

INODORO ELÉCTRICO QUIET-FLUSH

Modelo serie 37245

CARACTERÍSTICAS

- Ciclo de funcionamiento muy silencioso - como un inodoro doméstico
- Actuador de descarga con un solo botón - con interruptor de control de nivel de agua de doble función
- Provisto con la bomba autocebante PAR-MAX 4 para suministrar agua de mar o de lago para enjuagar la taza del inodoro
- Taza de porcelana vítrea blanca disponible en tamaño compacto y un cómodo tamaño doméstico
- Asiento y tapa de esmalte horneado
- Macerador de desechos y bomba de descarga de la taza de alta capacidad

ESPECIFICACIONES

Lumbreras: Bomba PAR-MAX 4 e inodoro
Entrada acanalada para manguera de 3/4" (19 mm), Salida acanalada para manguera de 1" (25 mm)

Motor e interruptor: La bomba y el inodoro cumplen las normas U.S.C.G. 183.410 e ISO 8846 Marina para protección contra ignición.

Consumo de agua: 1 a 2 litros por descarga



consumo de agua, cuando se desee, así como un medio para elevar el nivel de agua en la taza cuando convenga para comodidad del usuario. También permite la evacuación completa del agua de la taza cuando se navega en condiciones de mar grueso.

VARIACIONES

Número de modelo	Descripción
37245-0092*	Taza tamaño compacto, 12 Volt EMC
37245-0094*	Taza tamaño compacto, 24 Volt EMC
37245-1092*	Taza tamaño doméstico, 12 Volt EMC
37245-1094*	Taza tamaño doméstico, 24 Volt EMC

*Este modelo cuenta con la marca **CE** y cumple la norma EN50081-1 para la supresión de interferencias electromagnéticas.

OPERACIÓN

El inodoro Quiet-Flush es de funcionamiento silencioso y cuenta con control de los niveles de agua en la taza por el usuario. Un solo interruptor con botón de gran tamaño permite un modo de descarga sencillo al activar simultáneamente el suministro de agua de enjuague y la bomba de descarga del macerador. Un interruptor de balancín adicional permite el control independiente del suministro de agua de enjuague y la bomba de descarga en forma separada, de modo que el usuario pueda subir o bajar el nivel del agua en la taza. De esta forma se proporciona un método para minimizar el

INSTALACIÓN

El inodoro Quiet-Flush serie 37245 se completa con una bomba PAR-MAX 4 dedicada para suministrar agua de mar o de lago para enjuagar la taza del inodoro cuando se descarga el mismo. La bomba está diseñada para estar ubicada a distancia del inodoro, pero funciona mejor si esta distancia se mantiene al mínimo. Puesto que es autocebante, puede ubicarse por arriba de la línea de flotación de la embarcación. Debe instalarse con el filtro Pumpgard (provisto con el inodoro) ubicado en algún lugar de la tubería de entrada a la bomba. El inodoro incluye también un control de descarga multifunción que se debe instalar en un mamparo en una posición conveniente en relación con el inodoro y que permita acceso para el cableado desde la fuente de suministro eléctrico hasta la bomba de descarga del inodoro y la bomba de agua de enjuague PAR-MAX.

Instale el conjunto de asiento y tapa del inodoro sobre la taza de porcelana con los elementos de sujeción provistos y coloque el inodoro en la ubicación deseada. Al ubicar el inodoro, asegúrese de que haya espacio suficiente arriba y por detrás de la taza, de modo que el conjunto de asiento y tapa pueda girar un poco más

allá de la vertical, a fin de que no vuelva a caer cuando se levanta. Si se desea, es correcto girar el conjunto de bomba para residuos debajo de la taza de porcelana a fin de dejar espacio para posibles obstrucciones. Esto se puede hacer retirando los cuatro capuchones de plástico hexagonales de las tuercas de la base de la taza de porcelana y desmontando los cuatro tornillos para metal y tuercas que la fijan a la base. Puede entonces volver a fijarse la base a la taza en cualquier posición en incrementos de 90°. Una vez determinada la posición exacta del inodoro, marque la ubicación de los cuatro orificios de fijación de la base en la superficie de montaje del inodoro. Determine el mejor método de fijación del inodoro usando elementos de sujeción de 5/16" (8 mm) (ya sea tornillos para metal para empernado pasante o tirafondos para fijación en superficies) y perforo los orificios de tamaño apropiado para los elementos de sujeción usados. Si fija el inodoro con tirafondos en una capa de aglomerado debajo de fibra de vidrio, asegúrese de perforar un orificio a través de esta última suficientemente grande para que pasen las roscas y el cabo del tornillo, a fin de evitar rajar la fibra de vidrio.

La bomba PAR-MAX debe montarse en una superficie de montaje maciza. Debe fijarse con cuatro elementos de sujeción a través de las arandelas de goma que se colocan a presión en la base de la bomba. No apriete en exceso los tornillos de montaje a fin de no aplastar las arandelas de goma, puesto que si se aplastan no absorberán las vibraciones. La bomba se puede montar en cualquier posición, pero no obstante, si se monta en una superficie vertical, se debe orientar de modo que el goteo de agua desde una conexión de lumbrera floja no caiga sobre el motor. Las tuberías deben mantenerse tan cortas y rectas como sea posible. Deben realizarse con mangueras de 3/4" (19 mm) de calidad que no se aplasten ni retuerzan.

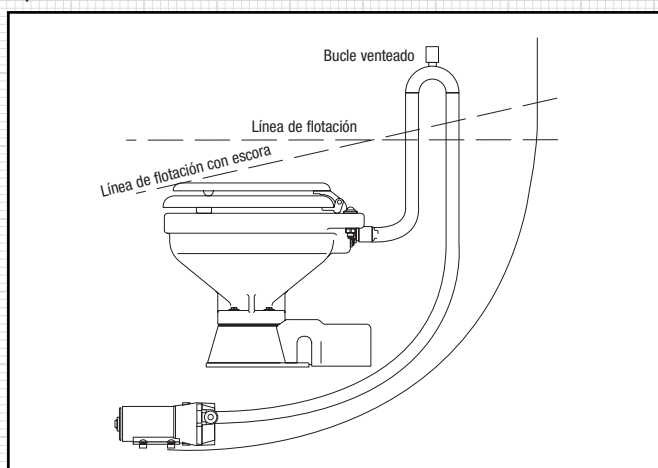

Dirija la manguera de entrada desde una conexión de toma de mar a través del casco de 3/4" (19 mm) ubicada bien por debajo de la línea de flotación (y bien adelante de cualquier descarga a través del casco, si existen), hasta la lumbrera de entrada de la bomba. Asegúrese de que la manguera de entrada pase por un lugar accesible (preferiblemente por arriba de la línea de flotación de la embarcación) que permita la instalación del filtro para inodoro Pumpgard donde se pueda inspeccionar y limpiar periódicamente para eliminar los desechos. El filtro Pumpgard debe fijarse con dos elementos de sujeción a una superficie de montaje maciza con la flecha de flujo apuntando a la bomba. La manguera de entrada debe cortarse y cada extremo fijarse a las lumbreras del filtro. La manguera proveniente de la lumbrera de descarga del filtro se debe conectar con la lumbrera de entrada de la bomba PAR-MAX. Se suministra con el inodoro un tramo de 1,80 m de manguera blanca lisa estéticamente prolija para conectar a la parte de atrás de la taza del inodoro y encaminar hacia afuera del área del baño. Idealmente, la bomba PAR-MAX se debe ubicar de modo que este tramo de manguera se pueda conectar directamente a la lumbrera de descarga de la bomba evitando colocar un empalme adicional a la manguera que va desde la bomba a la parte de atrás de la taza del inodoro. Si esto no es factible, adquiera un empalme de manguera acanalado a acanalado de 3/4" (19 mm) para empalmar la manguera blanca con la manguera de suministro proveniente de la lumbrera de descarga de la bomba.

⚠ ADVERTENCIA Peligro de inundación. Si el inodoro se ubica por debajo de la línea de flotación, debe incluirse un bucle venteado ubicado correctamente en la manguera de descarga. No hacerlo puede originar inundaciones que pueden causar pérdidas materiales y de vidas.

Si el inodoro se instala debajo de la línea de flotación de la embarcación, a fin de impedir que una acción de sifón inunde el inodoro, se debe instalar una conexión de bucle venteado posicionada correctamente entre la bomba PAR-MAX y la parte de atrás de la taza del inodoro. La conexión del bucle venteado se debe fijar en una ubicación que quede como mínimo a 15-20 cm por arriba de la línea de flotación para todos los ángulos de escora y asiento (vea el diagrama).

La lumbrera de descarga del inodoro está dimensionada para manguera de 1" (25 mm). La manguera de descarga debe ser reforzada y de calidad, apropiada para aplicaciones de desechos. Dirija la manguera de descarga al tanque de retención de la manera más directa con la menor cantidad de curvas posible. Para retener algo de agua en la taza, es conveniente hacer

ESPECIFICACIONES ELÉCTRICAS

Voltaje	AMPERAJE	TAMAÑO DE LOS FUSIBLES		TAMAÑO DE LOS CABLES SEGÚN LOS PIES DE RECORRIDO*			
		0'-10' (0 M-3 M)	10'-15' (3 M-4.6 M)	15'-25' (4.6 M-7.6 M)	25'-40' (7.6 M-12.2 M)	40'-60' (12.2 M-18.3 M)	
12 VCC	10	25	#16 (1,5 mm ²)	#14 (2,5 mm ²)	#12 (4 mm ²)	#10 (6 mm ²)	#8 (10 mm ²)
24 VCC	5	15	#16 (1,5 mm ²)	#16 (1,5 mm ²)	#16 (1,5 mm ²)	#14 (2,5 mm ²)	#12 (4 mm ²)

* La longitud del recorrido es la distancia total desde la fuente de alimentación hasta el producto y de retorno a masa.

un bucle en la manguera de descarga de hasta 15 a 20 cm tan cercano al inodoro como sea factible y luego continuando hasta el tanque de retención. Es mejor evitar en la tubería de descarga tramos con caídas o puntos bajos que puedan actuar como trampas de agua y acumular desechos. Si esto ocurriera, los desechos pueden solidificarse y causar un bloqueo de la descarga.

Si el inodoro está conectado a una descarga por la borda que está debajo de la línea de flotación de la embarcación, la tubería de descarga debe incluir un bucle venteado correctamente posicionado. La conexión del bucle venteado se debe fijar en una ubicación que quede como mínimo a 15-20 cm por arriba de la línea de flotación para todos los ángulos de escora y asiento. La máxima columna de descarga sin una disminución notable del rendimiento de la bomba es 1,3 m.

INSTALACIÓN ELÉCTRICA

El cableado eléctrico debe ser independiente de todos los demás accesorios. Debe realizarse con cable trenzado de cobre tipo marino del calibre especificado en la tabla de especificaciones eléctricas. Haga todas las conexiones de cables con conectores de tipo de bloqueo mecánico (conectores de tope y terminales de tipo de engarce). Asegúrese de que el circuito esté protegido por un fusible o disyuntor de tamaño adecuado determinado en la tabla de especificaciones eléctricas. Sujete todos los cables a una superficie maciza aproximadamente cada 1/2 m a lo largo de todo su recorrido.

Conecte el tablero de distribución a la bomba de enjuague PAR-MAX y a la bomba para desechos del inodoro según el diagrama de cableado siguiente. El cable marrón del tablero de control se conecta al cable positivo (anaranjado) del motor de la bomba para desechos. El cable amarillo del tablero de control se conecta al cable positivo (anaranjado) del motor de la bomba de enjuague PAR-MAX. El cable negro del motor de cada bomba se debe conectar al negativo de la batería. Seleccione un lugar para el tablero de interruptores que sea conveniente para el usuario del inodoro y que permita también realizar el cableado desde el tablero al motor de la bomba para desechos del inodoro y a la bomba PAR-MAX, como también desde la fuente del suministro eléctrico al tablero. Para instalar el tablero de interruptores, perfore dos orificios de 45 mm de diámetro (ligeramente superpuestos) en la superficie de montaje seleccionada de acuerdo a la plantilla adjunta.

Asegúrese de que la plantilla quede orientada correctamente porque no es simétrica. Además, perfore cuatro orificios de tamaño apropiado para los elementos de sujeción seleccionados a fin de fijar el tablero de interruptores a su superficie de montaje.

DIAGRAMA DE CABLEADO

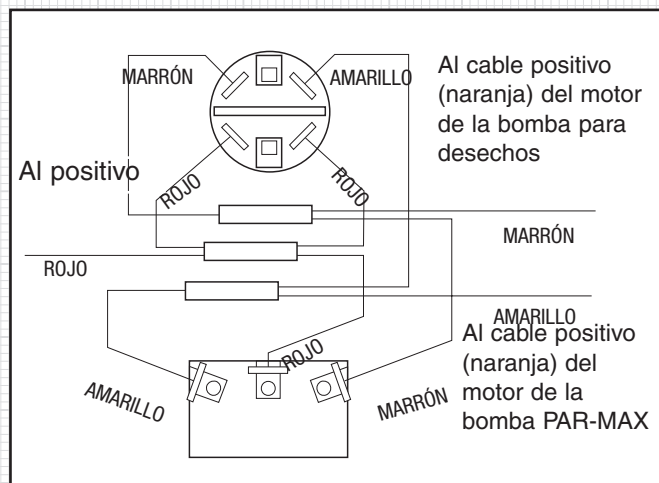

SERVICIO DE LA BOMBA PARA DESECHOS

El inodoro de funcionamiento silencioso Quiet-Flush de Jabsco no requiere otro mantenimiento de rutina que no sea la limpieza ocasional para mantener una condición sanitaria higiénica. Limpie el inodoro con limpiadores suaves no abrasivos sin aromáticos fuertes. Los limpiadores con grandes concentraciones de aromáticos como los de aroma de pino concentrado y los desengrasantes con aromatizantes fuertes pueden causar que se hinche la junta de la bomba y contribuir a la producción de pérdidas prematuras.

PLANTILLA

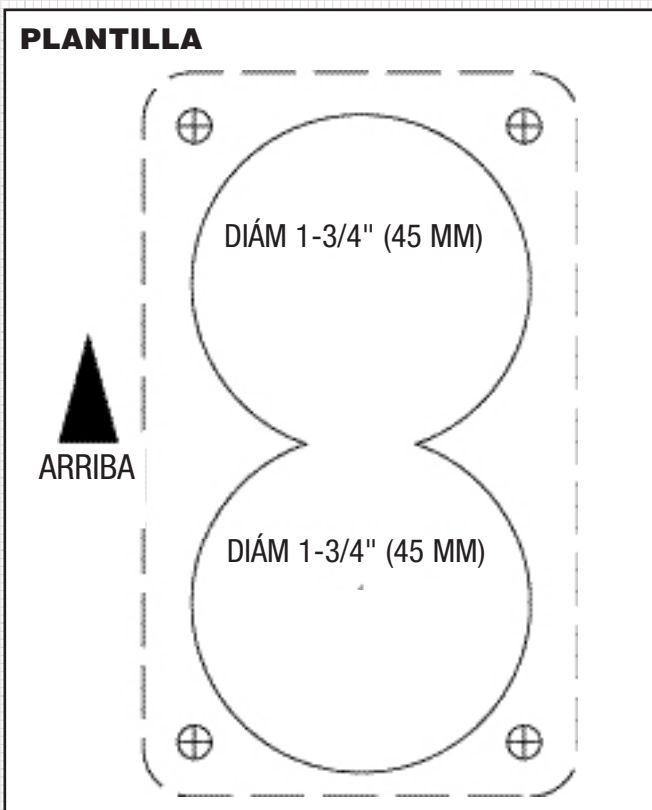

El inodoro no tiene piezas que se desgasten y que necesiten reemplazo periódico a excepción del retén del eje que, en condiciones normales, debe brindar varios años de servicio antes de requerir su reemplazo. El retén requiere reemplazo sólo si se notan indicios de pérdidas debajo de la junta de la carcasa ubicada entre el motor y el conjunto de base del inodoro.

ADVERTENCIA



Peligro de inundación. Si el inodoro está conectado a una descarga por la borda, cierre la toma de mar de descarga antes de desarmarlo. No hacerlo puede originar inundaciones que pueden causar pérdidas de propiedad y de vidas.

AVISO: Antes de realizar cualquier servicio, desconecte el suministro eléctrico del inodoro y la bomba de agua de enjuague. Tome precauciones para asegurarse de que no se conecte hasta que termine el servicio. Asimismo, bombee el agua para vaciar la taza del inodoro y, si está conectada a una descarga por la borda, cierre la toma de mar de descarga.

Para reemplazar el retén del eje, desprenda la cubierta blanca del motor y retire el conjunto de la bomba desmontando los cuatro tornillos con arandelas de seguridad que lo fijan a la base del inodoro.

Deslice cuidadosamente el conjunto de la bomba para extraerlo de la base asegurándose de que la carcasa del macerador salga también de la base con la bomba. El triturador de la bomba se acopla con la carcasa del macerador y puede ser necesario golpearlo levemente contra dicha carcasa para liberarlo de la base.

Impida que gire el eje del motor insertando un destornillador en la ranura del eje en la parte de atrás del motor y desenrosque la tuerca. Desmonte del eje del motor la cuchilla del triturador y la carcasa del macerador. Retire la junta tórica de la acanaladura para la misma de alrededor del diámetro externo de la carcasa del retén. Afloje con una llave Allen el tornillo de fijación del rotor centrífugo y deslícelo para extraerlo del eje. Retire los dos tornillos que aseguran la carcasa del retén al motor y deslice la carcasa para extraerla del eje del motor. Retire las dos arandelas de sellado que están debajo de la cabeza de cada uno de dos tornillos de retención de la carcasa del retén. Con un par de alicates, tome el retén del eje y extráigalo de la carcasa del mismo. Limpie e inspeccione todas las piezas para detectar posibles daños.

Lubrique el diámetro externo del nuevo retén con un poco de agua y colóquelo a presión en el orificio para el mismo con el labio mirando hacia el extremo roscado del eje. No use la arandela estrella de retención de acero inoxidable provista con el retén. Lubrique el diámetro interno del retén y el eje del motor con una cantidad pequeña de grasa resistente al agua. Asegúrese de que el anillo de fricción quede posicionado correctamente en el eje del motor junto al motor y deslice la carcasa del retén en dicho eje hasta que quede contra la campana de extremo del motor. Coloque una arandela de plástico de sellado nueva debajo de la cabeza de cada uno de los tornillos de

cabeza plana de retención de la carcasa del retén y fije dicha carcasa al motor. Deslice el rotor centrífugo en el eje del motor posicionándolo a alrededor de 1 mm de la carcasa del retén y fíjelo al eje con el tornillo de fijación. Gire el rotor para asegurar que no roce a la carcasa del retén.

Deslice la carcasa del macerador sobre el eje del motor, coloque la placa del triturador en el extremo del eje y enrosque la contratuerca en el eje. Apriete la tuerca mientras sostiene el eje del motor en la parte de atrás del mismo. Coloque una junta tórica nueva en la acanaladura para la misma de la carcasa del retén (puede retenerse en la acanaladura con una pequeña cantidad de grasa). Deslice el conjunto de la bomba para colocarlo en la base del inodoro asegurándose de que la carcasa del macerador quede posicionada correctamente dentro de la base. El corte del costado de la carcasa del macerador se debe alinear con la lumbrera de descarga de la base (la carcasa del macerador tiene una sola posición, de modo que sólo se puede colocar cuando se posiciona correctamente. Asegurándose de que la junta tórica esté todavía colocada correctamente en la acanaladura para la misma de la carcasa del retén, coloque el conjunto de la bomba contra la base y fíjelo en su sitio con los cuatro tornillos y arandelas de seguridad. Vuelva a colocar a presión la cubierta blanca del motor de la bomba.

INSTRUCCIONES DE SERVICIO DE LA BOMBA PAR-MAX

La bomba de suministro de agua de enjuague PAR-MAX no necesita mantenimiento periódico para funcionar correctamente. El único momento en que deben realizarse trabajos de servicio en la bomba es si comienza a perder agua, entrega repentinamente menos agua que lo normal o deja de bombear por completo. En caso de que la bomba comience a perder agua, será necesario reemplazar el diafragma. Si la bomba entrega un caudal más reducido que el normal o deja de bombear por completo, será necesario remover los desechos de las válvulas de clapeta o reemplazar el conjunto de jaula de las válvulas.

AVISO: Antes de realizar cualquier servicio, desconecte el suministro eléctrico del inodoro y la bomba de agua de enjuague. Tome precauciones para asegurarse de que no se conecte hasta que termine el servicio. Cierre la toma de mar de la conexión de entrada.

Generalmente es más fácil retirar la bomba de su posición de instalación de modo que pueda llevarse a cabo el servicio en un banco de trabajo. Para hacerlo, desconecte los cables eléctricos de los conductores de conexión del motor. Presione los clips de retención de lumbreras para atrás hacia el motor de la bomba y extraiga las conexiones de los zócalos de las lumbreras. Desatornille los cuatro elementos de sujeción del montaje de la bomba y llévela a un lugar donde la pueda desarmar sin perder ninguno de sus componentes.

Aflove los cuatro tornillos para metal (ranurados) de cabeza hexagonal de 5/16" del cuerpo de la bomba y retire el cuerpo de la carcasa del motor y la placa oscilatoria (tenga cuidado de no dejar caer los clips de retención de las lumbreras y los tornillos y arandelas de retención del cuerpo). Queda así expuesta la jaula de válvulas, que se puede levantar fácilmente para extraerla del diafragma. Inspeccione las cuatro válvulas de entrada exteriores y la válvula de descarga central para asegurarse de que asienten suavemente contra la jaula de válvulas. Levante los bordes exteriores de cada válvula para comprobar que no haya desechos alojados debajo de ninguna válvula. Si hay desechos alojados debajo de alguna de las válvulas, causarán una disminución o pérdida total de caudal. Si las válvulas no asientan suavemente contra la jaula de válvulas, se debe reemplazar el conjunto de la jaula.

Si la bomba pierde, debe reemplazarse el diafragma. Retire los cuatro tornillos Phillips y los capuchones semiesféricos de retención del diafragma. Retire el diafragma y la carcasa del mismo de la carcasa del motor y la placa oscilatoria. Inspeccione el cojinete de la placa oscilatoria para asegurarse de que no esté corroído y que siga girando suavemente. Con el nuevo diafragma posicionado en su carcasa (asegúrese de que los rebordes elevados de sellado miren hacia afuera en dirección opuesta al motor), sosténgalo contra la placa oscilatoria con los orificios de los cuatro capuchones de retención alineados con los zócalos de la placa. Presione cada capuchón de retención del diafragma a través del mismo para introducirlo en el zócalo de la placa oscilatoria.

Fije cada capuchón de retención a la placa oscilatoria con un tornillo de retención Phillips de 1". Coloque el motor sobre su campana de extremo trasera y posicione la jaula de válvulas contra el diafragma asegurándose de que la acanaladura de sellado de cada cavidad asiente sobre el reborde de sellado moldeado en el diafragma. Asegúrese de que la junta tórica que separa la cámara de entrada de la bomba de la cámara de descarga de la misma esté correctamente asentado sobre el diámetro interno del borde elevado alrededor de la válvula de descarga central.

Mientras sostiene los clips de retención de lumbreras en sus acanaladuras deslizantes del cuerpo de la bomba, posicione el cuerpo sobre el diafragma y dentro de la carcasa de la placa oscilatoria. Fije el cuerpo de la bomba a la carcasa de la placa oscilatoria con los cuatro tornillos para metal de 2-1/4" y arandelas planas.

Reinstale la bomba en su superficie de montaje con cuatro elementos de sujeción a través de las arandelas de goma. Asegúrese de que la junta tórica de sellado esté colocada correctamente en la conexión de cada lumbrera y, con los clips de retención deslizados hacia atrás, presione la conexión de cada lumbrera para colocarla en su zócalo respectivo. Deslice el clip de retención de cada lumbrera hasta que calce a presión con seguridad en su posición de asentamiento. Reconecte el cable anaranjado del motor al cable de alimentación positivo y el negro del motor al cable negativo.

Asegúrese de que la toma de mar de entrada esté abierta antes de restablecer el suministro eléctrico y accionar el inodoro.

VISTA ESQUEMÁTICA

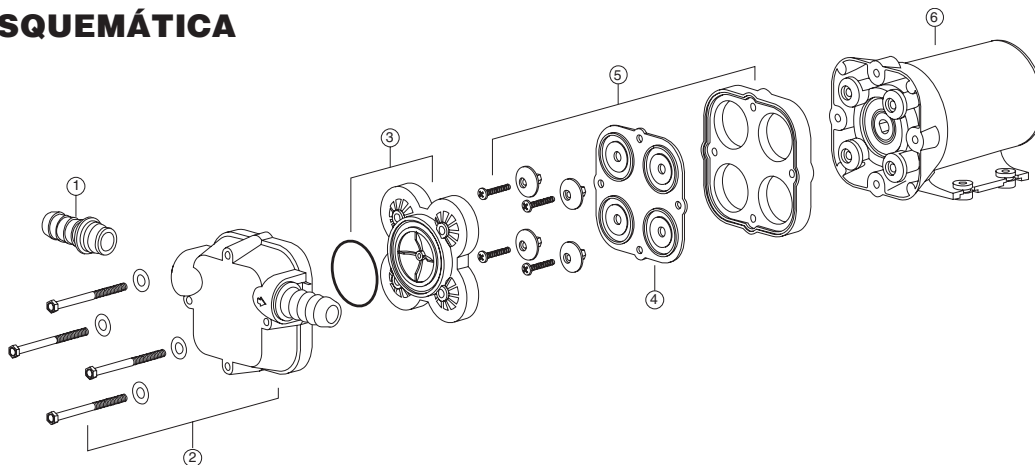

LISTA DE PIEZAS

Referencia	Descripción	Cantidad requerida	Número de pieza
1	Juego de lumbrera (1 par)	1	30653-1004
2	Juego de cuerpo	1	30608-1001
3	Conjunto de jaula de válvulas / válvulas	1	30613-1001
4	Juego de diafragma	1	30617-1000
5	Juego de carcasa de diafragma y capuchones de retención	1	30682-1000
6	Juego de motor EMC 12 VCC	1	18753-0577
	Juego de motor EMC 12 VCC	1	18753-0578

VISTA ESQUEMÁTICA

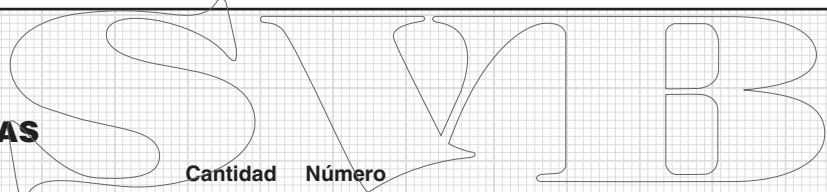
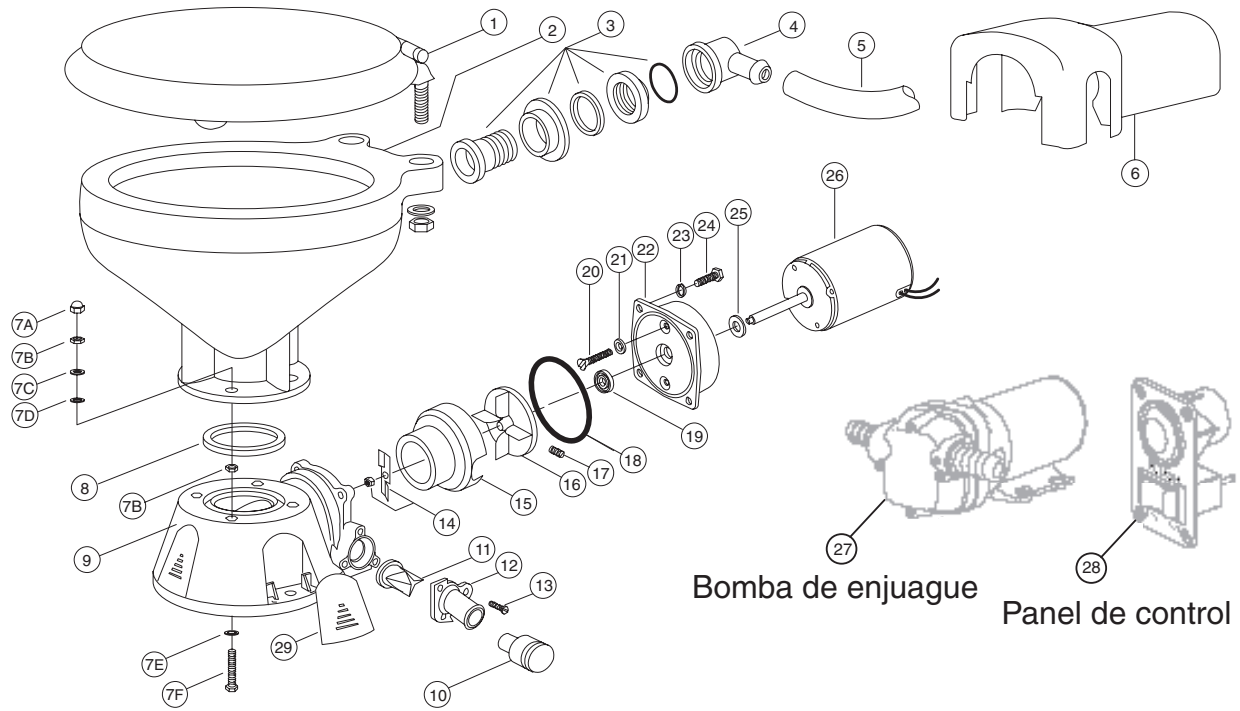

LISTA DE PIEZAS

Referencia	Descripción	Cantidad requerida	Número de pieza	Referencia	Descripción	Cantidad requerida	Número de pieza
1	Asiento y tapa, tamaño compacto	1	29097-1000	19	Retén* †	1	1040-0000
	Asiento y tapa, tamaño doméstico	1	29127-1000	20	Tornillo †	2	91010-0144
1A	Bisagra, tamaño compacto	1	29098-1000	21	Arandela de plástico* †	2	35445-0000
	Bisagra, tamaño regular	1	29098-2000	22	Carcasa del retén †	1	37043-1000
2	Taza, tamaño compacto	1	29096-0000	23	Arandela de seguridad Nº 10, acero inoxidable†	4	
	Taza, tamaño doméstico	1	29126-0000	24	Tornillo †	4	91027-0011
3 & 4	Tubería de conexión, codo de entrada y junta tórica de la taza	1	29048-0000	25	Anillo de fricción †	1	6342-0000
5	Manguera, 1,80 m	1	29035-1031	26	Motores:		
6	Cubierta del motor †	1	37042-1000		Motor - 12 Volt EMC †	1	18753-0554
7	Elementos para la instalación de la taza	1	18753-0637		Motor - 24 Volt EMC †	1	18753-0555
7A	Tornillo de cabeza hexagonal**	4		27	Bomba de agua de enjuague PAR-MAX 4		
7B	Arandela de seguridad**	4			12 Volt EMC	1	31631-0092
7C	Arandela de plástico**	4			24 Volt EMC	1	31631-0094
7D	Arandela de acero inoxidable**	4		28	Tablero de interruptores	1	37047-2000
7E	Tuerca hexagonal (dos lugares)	8		29	Cubierta del tornillo (3 de cada una)	1	37003-1000
7F	Capuchón de la tuerca**	4			Juego de servicio		90197-0000
8	Junta tórica de sellado de la taza	1	44101-1000		Conjunto de bomba para desechos		
9	Conjunto de base**	1	37004-1000		12 Volt EMC		37072-0092
10	Adaptador de 1-1/2" para lumbrera de descarga	1	98023-0080		24 Volt EMC		37072-0094
11	Válvula preventora de contraflujo* **	1	44106-1000				
12	Lumbrera de descarga de 1**	1	44107-1000				
13	Tornillo**	3	96050-0568				
14	Disco triturador con contratuerca †	1	37056-1000				
15	Carcasa del macerador †	1	37014-0000				
16	Rotor centrífugo †	1	37006-0000				
17	Tornillo de fijación †	1	18753-0492				
18	Junta tórica* †	1	43990-0066				

* Piezas suministradas con el juego de servicio.

** Piezas incluidas con la base 37004-1000.

† Piezas incluidas en el conjunto de motor y bomba para desechos

**PLANO DIMENSIONAL
PULGADAS (MILÍMETROS)**

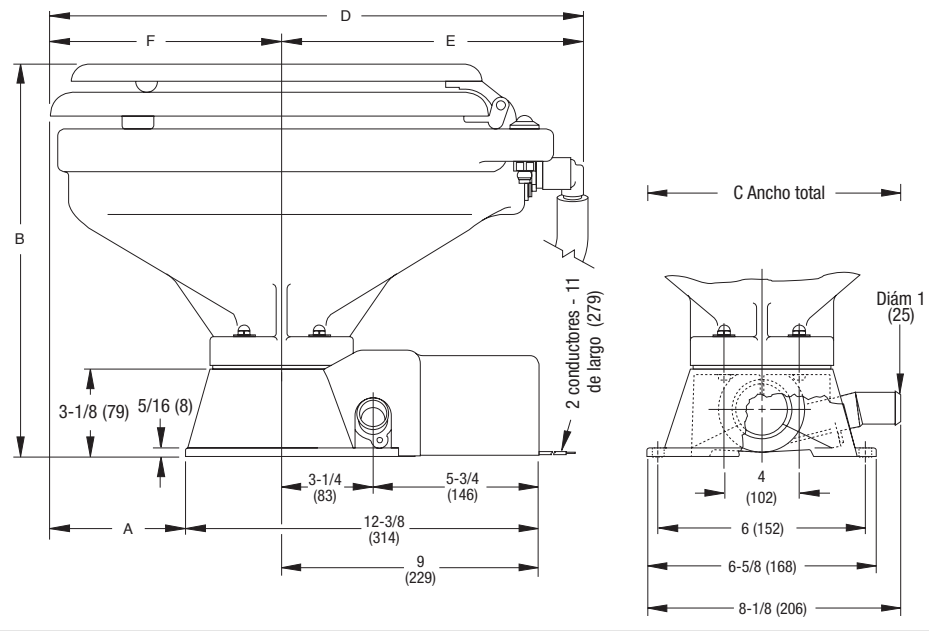

	A	B	C	D	E	F
Taza de tamaño compacto	7-1/8 (178)	14-1/8 (359)	13-1/8 (333)	16-1/2 (419)	10 (254)	6-1/2 (165)
Taza de tamaño doméstico	11-5/8 (295)	14-1/8 (359)	14-3/4 (375)	19-3/4 (502)	10-3/4 (273)	9 (229)

**PLANO DIMENSIONAL
PULGADAS (MILÍMETROS)**

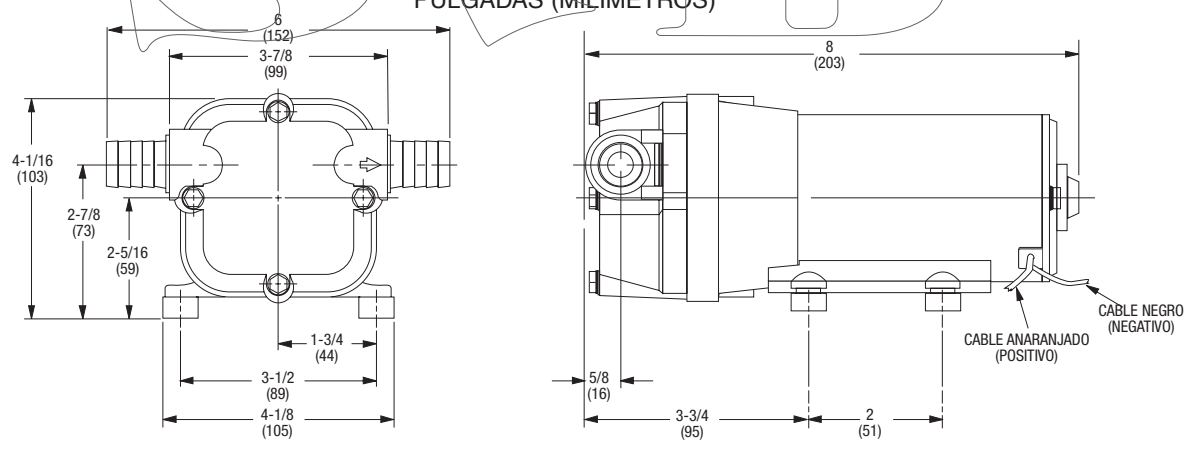

www.jabsco.com

REINO UNIDO	EE.UU.	ITALIA	ALEMANIA	JAPÓN
Bingley Road, Hoddesdon Hertfordshire EN11 0BU Tel: +44 (0) 1992 450145 Fax: +44 (0) 1992 467132	Cape Ann Industrial Park Gloucester, MA 01930 Tel: (978) 281-0440 Fax: (978) 283-2619	Jabsco Marine Italia Via Tommaseo, 6 20059 Vimercate, Milano Tel: +39 039 685 2323 Fax: +39 039 666 307	Jabsco GmbH Oststrasse 28 22844 Norderstedt Tel: +49-40-53 53 73-0 Fax: +49-40-53 53 73-11	NHK Jabsco Company Ltd. 3-21-10, Shin-Yokohama Kohoku-Ku, Yokohama, 222-0033 Tel: +81-045-475-8906 Fax: +81-045-477-1162

Garantía: Todos los productos y servicios de la compañía se venden y ofrecen respectivamente respaldados por la garantía de la compañía y los términos y condiciones de venta, copias de los cuales serán provistas a pedido. Los detalles son correctos en el momento de la impresión del presente. Nos reservamos el derecho a modificar las especificaciones sin previo aviso.
© Copyright 2009 Registrado en Inglaterra con N° 81415. Oficina registrada: Jays Close Viabes Estate, Basingstoke, Hants, RG22 4BA