

GARMIN®

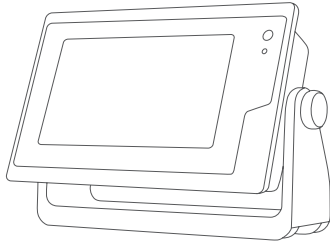

GPSMAP® 702/902 SERIES

Instructions d'installation

Informations importantes relatives à la sécurité

⚠ AVERTISSEMENT

Consultez le guide *Informations importantes sur le produit et la sécurité* inclus dans l'emballage du produit pour prendre connaissance des avertissements et autres informations sur le produit.

Lorsque vous connectez le câble d'alimentation, ne retirez pas le porte-fusible en ligne. Pour éviter de vous blesser ou d'endommager le produit en l'exposant au feu ou à une chaleur extrême, le fusible approprié doit être placé comme indiqué dans les caractéristiques techniques du produit. De plus, la connexion du câble d'alimentation en l'absence du fusible approprié annule la garantie du produit.

⚠ ATTENTION

Portez toujours des lunettes de protection, un équipement antibruit et un masque anti-poussière lorsque vous percez, coupez ou poncez.

AVIS

Lorsque vous percez ou coupez, commencez toujours par vérifier la nature de la face opposée de l'élément.

Pour obtenir des performances optimales et éviter toute détérioration du bateau, installez l'appareil selon les instructions suivantes.

Lisez toutes les instructions d'installation avant de procéder à l'installation. Si vous rencontrez des difficultés durant l'installation, contactez le service d'assistance produit de Garmin®.

Enregistrement de l'appareil

Aidez-nous à mieux vous servir en remplissant dès aujourd'hui notre formulaire d'enregistrement en ligne.

- Rendez-vous sur my.garmin.com.
- Conservez en lieu sûr l'original de la facture ou une photocopie.

Contactez le support Garmin

- Rendez-vous sur support.garmin.com pour obtenir de l'aide et des informations, et accéder aux manuels des produits, aux questions fréquentes, à des vidéos et à l'assistance client.
- Aux États-Unis, appelez le 913-397-8200 ou le 1-800-800-1020.
- Au Royaume-Uni, appelez le 0808 238 0000.
- En Europe, appelez le +44 (0) 870 850 1241.

Mise à jour du logiciel

Vous devrez peut-être mettre à jour le logiciel de l'appareil lorsque vous l'installerez ou que vous ajouterez un accessoire.

Cet appareil prend en charge les cartes mémoire jusqu'à 32 Go, au format FAT32.

Chargement du nouveau logiciel sur une carte mémoire

- 1 Insérez une carte mémoire dans le lecteur de carte SD de l'ordinateur.
- 2 Visitez le site www.garmin.com/support/software/marine.html.
- 3 Sélectionnez **Télécharger** en regard de **GPSMAP Series avec carte SD**.
- 4 Lisez et approuvez les conditions.
- 5 Sélectionnez **Télécharger**.
- 6 Sélectionnez **Course à pied**.
- 7 Sélectionnez le lecteur associé à la carte mémoire puis sélectionnez **Suivant > Terminer**.

Mise à jour du logiciel de l'appareil

Afin de pouvoir mettre à jour le logiciel, vous devez vous procurer une carte mémoire de mise à jour logicielle ou charger la dernière version du logiciel sur une carte mémoire.

- 1 Mettez le traceur sous tension.
- 2 Lorsque l'écran d'accueil apparaît, insérez la carte mémoire dans le lecteur de carte mémoire.
REMARQUE : pour que les instructions de mise à jour du logiciel apparaissent, l'appareil doit avoir été complètement démarré avant que la carte ne soit insérée.
- 3 Suivez les instructions présentées à l'écran.
- 4 Patientez quelques minutes le temps que la procédure de mise à jour du logiciel s'exécute.
- 5 Lorsque vous y êtes invité, laissez la carte mémoire en place et redémarrez le traceur manuellement.
- 6 Retirez la carte mémoire.

REMARQUE : si la carte mémoire est retirée avant que l'appareil ne redémarre complètement, la mise à jour du logiciel n'est pas terminée.

Outils requis

- Perceuse
- Forets adaptés à l'appareil et au type d'installation

Style d'installation	Taille du foret
Étrier avec vis à bois M4 incluses	3,2 mm (¹ / ₈ po)
Encastrement	13 mm (¹ / ₂ po)
Encastrement avec vis à bois M3.5 incluses (série 702)	2 mm (⁵ / ₆₄ po)
Encastrement avec vis à bois M4 incluses (série 902)	3,2 mm (¹ / ₈ po)
Encastrement avec vis mécaniques et platines incluses	6 mm (¹ / ₄ po) 4 mm (³ / ₁₆ po)
Encastrement avec vis mécaniques M3.5 incluses et trous agrandis (série 702)	Trou M3,5
Encastrement avec vis mécaniques M4 incluses et trous agrandis (série 902)	Trou M4

- Tournevis cruciforme numéro 2
- Scie sauteuse ou foreuse rotative
- Lime et papier de verre
- Mastic d'étanchéité (recommandé)

Considérations relatives au montage

AVIS

Installez cet appareil à un emplacement qui n'est pas exposé à des températures ou des conditions extrêmes. La plage de températures pour cet appareil est indiquée dans les caractéristiques techniques du produit. Une exposition prolongée à des températures dépassant la plage de températures spécifiée, pendant le stockage ou en cours de

fonctionnement, peut provoquer une panne de l'appareil. Les dommages dus aux températures extrêmes et leurs conséquences ne sont pas couverts par la garantie.

Lorsque vous sélectionnez un emplacement de montage, tenez compte des considérations suivantes.

- L'emplacement de montage doit offrir une visibilité optimale en cours de navigation.
- L'emplacement doit également permettre un accès aisé à toutes les interfaces de l'appareil (clavier, écran tactile et lecteur de carte, le cas échéant).
- L'emplacement doit être suffisamment résistant pour supporter le poids de l'appareil et le protéger des vibrations ou des chocs excessifs.
- Pour éviter toute interférence avec un compas magnétique, l'appareil doit être installé à la distance de sécurité au compas indiquée dans les caractéristiques techniques du produit.
- L'emplacement doit permettre la connexion et l'acheminement de tous les câbles.

Montage sur étrier de l'appareil

AVIS

Si vous montez le support de montage sur de la fibre de verre avec des vis, nous vous recommandons d'utiliser un foret de fraisage pour percer un trou à fond plat à travers le revêtement de la couche supérieure. Cela vous permettra d'éviter de fissurer le revêtement au moment du serrage des vis.

Les vis en acier inoxydable risquent de se gripper lorsqu'elles sont vissées dans la fibre de verre et qu'elles sont serrées outre mesure. Il est conseillé d'appliquer un lubrifiant antigrippant sur chaque vis avant installation.

Vous pouvez utiliser le support de fixation fourni pour monter l'appareil sur un support plat.

- 1 En utilisant l'étrier de fixation ① comme modèle, marquez les trous d'implantation ②.

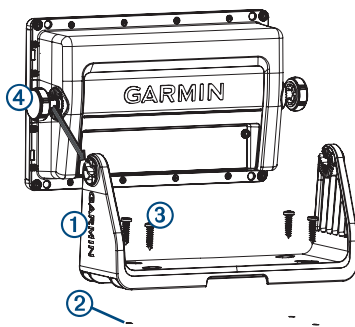

- 2 A l'aide d'un foret de 3,2 mm ($1/8$ po), percez les trous d'implantation.
- 3 Fixez le support de montage sur étrier sur la surface avec les vis à bois M4 incluses ③.
- 4 Installez les vis de montage sur étrier ④ sur les côtés de l'appareil.
- 5 Placez l'appareil dans le support de montage sur étrier et serrez les vis.
- 6 Installez les caches vis en les plaçant autour des bords de l'appareil.

Montage encastré de l'appareil

AVIS

Faites attention lorsque vous percez le trou pour encastrer l'appareil. Le dégagement entre le boîtier et les trous de fixation est très réduit et en perçant un trou trop grand, vous risquez de compromettre la stabilité de l'appareil après son installation.

Vous pouvez utiliser le modèle de découpe et le kit d'encastrement fournis pour encastrer l'appareil dans la console.

Vous avez le choix entre trois options de montage selon la surface de montage.

- Vous pouvez percer des trous d'implantation et utiliser les vis à bois fournies.
 - Vous pouvez percer des trous et utiliser les platines et les vis mécaniques fournies. Les platines assurent une meilleure fixation sur une surface fine.
 - Vous pouvez percer et agrandir des trous et utiliser les vis mécaniques fournies.
- 1 Découpez le modèle et assurez-vous qu'il est adapté à l'emplacement de montage de l'appareil.
 - 2 Fixez le modèle sur l'emplacement de montage.
 - 3 A l'aide d'un foret de 13 mm ($1/2$ po), percez un ou plusieurs trous aux angles formés par la ligne continue du modèle afin de préparer la découpe du support de montage.
 - 4 A l'aide d'une scie sauteuse ou d'une foreuse rotative, découpez la surface de montage le long de la ligne du modèle.
 - 5 Placez l'appareil dans la découpe pour vérifier l'ajustement.
 - 6 Au besoin, utilisez une lime et du papier de verre pour affiner le contour de la découpe.
 - 7 Au besoin, retirez les cache-vis.

AVIS

Si possible, utilisez un levier en plastique. L'utilisation d'un levier métallique tel qu'un tournevis peut endommager les caches vis et l'appareil.

- 8 Lorsque l'appareil est bien ajusté au contour, assurez-vous que les trous de montage sur l'appareil s'alignent sur les plus grands trous du modèle.
- 9 Si les trous de montage sur l'appareil ne sont pas alignés, repérez les nouveaux emplacements des trous.
- 10 Selon votre surface de montage et le modèle, utilisez une perceuse ou percez et agrandissez les trous au besoin :
 - Pour les vis à bois incluses avec les modèles 702, percez des trous de 2 mm ($5/64$ po), puis passez à l'étape 18.
 - Pour les vis à bois incluses avec les modèles 902, percez des trous de 3,2 mm ($1/8$ po), puis passez à l'étape 18.
 - Pour les platines et vis mécaniques incluses, percez des trous de 6 mm ($1/4$ po) à l'emplacement des plus grands trous.
 - Pour les vis mécaniques sans platine incluses avec les modèles 702, percez et agrandissez des trous M3,5, puis passez à l'étape 18.
 - Pour les vis mécaniques sans platine incluses avec les modèles 902, percez et agrandissez des trous M4, puis passez à l'étape 18.
- 11 Si vous utilisez une platine, en commençant dans un angle du modèle, placez la platine ① sur le trou le plus large ② percé à l'étape précédente.

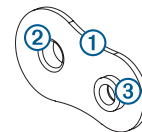

Le trou le plus petit ③ sur la platine doit être aligné sur le plus petit trou du modèle.

- 12 Si le petit trou sur la platine n'est pas aligné sur le petit trou du modèle, marquez le nouvel emplacement du trou.
- 13 Si vous utilisez une platine, percez un trou de 4 mm ($3/16$ po) à l'emplacement du petit trou.
- 14 Répétez ces étapes pour vérifier la position des platines restantes et des trous sur le modèle.
- 15 Retirez le modèle de la surface de montage.

16 En commençant dans un angle de l'emplacement de montage, placez une platine ④ à l'arrière de la surface de montage, en alignant les grands trous et les petits trous. La partie surélevée de la platine doit s'ajuster dans le grand trou.

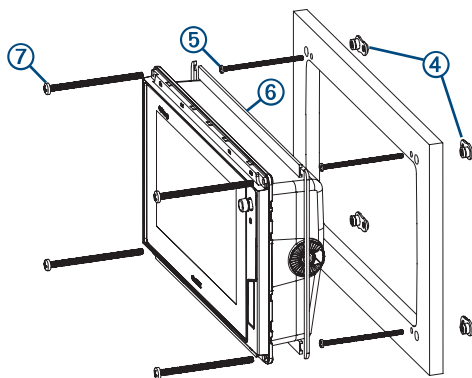

- 17** Fixez les platines à la surface de montage en plaçant les petites vis mécaniques fournies ⑤ dans les petits trous.
- 18** Installez le joint mousse ⑥ au dos de l'appareil. L'arrière des joints en mousse est adhésif. Veillez à retirer la protection adhésive avant de les installer sur l'appareil.
- 19** Si vous n'avez pas accès à l'arrière de l'appareil après son montage, raccordez tous les câbles nécessaires à l'appareil avant de le placer dans la découpe.

AVIS

Pour empêcher la corrosion des contacts métalliques, recouvrez les connecteurs inutilisés avec les caches étanches fournis.

- 20** Appliquez du mastic d'étanchéité entre la surface de montage et l'appareil pour étanchéiser correctement le tableau de bord et éviter toute fuite à l'arrière de ce dernier.
- 21** Si vous avez accès à l'arrière de l'appareil, appliquez du mastic d'étanchéité autour de la découpe.
- 22** Placez l'appareil dans la découpe.
- 23** Fixez l'appareil à la surface de montage à l'aide des vis mécaniques les plus grandes ⑦ ou des vis à bois incluses.
- 24** Essuyez tout le résidu de mastic d'étanchéité.
- 25** Installez les caches vis en les plaçant autour des bords de l'appareil.

Considérations relatives aux câbles et aux connexions

- Il est possible que les câbles soient conditionnés sans bague de verrouillage. Dans ce cas, acheminez les câbles avant d'installer les bagues de verrouillage.
- Après avoir installé une bague de verrouillage sur un câble, vérifiez que la bague est solidement fixée et que le joint torique est en place de manière à sécuriser la connexion.

Câble d'alimentation/NMEA® 0183

- Le faisceau de câbles permet de connecter l'appareil à l'alimentation, aux périphériques NMEA 0183 et à une lampe ou un avertisseur sonore pour des alertes visibles ou audibles.
- Si vous avez besoin d'une rallonge pour les fils NMEA 0183 ou de l'alarme, utilisez un fil 22 AWG (0,33 mm²).

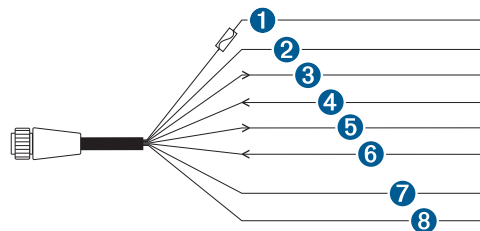

Élément	Couleur du fil	Fonction du fil
①	Rouge	Puissance
②	Noir	Terre (alimentation et NMEA 0183)
③	Bleu	NMEA 0183 TXA
④	Marron	NMEA 0183 RXA
⑤	Gris	NMEA 0183 TXB
⑥	Violet	NMEA 0183 RXB
⑦	Orange	Accessoire, marche
⑧	Jaune	Alarme, faible puissance

Connexion du faisceau de câbles à l'alimentation

⚠ AVERTISSEMENT

Lorsque vous connectez le câble d'alimentation, ne retirez pas le porte-fusible en ligne. Pour éviter de vous blesser ou d'endommager le produit en l'exposant au feu ou à une chaleur extrême, le fusible approprié doit être placé comme indiqué dans les caractéristiques techniques du produit. De plus, la connexion du câble d'alimentation en l'absence du fusible approprié annule la garantie du produit.

- Acheminez le faisceau de câbles vers la source d'alimentation et vers l'appareil.
- Reliez le fil rouge à la borne positive (+) de la batterie et le fil noir à la borne négative (-) de la batterie.
- Si besoin, installez la bague de verrouillage et le joint torique à l'extrémité du faisceau de câbles.
- Insérez le câble dans le connecteur POWER au dos de l'appareil, en poussant fermement.
- Faites tourner la bague de verrouillage dans le sens des aiguilles d'une montre pour fixer le câble à l'appareil.

Considération relative à la mise à la masse supplémentaire

Cette considération s'applique uniquement aux appareils équipés d'une vis de mise à la masse. En effet, certains modèles ne sont pas équipés d'une vis de mise à la masse.

Dans la plupart des conditions d'installation, cet appareil ne devrait pas nécessiter de mise à la masse supplémentaire du châssis. En cas d'interférence, vous pouvez utiliser la vis de mise à la masse sur le boîtier pour raccorder l'appareil à la terre radiofréquence et résoudre ainsi le problème.

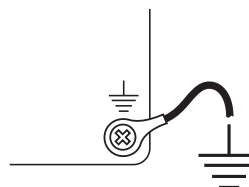

Considérations relatives au réseau Garmin Marine Network

AVIS

Un coupleur d'isolation Garmin Power over Ethernet (PoE) (P/N 010-10580-10) doit être utilisé lorsqu'un appareil tiers, une caméra FLIR® par exemple, est connecté à un réseau Garmin Marine Network. Si vous connectez directement un appareil PoE à un traceur relié au réseau Garmin Marine Network, vous endommagerez le traceur Garmin et risquerez également de

nuire à votre appareil PoE. Si vous connectez directement un appareil tiers à un traceur relié au réseau Garmin Marine Network les appareils Garmin risquent d'avoir des comportements inattendus, notamment de ne pas s'allumer ou de ne pas exécuter le logiciel correctement.

Cet appareil peut se connecter à d'autres périphériques Garmin Marine Network pour partager des données (radar, sondeur, cartographie détaillée, etc.). Lorsque vous connectez des périphériques Garmin Marine Network à cet appareil, tenez compte des considérations suivantes.

- Tous les appareils connectés au réseau Garmin Marine Network doivent être raccordés à la même prise de terre.
- Un câble de réseau Garmin Marine Network doit être utilisé pour toutes les connexions de réseau Garmin Marine Network.
 - N'utilisez pas de câble CAT5 ni de connecteurs RJ45 d'autres fournisseurs pour les connexions de réseau Garmin Marine Network.
 - D'autres câbles et connecteurs pour le réseau Garmin Marine Network sont disponibles chez votre revendeur Garmin.
- Les ports ETHERNET sur l'appareil font chacun office de commutateur réseau. Tout appareil compatible peut être connecté à un port ETHERNET pour partager des données avec tous les appareils sur le bateau connectés par un câble réseau Garmin Marine Network.

Considérations relatives au NMEA 2000®

AVIS

Si vous connectez cet appareil à un réseau NMEA 2000 existant, le réseau NMEA 2000 doit déjà être branché sur une source d'alimentation. Ne connectez pas le câble d'alimentation NMEA 2000 à un réseau NMEA 2000 existant, car une seule source doit être connectée au réseau NMEA 2000.

Si vous connectez cet appareil à un réseau NMEA 2000 existant ou à un bus moteur d'un autre fabricant, il est recommandé d'installer un isolateur d'alimentation NMEA 2000 (010-11580-00) entre le réseau existant et les appareils Garmin.

Si vous installez un câble d'alimentation NMEA 2000, vous devez le raccorder au commutateur d'allumage du bateau ou par l'intermédiaire d'un autre commutateur en ligne. Les appareils NMEA 2000 risquent de décharger votre batterie si le câble d'alimentation NMEA 2000 est branché directement sur cette dernière.

Cet appareil peut se connecter à un réseau NMEA 2000 sur votre bateau pour partager des données à partir de périphériques compatibles NMEA 2000 tels qu'une antenne GPS ou une radio VHF. Les câbles NMEA 2000 et les connecteurs fournis vous permettent de raccorder l'appareil à votre réseau NMEA 2000 existant. En l'absence de réseau NMEA 2000, vous pouvez en créer un de base à l'aide de câbles Garmin.

Si le NMEA 2000 ne vous est pas familier, consultez le chapitre « Concepts fondamentaux sur le réseau NMEA 2000 » du *Référentiel technique pour les produits NMEA 2000*. Vous trouverez ce document en suivant le lien des manuels sur la page produit de votre appareil à l'adresse www.garmin.com.

Le port intitulé NMEA 2000 est utilisé pour connecter l'appareil à un réseau NMEA 2000 standard.

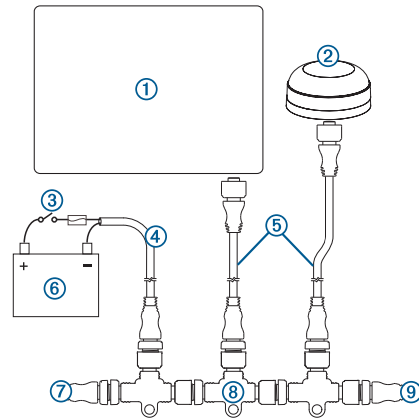

Elément	Description
①	Périphérique Garmin compatible NMEA 2000
②	Antenne GPS
③	Commutateur d'allumage ou en ligne
④	Câble d'alimentation NMEA 2000
⑤	Câble de dérivation NMEA 2000
⑥	Source d'alimentation 12 V CC
⑦	Borne ou câble de dorsale NMEA 2000
⑧	Connecteur en T NMEA 2000
⑨	Borne ou câble de dorsale NMEA 2000

NMEA Considérations relatives à la connexion 0183

- Le câble de données NMEA 0183 fourni inclut un port d'entrée NMEA 0183 interne (port RX) et un port de sortie NMEA 0183 interne (port TX). Vous pouvez raccorder un appareil NMEA 0183 au port RX interne pour entrer des données sur cet appareil Garmin et jusqu'à trois appareils NMEA 0183 en parallèle au port TX interne pour recevoir les données sorties par cet appareil Garmin.
- Consultez les instructions d'installation de votre appareil NMEA 0183 pour identifier les fils de transmission (TX) et les fils de réception (RX).
- Il y a un port TX et un port RX sur cet appareil. Chaque port interne est doté de 2 fils, libellés A et B suivant la convention NMEA 0183. Connectez les fils A et B de chaque port interne aux fils A et B de votre appareil NMEA 0183.
- Utilisez un câble blindé 28 AWG à paire torsadée pour toute rallonge. Soudez tous les raccordements et isolez-les à l'aide d'une gaine thermorétractible.
- Ne connectez pas les fils de données NMEA 0183 de cet appareil à la terre.
- Le câble d'alimentation de cet appareil et les appareils NMEA 0183 doivent être connectés à une même terre.
- Pour la communication bidirectionnelle avec un appareil NMEA 0183, les ports internes sur le câble de données NMEA 0183 ne sont pas liés. Par exemple, si l'entrée de l'appareil NMEA 0183 est connectée au TXA sur le câble de données, vous pouvez connecter le port de sortie de votre appareil NMEA 0183 au port d'entrée sur le faisceau de câbles.
- Pour une liste des expressions d'entrée et de sortie NMEA 0183 approuvées, voir les [Informations NMEA 0183, page 7](#).
- Les ports NMEA 0183 internes et les protocoles de communication sont configurés sur l'appareil Garmin connecté. Pour plus d'informations, reportez-vous à la section NMEA 0183 du manuel d'utilisation du traceur.

NMEA Connexion d'un appareil NMEA 0183

Ce diagramme illustre la connexion bidirectionnelle pour les données transmises et reçues. Vous pouvez aussi suivre ce diagramme pour les connexions unidirectionnelles. Pour recevoir des informations d'un appareil NMEA 0183, référez-vous aux éléments ①, ②, ③ et ④ lorsque vous connectez l'appareil Garmin. Pour transmettre des informations vers un appareil NMEA 0183, référez-vous aux éléments ①, ②, ⑤ et ⑥ lorsque vous connectez l'appareil Garmin.

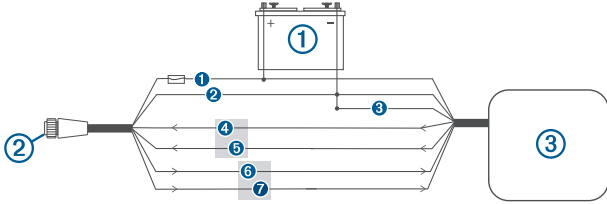

Élément	Description
①	Source d'alimentation
②	Câble d'alimentation/NMEA 0183
③	NMEA Appareil NMEA 0183

Élément	Fonction du fil Garmin	Couleur du fil Garmin	NMEA Fonction du fil du périphérique NMEA 0183
①	Puissance	Rouge	Puissance
②	Terre alimentation	Noir	Terre alimentation
③	Ne s'applique pas	Ne s'applique pas	Terre données
④	RXA	Marron	TXA
⑤	RXB	Violet	TXB
⑥	TXA	Bleu	RXA
⑦	TXB	Gris	RXB

Connexion d'un appareil NMEA 0183 asymétrique

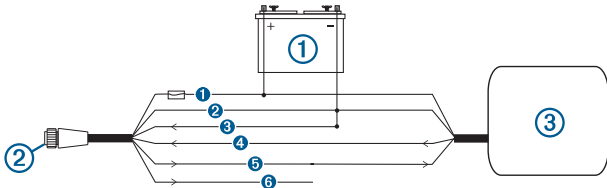

Élément	Description
①	Source d'alimentation
②	Câble d'alimentation/NMEA 0183
③	NMEA Appareil NMEA 0183

Élément	Fonction du fil Garmin	Couleur du fil Garmin	NMEA Fonction du fil du périphérique NMEA 0183
①	Puissance	Rouge	Puissance
②	Terre alimentation	Noir	Terre alimentation
③	RXB	Violet	Ne s'applique pas
④	RXA	Marron	TX
⑤	TXA	Bleu	RX
⑥	TXB	Gris	Non applicable

- Si l'appareil NMEA 0183 n'est doté que d'un fil d'entrée (réception RX, sans A, B, + ou -), ne branchez pas le fil TXB.

- Si l'appareil NMEA 0183 n'est doté que d'un fil de sortie (transmission TX, sans A, B, + ou -), reliez le fil RXB à la terre.

NMEA Appareil NMEA 0183 connecté avec un seul câble de réception

Dans cet exemple, l'appareil NMEA 0183 reçoit des données du traceur.

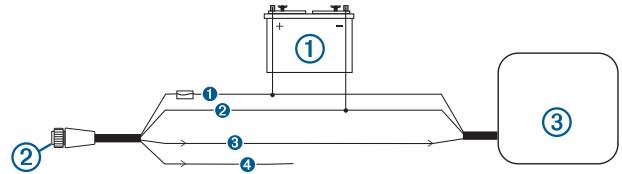

Élément	Description
①	Source d'alimentation
②	Câble d'alimentation/NMEA 0183
③	NMEA Appareil NMEA 0183

Élément	Fonction du fil Garmin	Couleur du fil Garmin	NMEA Fonction du fil du périphérique NMEA 0183
①	Puissance	Rouge	Puissance
②	Terre alimentation	Noir	Terre alimentation
③	TXA	Bleu	RXA
④	TXB	Gris	Ne s'applique pas

NMEA Appareil NMEA 0183 connecté avec un seul câble de transmission

Dans cet exemple, l'appareil NMEA 0183 envoie des données au traceur.

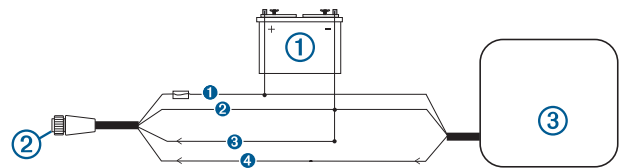

Élément	Description
①	Source d'alimentation
②	Câble d'alimentation/NMEA 0183
③	NMEA Appareil NMEA 0183

Élément	Fonction du fil Garmin	Couleur du fil Garmin	NMEA Fonction du fil du périphérique NMEA 0183
①	Puissance	Rouge	Puissance
②	Terre alimentation	Noir	Terre alimentation
③	RXB	Violet	Ne s'applique pas
④	RXA	Marron	TXA

Brochage du câble NMEA 0183 et d'alimentation

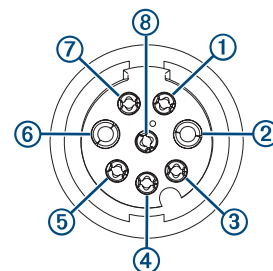

Fonction du fil	Couleur du fil	Numéro de broche
NMEA RXA	Marron	③
NMEA TXA	Bleu	④
NMEA RXB	Violet	⑦
NMEA TXB	Gris	①
Alarme	Jaune	⑤
Accessoire, marche	Orange	⑧
Masse (blindage)	Noir	②
NIV	Rouge	⑥

Connexion d'un avertisseur lumineux et sonore

L'appareil peut être utilisé avec un avertisseur lumineux et/ou un avertisseur sonore. Il émet alors un flash ou un son lorsque le traceur affiche un message. Ceci est facultatif. Le fil de l'alarme n'est pas nécessaire au bon fonctionnement de l'appareil. Lorsque vous connectez l'appareil à un avertisseur lumineux ou sonore, tenez compte des considérations suivantes.

- Au déclenchement de l'alarme, le commutateur passe directement en mode basse tension.
- Le courant maximum est de 1 A. Un relais est nécessaire pour limiter à 1 A le courant provenant du traceur.
- Pour basculer manuellement entre les alertes visuelles et sonores, vous pouvez installer des interrupteurs unipolaires unidirectionnels.

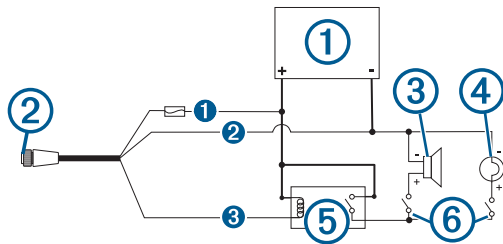

Élément	Description
①	Source d'alimentation
②	Câble d'alimentation
③	Alarme sonore
④	Lampe
⑤	Relais (courant sur bobine de 1 A)
⑥	Basculer les commutateurs pour activer et désactiver les alertes lumineuses ou sonores

Élément	Couleur du fil	Fonction du fil
①	Rouge	Puissance
②	Noir	Terre
③	Jaune	Alarme

Remarques relative à la vidéo composite

Ce traceur accepte les vidéos provenant de sources vidéo composites via le port CVBS IN. Veuillez prendre en compte les remarques qui suivent lorsque vous connectez des sources de vidéo composites.

- Le port CVBS IN utilise un connecteur BNC. Vous pouvez utiliser un adaptateur BNC vers RCA pour connecter une source vidéo composite munie de connecteurs RCA au port CVBS IN.
- Les données vidéo sont partagées sur le réseau Garmin Marine Network, mais pas sur le réseau NMEA 2000.

Caractéristiques techniques

Caractéristiques techniques

Appareil	Caractéristique	Mesure
Modèles sept pouces	Dimensions (L × H × P)	224 × 142,5 × 53,9 mm (8 13/16 × 5 5/8 × 2 1/8 po)
	Taille de l'écran (L × H)	154 × 86 mm (6,1 × 3,4 po)
	Poids	0,86 kg (1,9 lb)
	Distance de sécurité du compas	71 cm (28 po)
	Consommation maximum à 10 V c.c	24 W
	Consommation constatée à 12 V c.c	1,5 A
	Intensité maximum à 12 V c.c	2,0 A
Modèles neuf pouces	Dimensions (L × H × P)	256,4 × 162,3 × 52,5 mm (10 1/8 × 6 3/8 × 2 1/16 po)
	Taille de l'écran (L × H)	197 × 114 mm (7,74 × 4,49 po)
	Poids	1,14 kg (2,5 lb)
	Distance de sécurité du compas	76 cm (30 po)
	Consommation maximum à 10 V c.c	27 W
	Consommation constatée à 12 V c.c	1,8 A
	Intensité maximum à 12 V c.c	2,3 A
Modèles de sondeur	Fréquences*	Traditionnels : 50/200, 77/200, 83/200 kHz CHIRP à canal unique : de 40 à 240 kHz CHIRP Garmin ClearVü : 260/455/800 kHz (selon la sonde)
	Puissance de transmission (RMS)**	CHIRP : 1000 W CHIRP Garmin ClearVü et SideVü : 500 W
	Profondeur***	5 000 pi à 1 kW
Tous les modèles	Plage de températures	De -15 à 55°C (de 5 à 131°F)
	Matériau	Plastique polycarbonate et aluminium moulé
	Résistance à l'eau****	CEI 60529 IPX7
	Fusible	6 A, 125 V rapide
	Alimentation	De 10 à 32 V c.c
	NMEA 2000LEN	2
	Intensité NMEA 2000	75 mA max.

*Selon la sonde.

**Selon la résistance et la profondeur de la sonde.

****En fonction de la sonde, de la salinité de l'eau, du type de fond et d'autres conditions liées au milieu marin.

*L'appareil résiste à une immersion accidentelle dans un mètre d'eau pendant 30 minutes. Pour plus d'informations, rendez-vous sur www.garmin.com/waterrating.

Données PGN du réseau NMEA 2000

Type	PGN	Description
Transmission et réception	059392	Reconnaissance ISO
	059904	Requête ISO
	060928	Réclamation d'adresse ISO

Type	PGN	Description
	126208	NMEA : fonction de groupe de commande/de requête/d'acceptation
	126464	Fonction de groupe de liste PGN de transmission/d'émission
	126996	Informations produit
	127250	Cap du bateau
	128259	Vitesse : eaux référencées
	128267	Profondeur de l'eau
	129025	Position : mise à jour rapide
	129026	COG et SOG : mise à jour rapide
	129029	Données de position GNSS
	129540	Satellites GNSS détectés
	130306	Données sur les vents
	130312	Température
Emettre	127258	Déclinaison magnétique
	129283	Erreur transversale
	129284	Données de navigation
	129285	Navigation, informations itinéraire/ waypoint
Réception	065030	Mesures CA moyennes du générateur (GAAC)
	126992	Heure du système
	127488	Paramètres moteur : mise à jour rapide
	127489	Paramètres moteur : dynamiques
	127493	Paramètres de transmission : dynamiques
	127504	Etat de la sortie AC
	127505	Niveau de fluide
	127508	Etat de la batterie
	129038	Rapport de position AIS Classe A
	129039	Rapport de position AIS Classe B
	129040	Rapport de position étendue AIS Classe B
	129539	CAP GNSS
	129794	Données statiques et relatives aux voyages AIS Classe A
	129809	Rapport de données statiques CS de classe B AIS, partie A
	129810	Rapport de données statiques CS de classe B AIS, partie B
	130310	Paramètres environnementaux
	130311	Paramètres environnementaux (obsolètes)
	130313	Humidité
	130314	Pression réelle

Type	Expression	Description
	GPGSA	GSA : CAP GNSS et satellites actifs
	GPGSV	GSV : satellites GNSS détectés
	GPRMB	RMB : informations de navigation minimum recommandées
	GPRMC	RMC : données spécifiques GNSS minimum recommandées
	GPRTE	RTE : itinéraires
	GPVTG	VTG : cap suivi et vitesse d'avancement
	GPWPL	WPL : position de waypoint
	GPXTE	XTE : erreur transversale
	PGRME	E : erreur présumée
	PGRMM	M : système géodésique
	PGRMZ	Z : altitude
	SDDBT	DBT : profondeur sous la sonde
	SDDPT	DPT : profondeur
	SDMTW	MTW : température de l'eau
	SDVHW	VHW : vitesse surface et cap
Réception	DPT	Profondeur
	DBT	Profondeur sous la sonde
	MTW	Température de l'eau
	VHW	Vitesse surface et cap
	WPL	Position de waypoint
	DSC	Informations d'appel sélectif numérique
	DSE	Appel sélectif numérique étendu
	HDG	Cap, écart et variation
	HDM	Cap, magnétique
	MWD	Direction et vitesse du vent
	MDA	Composite météorologique
	MWV	Vitesse et angle du vent
	VDM	Message de liaison de données VHF AIS
Vous pouvez acheter des informations complètes relatives au format et aux expressions de la National Marine Electronics Association (NMEA) auprès de : NMEA, Seven Riggs Avenue, Severna Park, MD 21146 USA (www.nmea.org)		

© 2017 Garmin Ltd. ou ses filiales
Garmin®, le logo Garmin et GPSMAP® sont des marques commerciales de Garmin Ltd. ou de ses filiales, déposées aux Etats-Unis et dans d'autres pays. Elles ne peuvent être utilisées sans l'autorisation expresse de Garmin.

NMEA®, NMEA 2000® et le logo NMEA 2000 sont des marques déposées de la National Maritime Electronics Association. HDMI® est une marque commerciale déposée de HDMI Licensing, LLC.

Informations NMEA 0183

Type	Expression	Description
Transmission	GPAPB	APB : contrôleur de cap ou de tracé (pilote automatique) expression B
	GPBOD	BOD : relèvement (origine à destination)
	GPBWC	BWC : relèvement et distance jusqu'au waypoint
	GPGGA	GGA : données de positionnement GPS (Global Positioning System)
	GPGLL	GLL : position géographique (latitude et longitude)

