

Manuel d'utilisation

EXPLORER NMEA2000 GPS **GX1850GPS/E**

EXPLORER GPS **GX1800GPS/E**

- International ITU-R M.493-13 classe D DSC (Digital Selective Calling)
(Version européenne : conforme à ITU-R M.493-14)
- Compatible NMEA 2000 (GX1850GPS/E uniquement)
- Entrée et sortie d'informations GPS vers des appareils compatibles NMEA 0183
- RÉCEPTEUR GPS INTERNE CANAL 66 INTÉGRÉ
- Interrogation DSC automatique des positions GPS de 6 navires au maximum
- Sélection canal DSC auto et appel test DSC
- Page compas GPS, saisir et enregistrer les points de cheminement, suivez les routes jusqu'aux positions
- Messagerie d'appel de détresse automatique, signalement et position MOB, navigation MOB
- Écran de grande dimension, facile à monter, submersible IPX8 (5 pieds ou 1,5 m pendant 30 minutes)
- Microphone antibruit avec changement de canal, touches 16/S et H/L
- SSM-70H accès à distance RAM4 microphone seconde station et intercom
- Mode ATIS pour les voies d'eau intérieures européennes



STANDARD HORIZON

Nothing takes to water like Standard Horizon

TABLE DES MATIÈRES

| | | | |
|---|-----------|---|-----------|
| RÉFÉRENCE RAPIDE | 2 | 9.9.3 Balayage mémoire (M-SCAN) | 31 |
| 1 INFORMATIONS GÉNÉRALES | 3 | 9.9.4 Balayage Prioritaire (P-SCAN) | 31 |
| 2 LISTE DE COLISAGE | 3 | 9.10 CANAUX PRÉRÉGLÉS : ACCÈS INSTANTANÉ | 32 |
| 3 ACCESSOIRES EN OPTION | 3 | 9.10.1 Programmation | 32 |
| 4 ENREGISTREMENT DE LA GARANTIE EN LIGNE | 4 | 9.10.2 Fonctionnement | 32 |
| 5 Précautions de sécurité (A lire attentivement) | 4 | 9.10.3 Suppression | 33 |
| 6 DÉMARRAGE | 6 | 9.11 FONCTION MOB (Homme par-dessus bord) | 33 |
| 6.1 A PROPOS DE LA RADIO VHF | 6 | 9.12 FONCTIONNEMENT INTERPHONE | 34 |
| 6.2 SÉLECTION D'UNE ANTENNE | 6 | 9.12.1 vocale | 34 |
| 6.3 Câble coaxial | 6 | 9.12.2 Appel | 34 |
| 6.4 APPELS DE DÉTRESSE ET A PORTÉE DE VOIX (CANAL 16) | 7 | 9.13 MODE DÉMO | 34 |
| 6.5 APPEL D'UN AUTRE NAVIRE (CANAL 16 OU 9) | 8 | 10 FONCTION GPS | 36 |
| 6.6 Précision de COG | 8 | 10.1 AFFICHAGE DES INFORMATIONS DE POSITION | 36 |
| 7 COMMANDES ET VOYANTS | 9 | 10.1.1 Affichage numérique des informations GPS | 36 |
| 7.1 PANNEAU AVANT | 9 | 10.1.2 Affichage du compas GPS | 36 |
| 7.2 MICRO | 11 | 10.2 VÉRIFICATION DE L'ÉTAT GPS | 36 |
| 7.3 PANNEAU ARRIÈRE | 12 | 11 APPEL SÉLECTIF NUMÉRIQUE (ASN) | 37 |
| 8 INSTALLATION | 13 | 11.1 GÉNÉRALITÉS | 37 |
| 8.1 CONSIGNES DE SÉCURITÉ / AVERTISSEMENTS | 13 | 11.2 ALERTE DE DÉTRESSE | 37 |
| 8.2 EMBLACEMENT | 13 | 11.2.1 Transmettre une alerte de détresse | 37 |
| 8.3 MONTAGE DE LA RADIO | 13 | 11.2.2 Réception de l'appel de détresse | 40 |
| 8.3.1 Support de montage fourni | 13 | 11.3 APPEL A TOUS LES NAVIRES | 41 |
| 8.3.2 Support de montage encastré MM-97 en option | 14 | 11.3.1 Transmission d'un appel à tous les navires | 41 |
| 8.4 RACCORDEMENTS ÉLECTRIQUES | 15 | 11.3.2 Réception d'un appel à tous les navires | 42 |
| 8.5 CONNEXION DES PÉRIPHÉRIQUES EXTÉRIEURS À LA RADIO | 16 | 11.4 APPEL INDIVIDUEL | 43 |
| 8.5.1 Connexion du réseau NMEA 0183/NMEA 0183-HS à la radio | 16 | 11.4.1 Configuration du répertoire d'appel individuel / de position | 43 |
| 8.5.2 Câbles accessoires | 17 | 11.4.2 Configuration de la sonnerie d'appel individuel | 44 |
| 8.5.3 Connexion à un GPS ou un traceur de carte extérieur | 18 | 11.4.3 Activation de la confirmation d'appel individuel | 45 |
| 8.5.4 Entrée GPS - en option antenne GPS extérieure SCU-31 | 18 | 11.4.4 Transmission d'un appel individuel | 45 |
| 8.5.5 Connexion à un haut-parleur extérieur | 18 | 11.4.5 Réception d'un appel individuel | 47 |
| 8.5.6 Raccordement de l'antenne GPS extérieure SCU-38 à la radio (GX1850GPS/E et GX1800GPS/E uniquement) | 19 | 11.4.6 Configuration de la sonnerie d'appel individuel | 48 |
| 8.5.7 En option microphone SSM-70H (RAM4) | 19 | 11.5 APPEL DE GROUPE | 49 |
| 8.6 CONFIGURATION INITIALE NÉCESSAIRE LORS DE LA PREMIÈRE MISE SOUS TENSION | 21 | 11.5.1 Configuration d'un appel de groupe | 49 |
| 8.6.1 Identité Dans Le Service Mobile Maritime (MMSI) | 21 | 11.5.2 Transmission d'un appel de groupe | 51 |
| 8.7 VÉRIFICATION DU SIGNAL GPS (AFFICHAGE DE L'ÉTAT GPS) | 22 | 11.5.3 Réception d'un appel de groupe | 53 |
| 8.8 CONFIGURATION GPS | 23 | 11.5.4 Configuration de sonnerie d'appel de groupe | 53 |
| 8.8.1 Réglage de l'heure GPS | 23 | 11.6 DEMANDE DE POSITION | 54 |
| 8.8.2 Réglage du fuseau horaire | 24 | 11.6.1 Configuration de la réponse à une demande de position | 54 |
| 8.8.3 Réglage du format de l'heure | 24 | 11.6.2 Transmission d'une demande de position à un autre navire | 55 |
| 8.8.4 Configuration du COG sur le nord vrai ou magnétique | 25 | 11.6.3 Réception d'une demande de position | 56 |
| 9 FONCTIONNEMENT DE BASE | 26 | 11.6.4 Entrée manuelle d'informations de position | 57 |
| 9.1 ALLUMAGE ET EXTINCTION DE L'ÉMETTEUR- RÉCEPTEUR | 26 | 11.6.5 Configuration d'une sonnerie de signalement de position | 57 |
| 9.2 RÉCEPTION | 26 | 11.7 SIGNALLEMENT DE POSITION | 58 |
| 9.3 TRANSMISSION | 26 | 11.7.1 Transmission d'un appel de signalement de position ASN | 58 |
| 9.3.1 Puissance d'émission | 27 | 11.7.2 Réception d'un appel de signalement de position ASN | 59 |
| 9.4 FONCTIONNEMENT DE BASE DU MENU SETUP (configuration) | 27 | 11.7.3 Navigation jusqu'à la position signalée | 59 |
| 9.5 TEMPORISATEUR D'ÉMISSION (TOT) | 28 | 11.7.4 Sauvegarde de la position signalée en tant que point de cheminement | 60 |
| 9.6 UTILISATION DES CANAUX SIMPLEX/DUPLEX | 28 | 11.7.5 Configuration d'une sonnerie de signalement de position | 61 |
| 9.7 GROUPE DE CANAUX | 28 | 11.8 DEMANDE AUTOMATIQUE DE POSITION | 61 |
| 9.8 VEILLE MULTIPLE (VERS CANAL PRIORITAIRE) | 29 | 11.8.1 Configuration de l'interrogation | 61 |
| 9.8.1 Configuration de la fonction Multi Watch (veille multiple) | 29 | 11.8.2 Configuration de l'intervalle de temps des interrogations | 61 |
| 9.8.2 Démarrage de la fonction double veille | 29 | 11.8.3 Sélection des navires à interroger automatiquement | 62 |
| 9.9 BALAYAGE | 30 | 11.8.4 Activation/désactivation de l'interrogation de position automatique (POS) | 62 |
| 9.9.1 Sélection du type de balayage | 30 | 11.9 ESSAI ASN | 63 |
| 9.9.2 Programmation de la mémoire de balayage | 30 | 11.9.1 Programmation du numéro MMSI dans le répertoire individuel | 63 |
| | | 11.9.2 Transmission d'un essai ASN à un autre navire | 63 |

TABLE DES MATIÈRES

| | | | | | | | |
|--|---|--|---|---|--|--|----|
| 11.9.3 | Réception d'un appel d'essai ASN | 64 | 17 CONFIGURATION ASN | 89 | | | |
| 11.10 | FONCTION JOURNAL ASN | 64 | 17.1 RÉPERTOIRE INDIVIDUEL | 89 | | | |
| 11.10.1 | Consultation et renvoi d'un appel enregistré transmis | 65 | 17.2 RÉPONSE INDIVIDUELLE | 89 | | | |
| 11.10.2 | Examen des alertes de détresse ASN RX enregistrées des accusés de réception | 65 | 17.3 ACCUSÉ DE RÉCEPTION INDIVIDUEL | 89 | | | |
| 11.10.3 | Revue des autres appels enregistrés | 65 | 17.4 SONNERIE INDIVIDUELLE | 89 | | | |
| 11.10.4 | Suppression des appels enregistrés dans le répertoire journal ASN | 66 | 17.5 RÉPERTOIRE DE GROUPE | 89 | | | |
| 11.11 | FONCTION "LOOP BACK" ASN | 66 | 17.6 RÉPONSE DE POSITION | 90 | | | |
| 12 NAVIGATION | 67 | 17.7 DEMANDE AUTOMATIQUE DE POSITION | 90 | 17.8 INTERVALLE DE POSITION AUTOMATIQUE | 90 | | |
| 12.1 | FONCTION POINT DE CHEMINEMENT | 67 | 17.9 CHANGEMENT AUTOMATIQUE DE CANAL | 90 | 17.10 NO ACTION TIMER (pas de temporisation) | 91 | |
| 12.1.1 | Démarrage et arrêt de la navigation | 67 | 17.11 TEMPS D'ATTENTE POUR LA LOCALISATION | 91 | 17.12 DSC BIP | 91 | |
| 12.1.2 | Configuration du répertoire de point de cheminement | 68 | 17.13 RÉSUMÉ DU MENU DE CONFIGURATION ASN | 91 | 18 CONFIGURATION DU GPS | 93 | |
| 12.1.3 | Sélection des cercles de distance affichés | 70 | 18.1 ORDRE DE PRIORITÉ (GX1850GPS/E uniquement) | 93 | 18.2 DIRECTION DU COMPAS | 93 | |
| 12.1.4 | Sélection du cercle de distance d'arrivée | 70 | 18.3 LOCATION FORMAT | 93 | 18.4 TIME OFFSET | 94 | |
| 12.2 | FONCTION ROUTE | 71 | 18.5 TIME AREA | 94 | 18.6 TIME FORMAT | 94 | |
| 12.2.1 | Configuration du répertoire des routes | 71 | 18.7 UNITÉ DE MESURE | 94 | 18.8 VARIATION MAGNÉTIQUE | 94 | |
| 12.2.2 | Démarrage et arrêt de la navigation sur la route | 73 | 18.9 ENTRÉE/SORTIE NMEA 0183 | 94 | 18.9.1 Vitesse des données | 94 | |
| 12.2.3 | Modification de la destination | 73 | 18.9.2 Phrases d'émission | 95 | 18.10 Sortie de données de position | 96 | |
| 12.2.4 | Sélection de route automatique ou manuelle | 73 | 18.11 GPS INTERNE | 96 | 18.11.1 UNIT POWER (puissance de l'unité) | 96 | |
| 13 FONCTION GM | 74 | 18.11.2 Pining | 97 | 18.11.3 GPS différentiel | 97 | 18.12 RÉSUMÉ DE LA CONFIGURATION GPS | 98 |
| 13.1 | CONFIGURATION DE LA FONCTION GM | 74 | 19 CONFIGURATION ATIS (GX1850GPS/E et GX1800GPS/E seulement) | 99 | 19.1 PROGRAMMATION DES CODES ATIS | 99 | |
| 13.1.1 | Configuration du répertoire de groupe GM | 74 | 19.2 GROUPE CH ATIS | 100 | 20 SSM-70H (RAM4) REMOTE MIC OPERATION (télécommande micro) | 101 | |
| 13.1.2 | Configuration de l'intervalle de temps entre les interrogations | 75 | 20.1 COMMANDES DE MICRO A DISTANCE | 101 | 20.2 AFFECTATION DE TOUCHE DE FONCTION RAM4 | 104 | |
| 13.1.3 | Activation/désactivation de transmission pendant le fonctionnement GM | 75 | 20.2.1 Affectation de touche | 105 | 21 ENTRETIEN | 106 | |
| 13.2 | DÉMARRAGE DE LA FONCTION GM | 76 | 21.1 PIÈCES DE RECHANGE | 106 | 21.2 SERVICE D'USINE | 106 | |
| 13.2.1 | Changez le groupe GM sous surveillance | 76 | 21.3 TABLEAU DE DÉPANNAGE | 107 | 22 ATTRIBUTION DES CANAUX | 108 | |
| 13.2.2 | Transmission d'un appel ASN à un membre du groupe .. | 76 | 22.1 GX1850GPS/E et GX1800GPS/E | 108 | 23 SPÉCIFICATIONS | 110 | |
| 13.2.3 | Démarrage de la navigation vers un membre du groupe .. | 77 | 23.1 DIMENSIONS | 112 | Garantie limitée STANDARD HORIZON | 113 | |
| 14 CONFIGURATION NMEA 2000 (GX1850GPS/E uniquement) | 78 | | | | | | |
| 14.1 | SÉLECTION D'APPAREIL | 78 | | | | | |
| 14.2 | NUMÉRO DU PÉRIPHÉRIQUE (APPAREIL) | 78 | | | | | |
| 14.3 | NUMÉRO DE SYSTÈME | 79 | | | | | |
| 14.4 | RÉSUMÉ DE LA CONFIGURATION NMEA 2000 | 79 | | | | | |
| 14.5 | LISTE LES NMEA 2000 PGN COMPATIBLES | 79 | | | | | |
| 15 RÉGLAGE CONFIGURATION | 80 | | | | | | |
| 15.1 | MODE D'AFFICHAGE | 80 | | | | | |
| 15.2 | RÉGLAGE DE LA LUMINOSITÉ | 80 | | | | | |
| 15.3 | CONTRASTE DE L'AFFICHAGE | 80 | | | | | |
| 15.4 | BIP DE TOUCHE | 81 | | | | | |
| 15.5 | TOUCHES DE FONCTION | 81 | | | | | |
| 15.5.1 | Affectation de touche | 81 | | | | | |
| 15.5.2 | Temporisateur touche | 82 | | | | | |
| 15.6 | RÉINITIALISER | 83 | | | | | |
| 15.6.1 | Réinitialisation de USER MMSI et ATIS CODE | 83 | | | | | |
| 15.7 | RÉSUMÉ DE LA CONFIGURATION | 85 | | | | | |
| 16 CONFIGURATION DE LA FONCTION DES CANAUX | 86 | | | | | | |
| 16.1 | GROUPE DE CANAUX | 86 | | | | | |
| 16.2 | WEATHER ALERT (version américaine USA seulement) .. | 86 | | | | | |
| 16.3 | MÉMOIRE DE BALAYAGE | 86 | | | | | |
| 16.4 | TYPE DE BALAYAGE | 86 | | | | | |
| 16.5 | REPRISE DU BALAYAGE | 86 | | | | | |
| 16.6 | MULTIVEILLE | 86 | | | | | |
| 16.7 | CANAL PRIORITAIRE | 87 | | | | | |
| 16.8 | SOUS-CANAL | 87 | | | | | |
| 16.9 | NOM DE CANAL | 87 | | | | | |
| 16.10 | RÉGLAGE DE LA LUMINOSITÉ DU VOYANT LED RX (RÉCEPTION) | 88 | | | | | |
| 16.11 | RÉSUMÉ DE LA CONFIGURATION DE LA FONCTION CANAL | 88 | | | | | |

RÉFÉRENCE RAPIDE

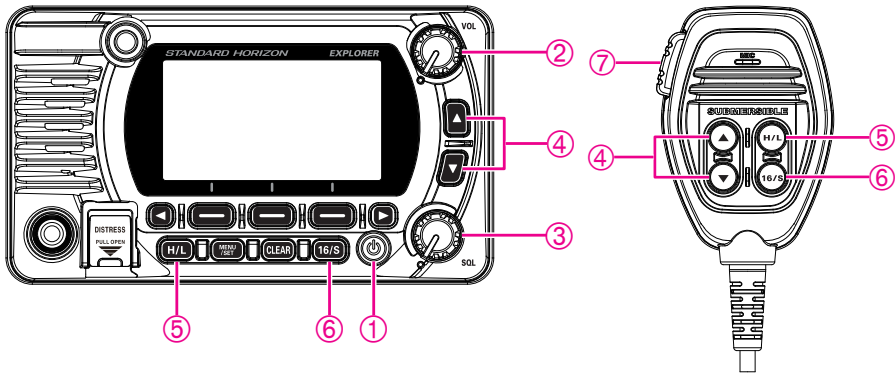

- ① Appuyez et maintenez enfoncée la touche  pour allumer ou éteindre la radio.
- ② Tournez le bouton **VOL** pour régler le volume du haut-parleur.
- ③ Tournez le bouton **SQL** dans le sens horaire pour activer le silencieux ou dans le sens antihoraire pour désactiver le silencieux.
- ④ Appuyez sur les touches ▲/▼ (ou sur les touches du micro ▲/▼) pour sélectionner le canal actif.
- ⑤ Appuyez sur la touche **H/L** pour alterner la puissance de transmission entre Haut (25 W) et Bas (1 W).
- ⑥ Appuyez sur la touche **16/S** sur la radio ou le micro pour sélectionner le canal 16. Appuyez et maintenez enfoncée la touche **16/S** sur la radio ou le micro pour sélectionner un canal secondaire. Appuyez à nouveau sur la touche **16/S** pour revenir au canal précédemment sélectionné.
- ⑦ Pour émettre : placez le microphone à environ 2 cm de votre bouche et parlez d'une voix normale, tout en appuyant sur le commutateur **PTT**.

1 INFORMATIONS GÉNÉRALES

L'émetteur-récepteur Marine VHF/FM Marine STANDARD HORIZON **GX1850GPS/E-GX1800GPS/E** est conçu pour être utilisé sur les canaux internationaux, États-Unis, Canada et sur les canaux maritimes. Le modèle **GX1850GPS/E-GX1800GPS/E** peut être utilisé sur une alimentation de 11 à 16 Vcc et a une puissance de sortie RF commutable de 1 Watt ou 26 Watts.

Le **GX1850GPS/E-GX1800GPS/E** dispose de la fonction appel sélectif numérique DSC (Digital Selective Calling) (ASN (appel sélectif numérique)) ITU-R M.493 classe D, avec un GPS interne de 66 canaux (GX1850GPS/E et GX1800GPS/E uniquement). Le modèle classe D peut recevoir en continu des appels Digital Selective Calling sur le canal 70 même pendant la réception d'appels sur les canaux vocaux. Le modèle **GX1850GPS/E-GX1800GPS/E** fonctionne sur tous les canaux maritimes affectés actuellement et est commutable pour être utilisé conformément aux réglementations internationales, USA ou canadiennes. Le canal 16 d'urgence peut être immédiatement sélectionné depuis n'importe quel canal en appuyant sur la touche **[16/S]**.

Les autres caractéristiques du modèle **GX1850GPS/E-GX1800GPS/E** comprennent : compatibilité NMEA 2000 (GX1850GPS/E uniquement) et évolutivité importante. Il peut être connecté à un micro câblé optionnel **SSM-70H (RAM4)** qui assure la télécommande de toutes les fonctions VHF et DSC. Il comprend également une fonction intercom permettant la communication entre la radio et le micro RAM4, des fonctions de balayage, le balayage prioritaire, la double veille, l'interrogation de position DSC jusqu'à 6 navires, l'alarme tension trop haute ou trop faible, et la répétabilité des informations d'emplacement GPS reçues.

2 LISTE DE COLISAGE

Ouvrez l'emballage et vérifiez qu'il contient les éléments suivants :

- Émetteur-récepteur
- Cordon d'alimentation c.c
- Support de montage et matériel
Manuel d'utilisation

3 ACCESSOIRES EN OPTION

- Couvercle pare-poussière (blanc) **HC1600**
- Support de montage encastré **MMB-97**
- Micro accès à distance (RAM4)^{*1} **SSM-70H**
^{*1}(le microprogramme SSM-70H doit être Ver. 2.00.00 ou plus récent.)
- Antenne GPS externe avec 16 pi (5 m) de câble
pour GX1850GPS/E et GX1800GPS/E uniquement **SCU-38**
- Antenne GPS externe* avec 49 pi (15 m) de câble^{*2} **SCU-31**
^{*2}(récepteur GPS intégré. Se reporter à la section 8.5.4 pour les connexions.)
- 23 pi (7 m) Câble rallongé pour SSM-70H (RAM4 Microphone) **CT-100**
- Haut-parleur extérieur **MLS-300**

4 ENREGISTREMENT DE LA GARANTIE EN LIGNE

L'enregistrement de la garantie en ligne n'est pas disponible en Europe. Veuillez vérifier la fiche de garantie locale fournie avec le produit.



NOTE : Il peut être utile de visiter le site STANDARD HORIZON régulièrement. Lors de l'introduction de nouveaux produits, des informations seront disponibles sur le site.

5 Précautions de sécurité (A lire attentivement)





Veillez à lire ces précautions importantes et utilisez ce produit en toute sécurité.

Yaesu n'est pas responsable de défaillances ou de problèmes causés par l'utilisation ou l'usage impropre de ce produit par l'acheteur ou par des tiers. En outre, Yaesu n'est pas responsable de dommages causés par l'utilisation de ce produit par l'acheteur ou par des tiers, sauf dans les cas où le versement de dommages a été demandé aux termes de la loi.

Types et significations des avis

| | | |
|--|----------------------|--|
|  | DANGER | Une situation dangereuse imminente qui, si elle n'est pas évitée, peut entraîner la mort ou de graves blessures. |
|  | AVERTISSEMENT | Une situation potentiellement dangereuse qui, si elle n'est pas évitée, peut entraîner la mort ou de graves blessures. |
|  | ATTENTION | Un situation potentiellement dangereuse qui, si elle n'est pas évitée, peut causer des blessures mineures ou modérée ou uniquement des dommages matériels. |

Types et significations des symboles

| | |
|--|--|
|  | Ces symboles signifient des actions interdites, qui ne doivent pas être effectuées pour utiliser ce produit en toute sécurité. Par exemple:  indique que le produit ne doit pas être démonté. |
|  | Ces symboles signifient des actions nécessaires, qui doivent être effectuées pour utiliser ce produit en toute sécurité. Par exemple :  indique que la prise d'alimentation doit être débranchée. |

DANGER

 **Ne pas utiliser l'appareil en cas d'émission de gaz inflammables.**
Cela peut entraîner un incendie ou une explosion.

N'émettez pas avec cet appareil si vous portez ou que vous utilisez un dispositif médical tel qu'un pacemaker. Pour les émissions, utilisez une antenne externe et restez aussi loin que possible de l'antenne externe.

 Les ondes radio émises par l'émetteur peuvent causer un mauvais fonctionnement des dispositifs médicaux et entraîner des blessures ou la mort.

 **En présence de tonnerre ou d'éclairs à proximité, quand une antenne extérieur est utilisée, éteignez immédiatement l'émetteur-récepteur et débranchez l'antenne extérieur de l'émetteur-récepteur.**



Cela pourrait causer un incendie, un choc électrique ou des détériorations.

Ne pas toucher les éventuelles fuites de liquide de l'écran LCD à mains nues.

 Des brûlures chimiques peuvent se produire si le liquide entre en contact avec la peau ou pénètre dans les yeux. Dans ce cas, contacter immédiatement un médecin.













AVERTISSEMENT

-  **Ne mettez pas cet émetteur-récepteur sous tension avec une tension différente de la tension d'alimentation spécifiée.**
Cela pourrait causer un incendie, un choc électrique ou des détériorations.
-  **N'effectuez pas de transmissions très longues.**
Le corps principal de l'émetteur-récepteur peut surchauffer et entraîner la défaillance de composants ou des brûlures corporelles.
-  **Ne démontez pas et n'altérez pas ce produit.**
Cela pourrait causer des blessures, un choc électrique ou une défaillance.
-  **Ne jamais toucher l'antenne pendant la transmission.**
Cela peut entraîner des blessures, un choc électrique et la défaillance du matériel.
-  **Ne pas manipuler la fiche et le connecteur électrique, etc. avec des mains mouillées. Ne pas brancher ou débrancher la fiche d'alimentation avec des mains mouillées.**
Cela peut entraîner des blessures, une fuite de liquide, un choc électrique et une défaillance du matériel.
-  **Débranchez le cordon d'alimentation et les câbles de connexion avant d'incorporer des éléments vendus séparément ou de remplacer le fusible.**
Cela peut entraîner un incendie, un choc électrique et la défaillance du matériel.
-  **En cas d'émission de fumée ou d'odeurs étranges de la radio, couper l'alimentation et débrancher le cordon d'alimentation de la prise.**
Cela peut entraîner un incendie, une fuite de liquide, une surchauffe, des détériorations, une inflammation et la défaillance du matériel. Contactez l'assistance clientèle de notre entreprise ou le détaillant chez qui l'appareil a été acheté.
-  **Maintenez la propreté des broches des fiches d'alimentation et des zones voisines en toutes circonstances.**
Cela peut entraîner un incendie, une fuite de liquide, une surchauffe, une rupture, une inflammation, etc.
-  **Ne coupez jamais le porte-fusible du cordon d'alimentation c.c.**
Cela peut causer un court-circuit et entraîner une inflammation et un incendie.
-  **Utilisez uniquement les fusibles de type spécifié.**
L'utilisation d'un fusible incorrect peut causer un incendie ou la défaillance du matériel.
-  **Lorsque vous branchez un cordon d'alimentation c.c., assurez-vous que les polarités positives et négatives sont correctes.**
Un branchement inverse peut détériorer le matériel.
-  **Ne pas utiliser pas de cordons d'alimentation c.c. différents du cordon fourni ou spécifié.**
Cela peut entraîner un incendie, un choc électrique et un mauvais fonctionnement du matériel.
-  **Éviter de plier, tordre, tirer, chauffer et modifier le cordon d'alimentation et les câbles de connexion de manière excessive.**
Cela risque de couper ou d'endommager les câbles et de causer un incendie, un choc électrique et la défaillance du matériel.
-  **Ne pas tirer sur le câble pour brancher et débrancher le cordon d'alimentation et les câbles de connexion.**
Tenez toujours la fiche ou le connecteur pour les débrancher; dans le cas contraire, un incendie, un choc électrique et un défaillance du matériel peuvent se produire.
-  **N'utilisez pas l'appareil si le cordon et les câbles de connexion sont endommagés et lorsque le connecteur d'alimentation c.c. n'est pas fermement branché.**
Contactez le service d'assistance clients radioamateurs Yaesu ou le magasin où vous avez acheté l'émetteur-récepteur.
-  **Suivez les instructions fournies pour installer les éléments vendus séparément et pour remplacer le fusible.**
Cela peut entraîner un incendie, un choc électrique et la défaillance du matériel.
-  **Utilisez uniquement les vis fournies ou spécifiées.**
L'utilisation de vis de taille différente peut entraîner un incendie, un choc électrique ou détériorer des composants.



ATTENTION

-  **Ne placez pas l'émetteur-récepteur sur une surface instable ou inclinée, ou dans un endroit exposé à des vibrations extrêmes.**
L'émetteur-récepteur peut tomber et entraîner un incendie, des blessures ou une détérioration du matériel.
-  **Rester aussi loin que possible de l'antenne pendant l'émission.**
Une exposition prolongée au rayonnement électromagnétique peut avoir un effet nocif sur le corps humain.
-  **N'essuyez pas le boîtier avec du diluant ou du benzène, etc.**
Utilisez uniquement un chiffon doux et sec pour éliminer les taches du boîtier.
-  **Maintenez ce produit hors de la portée des enfants.**
Cela pourrait blesser l'enfant ou endommager l'émetteur-récepteur.
-  **Ne pas placer d'objets lourds sur le cordon d'alimentation et les câbles de connexion.**
Cela peut endommager le cordon et les câbles d'alimentation et causer un incendie et un choc électrique.
-  **N'utilisez pas des produits différents des options et des accessoires spécifiés.**
Cela pourrait entraîner des défaillances ou un mauvais fonctionnement.
-  **Pour des raisons de sécurité, couper l'alimentation et débrancher le cordon d'alimentation c.c. du connecteur c.c. lorsque l'appareil n'est pas utilisé pendant une période prolongée.**
Dans le cas contraire, cela peut entraîner un incendie et une surchauffe.
-  **Ne lancez pas l'émetteur-récepteur et ne le soumettez-pas à de forts impacts.**
Tout abus physique peut endommager les composants et entraîner une défaillance du matériel.
-  **Tenez les cartes magnétiques et les bandes vidéo à l'écart de l'émetteur-récepteur.**
Les données enregistrées sur des cartes magnétiques ou des bandes vidéo peuvent être effacées.
-  **Ne pas se tenir debout sur l'appareil, ne pas placer d'objets lourds dessus et ne pas introduire d'objets à l'intérieur.**
Dans le cas contraire, une défaillance du matériel peut se produire.

6 DÉMARRAGE

6.1 A PROPOS DE LA RADIO VHF

Les fréquences radio utilisées dans la bande VHF marine sont comprises entre 156 et 158 MHz, avec quelques stations côtières disponibles entre 161 et 163 MHz. La bande VHF marine permet des communications sur des distances qui sont essentiellement “en ligne de mire” (les signaux VHF ne circulent pas bien à travers des objets tels que des bâtiments, des collines ou des arbres). La portée de transmission réelle dépend beaucoup plus de type, du gain et de la hauteur de l'antenne que de la puissance de sortie de l'émetteur. Les distances de transmission radio de 25 W sur un montage fixe peuvent dépasser 25 km; pour une transmission radio de 5 W portative, la distance peut dépasser 8 km en “ligne de mire”.

6.2 SÉLECTION D'UNE ANTENNE

Les antennes marines sont conçues pour rayonner les signaux de façon identique dans toutes les directions horizontales, mais pas vers le haut. L'objectif d'une antenne marine est d'améliorer le signal vers l'horizon. Le niveau auquel cette amélioration s'appelle le gain d'antenne. Il est mesuré en décibels (dB) et constitue l'un des principaux facteurs pris en compte dans le choix d'une antenne. En termes de puissance apparente rayonnée, les antennes sont classés sur la base du gain qu'elles ont par rapport à une antenne théorique ayant un gain nul. Une antenne de 1 m, 3 dB représente deux fois plus de gain par rapport à l'antenne théorique.

En général, une antenne fouet en acier inox de 1 m, 3 dB est utilisé sur le mât d'un voilier. L'antenne fouet plus longue en fibre de verre de 2,5 m, 6 dB est essentiellement utilisée sur les bateaux à moteur qui nécessitent davantage de gain.

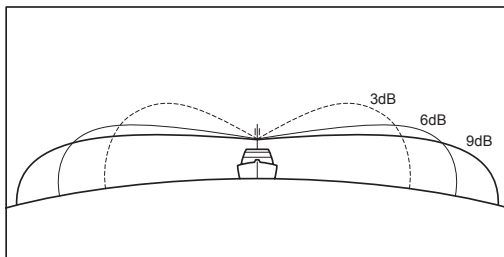

6.3 Câble coaxial

Les antennes VHF sont reliées à l'émetteur-récepteur par un câble coaxial - une ligne de transmission blindée. Le câble coaxial est spécifié par son diamètre et sa construction. Pour les longueurs inférieures à 20 pieds (6 m), RG-58/U (environ 0,25 po (6 mm) de diamètre), est un bon choix. Pour les parcours supérieurs à 20 pieds (6 m) et inférieurs à 50 pieds (15 m), le plus grand RG-8X ou RG-123/U doit être utilisé. Pour les longueurs de câble supérieures à 50 pieds (15 m), RG-8X doit être utilisé. Pour l'installation du connecteur sur le câble coaxial, reportez-vous à la figure ci-dessous.

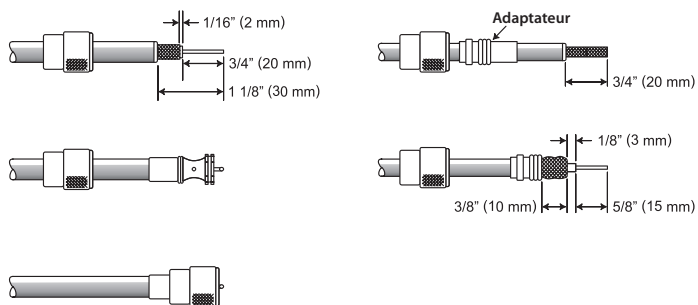

Pour accéder au câble coaxial à travers un raccord et à l'intérieur du bateau, il peut être nécessaire de couper l'embout et de le rattacher ultérieurement. Suivez les instructions qui accompagnent le connecteur pour le raccorder. Veillez à effectuer des raccordements soudés corrects.

6.4 APPELS DE DÉTRESSE ET A PORTÉE DE VOIX (CANAL 16)

Le Canal 16 est connu sous le nom de Canal de détresse et d'appel à la voix. Une urgence peut être définie comme une menace pour la vie ou les biens. Dans ces cas-là, vérifiez que l'émetteur-récepteur est allumé et réglé sur le canal 16. Suivez ensuite la procédure ci-dessous:

1. Appuyez sur le bouton 'push-to-talk' du micro et dites **“Mayday, Mayday, Mayday**. Ici le _____, _____, _____” (le nom de votre navire).
2. Puis répétez une fois: **“Mayday, _____”** (le nom de votre navire).
3. Signalez ensuite votre position en indiquant la latitude/longitude ou en fournissant un relèvement de position ou magnétique (indiquer lequel) par rapport à un amer identifiable tel qu'une aide à la navigation ou une caractéristique géographique comme une île ou l'entrée d'un port.
4. Expliquez la nature de votre détresse (naufrage, collision, échouage, incendie, crise cardiaque, blessure mettant en danger la vie d'une personne, etc.)
5. Indiquez le type d'assistance dont vous avez besoin (pompes, aide médicale, etc.)
6. Indiquez le nombre de personnes à bord et l'état des éventuels blessés.
7. Estimez la navigabilité et l'état actuel de votre navire.
8. Donnez une description de votre navire: longueur, type (moteur ou voile), couleur et autre signes distinctifs. La transmission totale ne doit pas dépasser 1 minute.
9. Terminez le message en disant **“TERMINÉ”** Relâchez l'interrupteur du micro et écoutez.
10. S'il n'y a pas de réponse, répétez la procédure ci-dessus. S'il n'y a toujours pas de réponse, essayez un autre canal.

NOTA

L'émetteur-récepteur comporte la fonction appel de détresse ASN, qui peut transmettre un appel de détresse numériquement à tous les navires équipés de radios ASN compatibles. Consultez la section **“11 APPEL SÉLECTIF NUMÉRIQUE (ASN)”**.

6.5 APPEL D'UN AUTRE NAVIRE (CANAL 16 OU 9)

Le Canal 16 peut être utilisé pour le contact initial (appel à la voix) avec un autre navire. Cependant, son utilisation la plus importante est réservée aux messages d'urgence. Ce canal est doit être écouté en permanence sauf lorsqu'on utilise un autre canal.

Il est écouté par les Gardes-côtes américains et canadiens et par d'autres navires.

L'utilisation du Canal 16 pour appeler doit être limitée au contact initial uniquement.

L'appel ne doit pas dépasser 30 secondes, mais peut être répété 3 fois à intervalles de 2 minutes. Dans les zones de trafic radio intensif, la congestion du canal 16 liée à son utilisation comme canal d'appel à la voix peut être considérablement réduite dans les eaux américaines en utilisant le **canal 9** comme canal de contact initial (appel à la voix) pour les communications non urgentes. Ici aussi, l'appel ne doit pas dépasser 30 secondes, mais peut être répété 3 fois à intervalles de 2 minutes.

Avant d'établir le contact avec un autre navire, consultez les tableaux des canaux contenus dans ce manuel, et sélectionnez un canal approprié pour la communication après le contact initial. Par exemple, les canaux 68 et 69 des tableaux VHF américains sont parmi les canaux disponibles pour les navires non commerciaux (plaisance). Écoutez le canal désiré à l'avance pour être sûr de ne pas interrompre un autre trafic, puis revenez au canal 16 ou 9 pour le contact initial.

Lorsque le canal d'appel à la voix (16 ou 9) est libre, appuyez sur le bouton **PTT** du micro et indiquez le nom de l'autre navire que vous souhaitez appeler, puis annoncez "Ici le" suivi du nom de votre navire et votre permis de station (indicatif d'appel), puis relâchez le bouton **PTT** du micro. Lorsque l'autre navire répond à votre appel, demandez immédiatement un autre canal en appuyant sur le bouton **PTT** du micro et dites "**Passez sur**", le numéro de l'autre canal, puis "**over**". Relâchez ensuite le bouton **PTT** du micro. Passez ensuite au nouveau canal. Lorsque le nouveau canal n'est pas occupé, appelez l'autre navire.

Après une transmission, dites "**over**" et relâchez le bouton **PTT** (Push-To-Talk). Lorsque la communication avec l'autre navire est terminée, mettez fin à la transmission en indiquant votre indicatif d'appel et le mot "**out**." Notez qu'il n'est pas nécessaire d'indiquer votre indicatif d'appel à chaque transmission, uniquement au début et à la fin du contact.

N'oubliez pas de revenir au canal 16 si vous n'utilisez pas un autre canal. Certaines radios écoutent automatiquement le canal 16 même lorsqu'il est réglé sur d'autres canaux ou pendant le balayage.

6.6 Précision de COG

L'erreur dans le COG (le parcours de l'antenne sur le sol) en raison de la vitesse du navire par rapport au sol ne doit pas dépasser les valeurs suivantes :

| Intervalle de vitesse (nœuds) | Précision de sortie COG pour l'utilisateur |
|-------------------------------|--|
| 0 à ≤ 1 nœud | Non fiables ou non disponible |
| >1 ≤ à 17 nœuds | ±3° |
| >17 nœuds | ±1° |

7 COMMANDES ET VOYANTS

Cette section décrit chaque commande de l'émetteur-récepteur. Voir l'illustration ci-dessous pour l'emplacement des commandes. Pour des instructions d'utilisation détaillées, voir le chapitre 9 de ce manuel.

7.1 PANNEAU AVANT

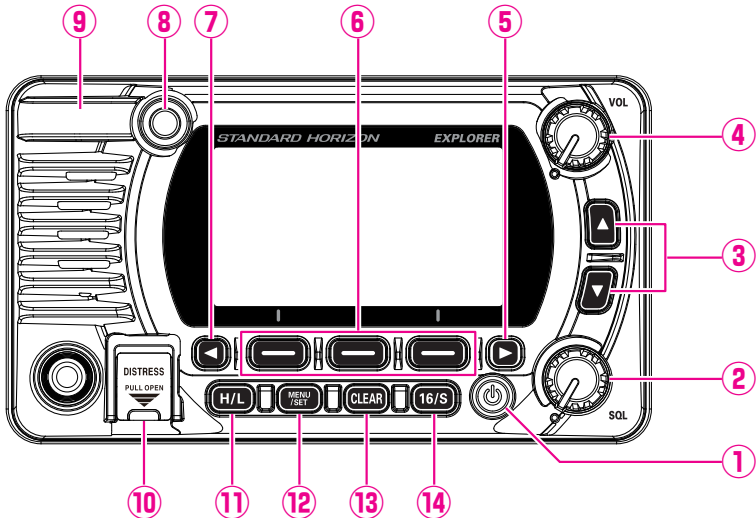

① Touche (Power)

Appuyez et maintenez enfoncé pour basculer la radio sur **ON** ou **OFF**. Au moment de la mise sous tension **ON**, l'émetteur-récepteur est réglé sur le dernier canal sélectionné.

② **SQL bouton** (Commande silencieux)

En tournant le bouton dans le sens horaire, il est possible de régler le point où les bruits aléatoires sur le canal n'activent pas les circuits audio, mais un signal reçu sera entendu. Ce point est appelé le seuil de réglage du silencieux. Un réglage supplémentaire du silencieux détériorera la réception des transmissions désirées.

③ **▲&▼ touche**

Ces touches sont utilisées pour modifier le canal actif. Les touches flèche vers le haut/bas sur le micro peuvent également être utilisées pour changer le canal actif. Appuyez rapidement sur la touche pour passer au canal suivant ou précédent. En maintenant la touche enfoncée, on fait défiler les canaux par ordre croissant ou décroissant.

UTILISATION SECONDAIRE

- Pendant que l'écran MENU est affiché, appuyez sur la touche pour faire glisser le MENU sur l'écran vers le haut ou vers le bas.

④ **Bouton VOL** (réglage du volume)

Règle le niveau sonore.

En tournant ce bouton dans le sens horaire, on augmente le volume du haut-parleur et du micro.

⑤ / ⑦ ◀ & ▶ **touche**

Lorsque les touches de fonction sont affichées, appuyez sur elles pour activer les touches de fonction.

UTILISATION SECONDAIRE

Pendant que l'écran MENU est affiché, appuyez sur la touche pour faire glisser le MENU sur l'écran vers la droite ou vers la gauche.

⑥ **Touches de fonction**

Appuyez sur ces touches pour afficher les touches de fonction.

Les 3 touches de fonction programmables peuvent être personnalisées par le menu Setup (configuration) décrit en section "**15.5 TOUCHES DE FONCTION**".

⑧ **Voyant d'occupation LED BUSY**

Ce voyant s'allume en vert et en fixe à l'ouverture du silencieux.

⑨ **Antenne GPS** (GX1850GPS/E et GX1800GPS/E uniquement)

L'antenne GPS incorporée est située ici.

⑩ **Touche DÉTRESSE**

Permet de transmettre un appel de détresse ASN Pour transmettre l'appel de détresse voir la section "**11.2.1 Transmettre une alerte de détresse**".

⑪ **Touche H/L**

Appuyez sur la touche pour alterner entre une puissance de 25 W (haute) et de 1 W (faible). Lorsque la puissance de sortie de l'émetteur est réglée sur "Faible" alors que l'émetteur-récepteur est sur le canal 13 ou 67 (groupe des canaux USA seulement), la puissance de sortie passe provisoirement de "Faible" à "Haute" jusqu'à ce que le bouton **PTT** soit relâché. Cette touche n'est pas disponible sur les canaux non émetteurs et elle est disponible uniquement sur les canaux de faible puissance.

⑫ **Touche MENU /SET**

Appuyez pour avoir accès au MENU.

Appuyez et maintenez enfoncée pour accéder au menu SETUP. Pour plus de détails, se reporter à la section "**9.4 FONCTIONNEMENT DE BASE DU MENU SETUP (configuration)**".

⑬ **Touche CLEAR**

Appuyez sur cette touche pour annuler une sélection de menu.

⑭ **TOUCHE 16/S**

La pression de cette touche rappelle immédiatement le canal 16 depuis n'importe quel canal. Si vous maintenez enfoncée cette touche, vous rappelez le canal secondaire SUB (le canal secondaire SUB par défaut est le canal 9). Une nouvelle pression de cette touche permet de revenir au canal en service sélectionné précédemment.

7.2 MICRO

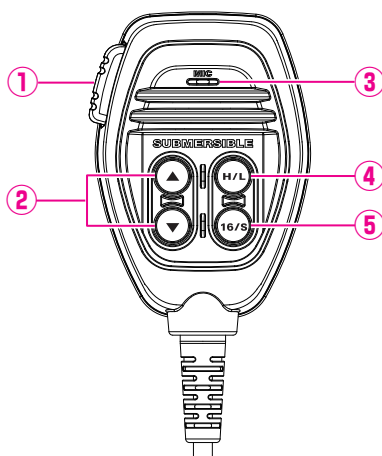

- ① **Bouton PTT** (Push-To-Talk) (commutateur d'émission)
En mode radio, lorsque l'on appuie sur le bouton **PTT**, l'émetteur-récepteur est activé pour les communications vocales vers un autre navire.
Lorsqu'un micro optionnel **SSM-70H RAM4** est connecté et si le mode intercom est sélectionné, en appuyant sur le bouton **PTT**, on active les communications vocales depuis l'émetteur-récepteur vers second micro **SSM-70H RAM4**.
- ② **▲&▼ touche**
Ces touches sur le micro sont utilisées pour sélectionner les canaux et pour sélectionner les options du MENU.
- ③ **Microphone**
Le microphone interne transmet votre voix et réduit le bruit de fond en utilisant la technologie Clear Voice Noise Reduction.
Pendant l'émission, positionnez le microphone à environ 2 cm de votre bouche. Parlez lentement et distinctement dans le microphone.
- ④ **Touche H/L**
Appuyez sur la touche pour alterner entre une puissance de 25 W (haute) et de 1 W (faible). Lorsque la puissance de sortie TX est réglée sur "Low" (faible) et si l'émetteur-récepteur est sur le canal 13 ou 67 (groupe des canaux USA seulement), la puissance de sortie passera temporairement de "faible" à "haute" jusqu'à ce que l'on relâche le bouton **PTT** du microphone. La haute puissance TX n'est pas disponible sur les canaux non émetteurs et elle est disponible uniquement sur les canaux de faible puissance.
- ⑤ **Touche 16/S**
En appuyant sur cette touche, on sélectionne immédiatement le canal 16 depuis n'importe quel autre canal. Si vous maintenez enfoncée cette touche, vous rappelez le canal secondaire SUB (le canal secondaire SUB par défaut est le canal 9). Une nouvelle pression de cette touche permet de revenir au canal en service sélectionné précédemment.

7.3 PANNEAU ARRIÈRE

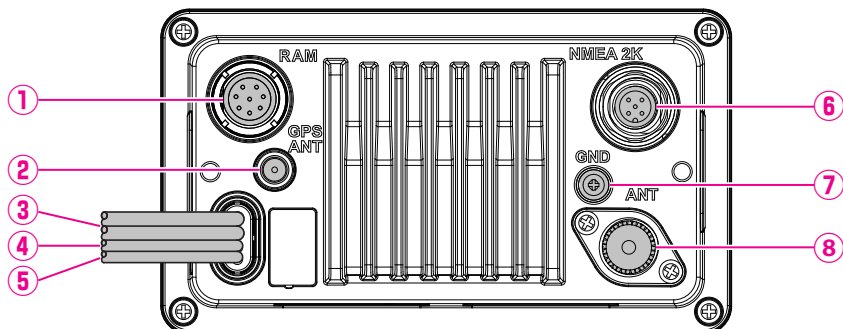

- ① **RAM** Connecteur Remote Acces Microphone (accès à distance)
Connecte le **SSM-70H (RAM4)** microphone de station éloignée. Se reporter à la section “**20 SSM-70H (RAM4) REMOTE MIC OPERATION (télécommande micro)**” pour plus de détails.
NOTE : Il est interdit de raccorder le point d'accès sans fil **SCU-30** à ce connecteur.
- ② Connecteur **GPS ANT** (GX1850GPS/E et GX1800GPS/E uniquement)
Connecte l'option **SCU-38** Antenne GPS externe.
- ③ **Câble d'entrée CC**
Connecte l'émetteur-récepteur à une alimentation CC de 11 à 16 Vcc.
- ④ **Câble de connexion d'accessoire** (jaune, vert, gris et marron)
Raccorde l'émetteur-récepteur à un traceur de carte GPS. Consultez la section “**8.5.2 Câbles accessoires**”.
- ⑤ **Câble de raccordement de haut-parleur EXTERNE** (blanc et blindage)
Raccorde l'émetteur-récepteur à un haut-parleur externe en option. Se reporter à la section “**3 ACCESSOIRES EN OPTION**” pour les accessoires STANDARD HORIZON optionnels disponibles.
Connexions de haut-parleur :
Blanc : Haut parleur extérieur (+)
Blindage : Haut-parleur extérieur (-)
- ⑥ **Connecteur NMEA 2K** (GX1850GPS/E uniquement)
Se raccorde au réseau NMEA 2000.
- ⑦ **Borne GND** (borne de terre)
Raccorde l'émetteur-récepteur à la masse du navire, pour la sécurité et des performances optimales.
Utilisez la vis fournie avec l'émetteur-récepteur uniquement.
- ⑧ **VHF ANT Jack** (prise jack antenne VHF)
Permet de brancher une antenne à l'émetteur-récepteur. Utilisez une antenne VHF marine avec une impédance de 50 ohms.

8 INSTALLATION

8.1 CONSIGNES DE SÉCURITÉ / AVERTISSEMENTS

Cette radio ne doit être utilisée que sur les lieux de travail pour les opérations professionnelles, uniquement lorsque l'opérateur radio a les connaissances requises pour déterminer les conditions d'exposition des passagers et des personnes présentes en maintenant la distance de séparation minimale de 3 pieds (1 m). Le non-respect de ces restrictions entraînera le dépassement des limites d'exposition FCC RF.

Installation de l'antenne:

L'antenne doit être située au moins à 3 pieds (1 m) des passagers afin de se conformer aux exigences de FCC RF.

8.2 EMPLACEMENT

La radio peut être installée à n'importe quel angle. Choisissez un emplacement pour le montage qui:

- est conforme aux distances de sécurité par rapport au compas indiquées dans le tableau ci-dessous pour éviter les interférences avec un compas magnétique

| | |
|--------------------|-------|
| Émetteur-récepteur | 1,0 m |
| Combiné | 0,5 m |

- permet d'accéder aux commandes du panneau avant
- permet la connexion à une source d'alimentation et à des antennes
- offre un espace adjacent pour l'installation d'un support de micro
- à une distance d'au moins 3 pieds (1 m) de l'antenne de radio
- les signaux des satellites GPS peuvent être correctement reçus

NOTE : Pour que la radio n'affecte pas le compas ou pour que les performances de la radio ne soient pas affectées par l'emplacement de l'antenne, branchez provisoirement la radio à l'emplacement désiré et :

- a. Examinez le compas pour vérifier si la radio donne lieu à une déviation
- b. Branchez l'antenne et codez la radio. Vérifiez que la radio fonctionne correctement en demandant un contrôle radio.

8.3 MONTAGE DE LA RADIO

8.3.1 Support de montage fourni

Le support de montage fourni permet le montage sur un bureau.

Utilisez une mèche de 13/6po (5,2 mm) pour percer les trous dans une surface ayant plus de 64 mm d'épaisseur et pouvant supporter plus de 3,3 kg, et fixez le support avec les vis fournies, les rondelles élastiques, les rondelles plates et les écrous.

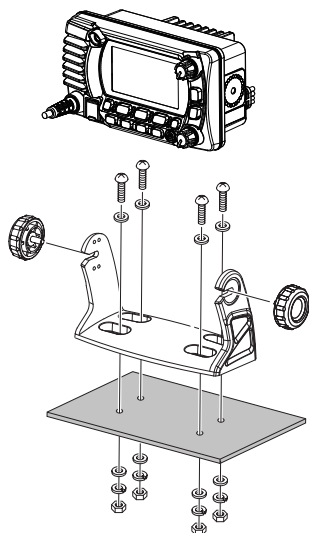

Montage sur bureau

8.3.2 Support de montage encastré MM-97 en option

Un récepteur GPS et une antenne sont placés sur le panneau avant du **GX1850GPS/E** et **GX1800GPS/E**. Dans de nombreux cas, la radio peut être encastrée, cependant, avant de pratiquer des trous pour encastrer la radio, il est recommandé de brancher provisoirement la radio et de la mettre sous tension à l'endroit où elle sera encastrée, afin de vérifier sur l'écran qu'elle peut recevoir une localisation GPS. Si la radio ne peut pas recevoir de localisation, il peut être nécessaire d'utiliser un traceur de carte GPS avec sortie MENA 0183, ou en option l'antenne GPS extérieure **SCU-38** peut être nécessaire pour recevoir les signaux satellite GPS.

1. Utilisez le gabarit (page 115) pour marquer l'emplacement où le trou rectangulaire doit être découpé. Vérifiez que l'espace derrière le tableau de bord ou le panneau est suffisamment profond pour loger l'émetteur-récepteur (profondeur minimum 3,74 pouces (95 mm)).
Il doit y avoir au moins 1/2 pouce (1,3 cm) entre le dissipateur de chaleur de l'émetteur-récepteur et les câblages, les câbles ou les structures.
2. Découpez le trou rectangulaire et introduisez l'émetteur-récepteur.
3. Fixez les supports sur le panneau arrière de l'émetteur-récepteur (voir illustration).
4. Tournez la vis de réglage pour régler la tension de sorte que l'émetteur-récepteur soit bloqué contre la surface de montage.

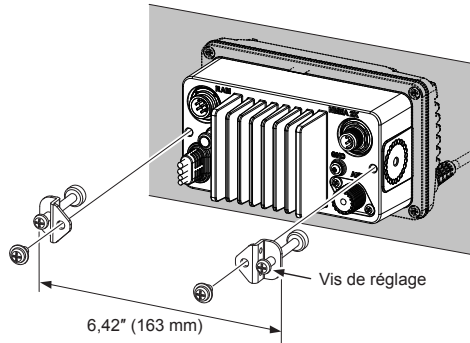

8.4 RACCORDEMENTS ÉLECTRIQUES

ATTENTION

Des raccords de batterie à polarité inverse endommageront la radio!

Branchez le cordon d'alimentation et l'antenne à la radio. Les raccords de l'antenne et de l'alimentation doivent être effectués comme suit:

1. Montez l'antenne à une distance minimum de 3,28 pieds (1 m) de la radio. A l'arrière de la radio, branchez le câble de l'antenne. Le câble de l'antenne doit être doté d'un connecteur PL259. Le câble coaxial RG-8/U doit être utilisé si l'antenne se trouve à 25 pieds (7,6 m) ou plus de la radio. Le câble RG58 peut être utilisé pour les distances inférieures à 25 pieds (7,6 m).
2. Branchez le fil d'alimentation rouge à une source d'alimentation de 13,8 VCC \pm 20 %. Branchez le fil d'alimentation noir à une terre négative.
3. Si un micro extérieur optionnel doit être utilisé, reportez-vous à la section 8.5 pour les connexions.
4. Il est conseillé de demander à un technicien de marine qualifié de vérifier la puissance de sortie et le rapport d'onde stationnaire de l'antenne après l'installation.

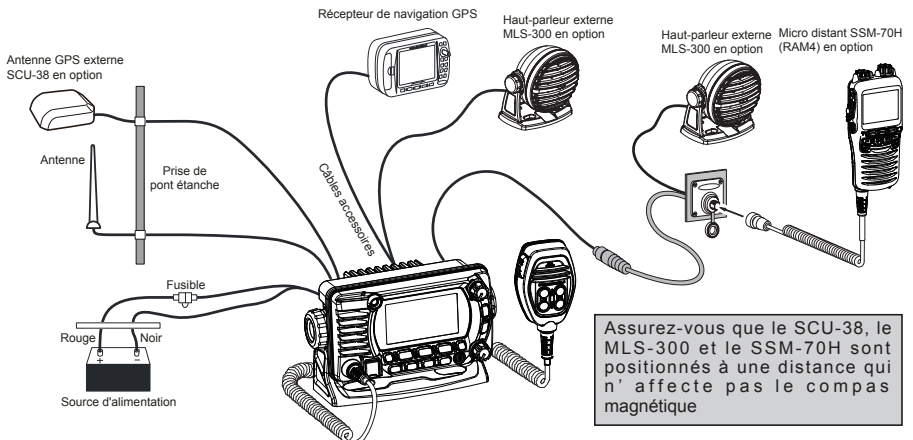

Noyaux de ferrite

Pour supprimer les interférences radio pouvant causer un fonctionnement anormal de l'émetteur-récepteur, raccordez les deux noyaux de ferrite fournis comme indiqué ci-dessous : un sur le câble accessoire et l'alimentation CC ensemble, et l'autre sur le câble NMEA et le câble de haut-parleur ensemble. Enclenchez les deux moitiés de chaque noyau de ferrite ensemble.

Fixez chaque noyau de ferrite aussi près que possible de l'émetteur-récepteur.

Enfin, enroulez un ruban en plastique autour de chaque tore magnétique pour éviter que les vibrations ne séparent les deux moitiés.

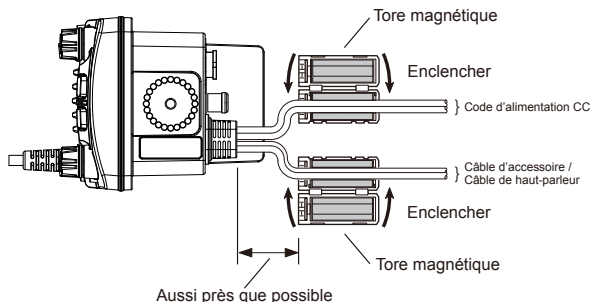

Remplacement des fusibles

Pour extraire le fusible du porte-fusible, maintenez ensemble les deux extrémités du porte-fusible et séparez le porte-fusible sans le courber. Lorsque vous remettez en place le fusible, vérifiez qu'il est solidement fixé dans le contact métallique situé à l'intérieur du porte-fusible. Si le contact métallique qui porte le fusible est desserré, le porte-fusible peut chauffer.

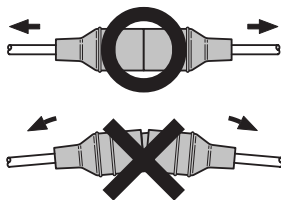

8.5 CONNEXION DES PÉRIPHÉRIQUES EXTÉRIEURS À LA RADIO

8.5.1 Connexion du réseau NMEA 0183/NMEA 0183-HS à la radio

Connexions de GPS extérieur (NMEA 0183 4800 baud ou NMEA 0183-HS 38400 baud)

Le modèle **GX1850GPS/E-GX1800GPS/E** peut sélectionner le débit binaire NMEA entre "4800 bps" et "38400 bps". Se reporter à la section "**18.9 ENTRÉE/SORTIE NMEA 0183**" pour la sélection.

Entrée NMEA (informations GPS)

- L'émetteur-récepteur peut lire réseau NMEA 0183 version 2.0 ou supérieure, et NMEA 0183-HS version 1.01 ou supérieure.
- Les phrases d'entrée NMEA 0183 sont GLL, GGA, RMC, GNS, GSA et GSV (la phrase RMC est recommandée).

- Si 4800 bauds (par défaut) est sélectionné :
Les fils d'entrée jaunes et verts ont un débit de 4800 bauds.
- Si 38400 bauds est sélectionné :
Les fils d'entrée jaunes et verts ont un débit de 38400 bauds.

Sortie NMEA (informations DSC et GPS)

- Les phrases de sortie NMEA 0183 sont DSC et DSE.
- Si 4800 bauds (par défaut) est sélectionné :
Les fils gris et bruns transmettent les phrases DSC et DSE.
- Si 38400 bauds est sélectionné :
Les fils de sortie jaunes et marrons ont un débit de 38400 bauds et comprennent les phrases DSC (DSC, DSE).
- Les phrases GSA, GSV, GLL GGA, et RMC peuvent être sorties de l'émetteur-récepteur en utilisant les réglages dans le menu configuration GPS (se reporter à la section "**18.9 ENTRÉE/SORTIE NMEA 0183**").

Pour de plus amples informations sur l'interface et la configuration du GPS, contactez le fabricant du récepteur GPS connecté à l'extérieur.

Si vous avez d'autres questions, veuillez contacter votre revendeur.

8.5.2 Câbles accessoires

L'image et le tableau ci-dessous montrent les fils de l'émetteur-récepteur et les connexions à des périphériques optionnels comme une antenne GPS extérieure et un traceur de carte GPS.

ATTENTION

Il faut veiller à ne ce que les fils NMEA ne touchent pas le fil positif 12 VDC, sinon la radio peut être endommagée.

Lors de la connexion du traceur de carte, du récepteur GPS extérieur ou du haut-parleur extérieur, dénudez sur environ 1 po (2,5 cm) l'isolant du fil spécifié, puis raccordez ensemble les extrémités.

L'émetteur-récepteur utilise le protocole NMEA 0183/-HS pour partager les coordonnées et les informations DSC avec un traceur de carte GPS.

| Couleur/description des fils | Exemples de raccordements |
|------------------------------|---|
| Jaune : Entrée NMEA GPS (+) | NMEA (+) sortie de GPS |
| Vert : NMEA entrée GPS (-)*1 | NMEA (-) sortie ou masse commune de GPS |
| Blanc : NMEA DSC sortie (+) | NMEA (+) entrée du GPS |
| Brun : NMEA sortie DSC (-)*1 | NMEA (-) entrée ou masse commune de GPS |

NOTE : *1 Certains traceurs de carte GPS ont un seul fil pour le signal de masse NMEA. Dans ce cas, raccordez l'entrée NMEA (-) au fil unique de signal NMEA du traceur de carte GPS, et laissez la sortie NMEA (-) ouverte. En cas d'attribution d'alimentation et de masse d'un traceur de carte GPS à utiliser différente de celle de la radio, branchez le fil de signal de masse du traceur de carte GPS à la borne de masse (GND) du panneau arrière de la radio.

8.5.3 Connexion à un GPS ou un traceur de carte extérieur

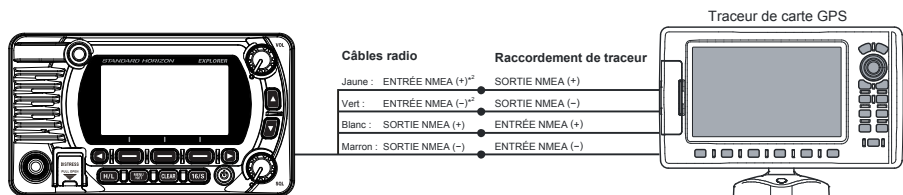

NOTE : *2Pour entrer les coordonnées GPS depuis un GPS extérieur vers l'émetteur-récepteur, les fils d'entrée NMEA GPS (-) (verts) et (+) (jaunes) peuvent être connectés à la sortie NMEA de l'antenne GPS extérieure et du traceur de carte GPS.

Pour la connexion avec un périphérique externe à 38 400 bauds

Pour la connexion avec un périphérique externe de 38400 bauds, l'émetteur-récepteur peut être configuré pour recevoir les coordonnées GPS et pour envoyer les signaux DSC au débit 38400 bauds. Se reporter à la section "18.9 ENTRÉE/SORTIE NMEA 0183" pour plus de détails.

8.5.4 Entrée GPS - en option antenne GPS extérieure SCU-31

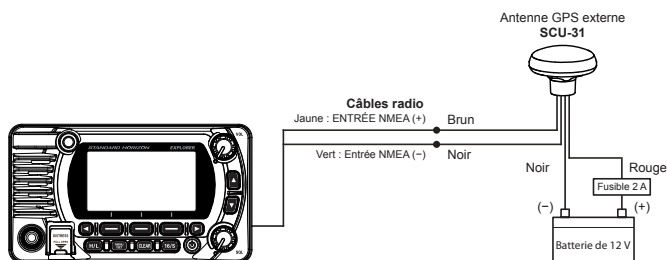

L'antenne GPS extérieure **SCU-31** (incorporée dans le récepteur GPS) est livrée avec 49 pieds (15 m) de câble et un connecteur. Pour raccorder le **SCU-31** à l'émetteur-récepteur, coupez le connecteur d'antenne à 6 broches, dénudez l'isolant blanc pour exposer les fils rouges, noirs et marrons et branchez selon les indications du schéma. Les autres fils ne sont pas utilisés et peuvent être coupés. Le fusibles de 2 ampères n'est pas inclus.

8.5.5 Connexion à un haut-parleur extérieur

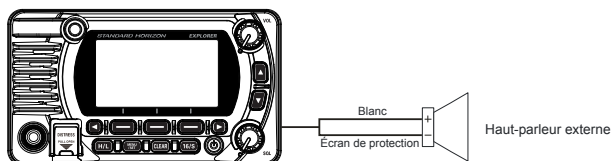

| Couleur/description des fils | Exemples de raccordements |
|---------------------------------------|--|
| Blanc : Haut-parleur extérieur (+) | Fil positif du haut-parleur extérieur 4 Ohms |
| Blindage : Haut-parleur extérieur (-) | Fil négatif du haut-parleur extérieur 4 Ohms |

8.5.6 Raccordement de l'antenne GPS extérieure SCU-38 à la radio (GX1850GPS/E et GX1800GPS/E uniquement)

Connectez le câble **SCU-38** au connecteur GPS ANT coaxial sur le panneau arrière, puis serrez l'écrou du câble (voir illustration à droite).

NOTE : L'antenne GPS extérieure **SCU-38** est toujours préférée à l'antenne GPS interne.

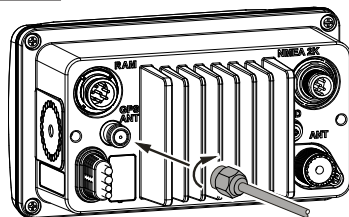

8.5.7 En option microphone SSM-70H (RAM4)

L'émetteur-récepteur peut utiliser un microphone de station éloignée **SSM-70H (RAM4)** pour commander les fonctions de la radio. En outre, l'émetteur-récepteur peut fonctionner comme un système d'intercommunication complet entre le microphone **SSM-70H** et l'émetteur-récepteur.

AVERTISSEMENT

Ne branchez pas ou ne débranchez pas le microphone SSM-70H (RAM4) pendant que la radio est sous tension. Cela peut entraîner une défaillance du matériel.

1. Raccordez le câble de routage (fourni avec le **SSM-70H**) au connecteur RAM (8 broches) sur le panneau arrière, puis serrez l'écrou du câble (voir l'illustration ci-dessous).

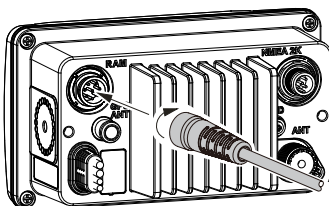

2. Installez les deux noyaux de ferrite (fournis avec le microphone de station distante **SSM-70H**) au câble de routage ou au câble extérieur **CT-100**, puis enclipssez ensemble les deux moitiés. Ces noyaux doivent être installés près des connecteurs de l'émetteur-récepteur et des extrémités du câble de microphone.
3. Fixez les noyaux de ferrite le plus près possible des fiches, comme indiqué ci-dessous.

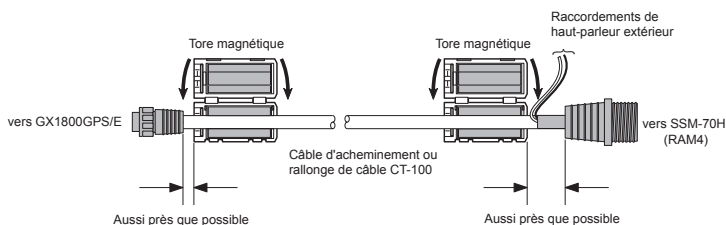

NOTA

Attention! : Avant de couper le câble, il doit être débranché du panneau arrière de l'émetteur-récepteur.

Le câble d'acheminement peut être coupé ou épissé, cependant il faut faire attention en rebranchant les fils pour assurer l'étanchéité à l'eau.

Après l'avoir coupé, vous noterez la présence des fils suivants:

Jaune, vert, blanc, marron et rouge/blindage

4. Enfin, enroulez un ruban en plastique autour de chaque tore magnétique pour éviter que les vibrations ne séparent les deux moitiés.
5. En vous reportant à l'illustration à droite, faites un trou de 30 mm dans la paroi, puis introduisez le câble de rallonge câble dans le trou. Reliez le joint et la base de montage au connecteur de rallonge de câble au moyen de l'écrou.
6. Percez les quatre trous de vis (environ 2 mm) dans la paroi, puis installez la plaque de montage sur la paroi en utilisant les quatre vis.
7. Retirez le capuchon en caoutchouc sur l'écrou. L'installation est maintenant terminée.

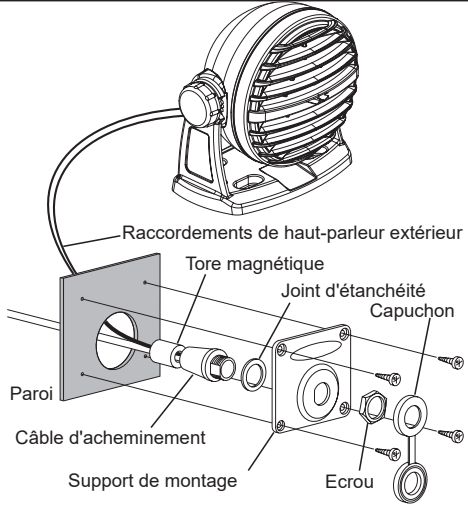

AVERTISSEMENT

Il n'est pas recommandé de brancher ou de débrancher le microphone distant **SSM-70H (RAM4)** dans le câble d'acheminement pendant que la radio est allumée **ON**.

Raccordement du haut-parleur extérieur au câble de micro RAM4

Dans les milieux bruyants, le haut-parleur extérieur optionnel **MLS-300** peut être raccordé aux fils blancs du haut-parleur sur le câble de routage **RAM4**. Le **RAM4** peut faire fonctionner le haut-parleur interne ou le haut-parleur externe, un à la fois. Lors de la connexion d'un haut-parleur externe, suivre la procédure ci-dessous pour éteindre le **RAM4** audio et pour pouvoir raccorder le haut-parleur extérieur aux fils du câble de routage **RAM4**.

1. Sur le micro **RAM4**, appuyez et maintenez enfoncée la touche **[MENU]**.
2. Faites pivoter le bouton **DIAL/ENT** pour sélectionner "**CONFIGURATION**", puis appuyez sur la touche **[SELECT]**.
3. Faites tourner le bouton **DIAL/ENT** pour sélectionner "**SPEAKER SELECT**", puis appuyez sur **[SELECT]**.

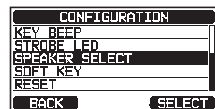
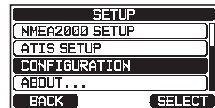

- Faites tourner le bouton **DIAL/ENT** pour sélectionner “**INTERNAL**” ou “**EXTERNAL**”, puis appuyez sur la touche [**SELECT**].

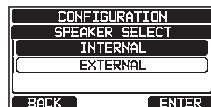

- Appuyez sur la touche [**CLEAR**] pour revenir au fonctionnement de la radio.

8.6 CONFIGURATION INITIALE NÉCESSAIRE LORS DE LA PREMIÈRE MISE SOUS TENSION

8.6.1 Identité Dans Le Service Mobile Maritime (MMSI)

Qu'est-ce c'est, un MMSI?

Un numéro MMSI est un numéro à neuf chiffres utilisé sur les émetteurs-récepteurs maritimes, capables d'utiliser les signaux d'appel sélectif numérique (ASN). Ce numéro est utilisé comme un numéro de téléphone pour appeler sélectivement d'autres navires.

CE NUMÉRO DOIT ÊTRE PROGRAMME DANS LA RADIO POUR ACTIVER LES FONCTIONS ASN.

Comment obtenir un numéro MMSI?

Contactez l'autorité de délivrance de licence radio pour votre pays pour savoir comment obtenir un numéro MMSI.

AVERTISSEMENT

Le numéro MMSI ne peut être entré qu'une seule fois, donc veillez à ne pas entrer un numéro MMSI incorrect. Si le numéro MMSI doit être réinitialisé, contactez Standard Horizon afin d'obtenir le code de réinitialisation. Se reporter à la section “**15.6.1 Réinitialisation de USER MMSI et ATIS CODE**”.

Programmation du MMSI

- Appuyez sur la touche [**MENU/SET**] pour afficher “**MENU**”.
- Appuyez sur la touche [**▲**] ou [**▼**] pour sélectionner “**MMSI/POS INFO**”, puis appuyez sur la touche de fonction [**SELECT**]. (Pour annuler, appuyez sur la touche de fonction [**BACK**]).
- L'écran “**MMSI INPUT**” est affiché si le numéro MMSI n'a pas encore été entré.
Lorsque l'entrée dans l'émetteur-récepteur a été effectuée, il est possible de vérifier le numéro MMSI sur cet écran.

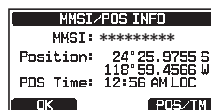
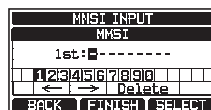

- Appuyez sur les touches [**▲**]/[**▼**]/[**◀**]/[**▶**] pour sélectionner le premier chiffre de votre MMSI, puis appuyez sur la touche [**SELECT**] pour passer au chiffre suivant.

- Répétez l'étape 4 pour régler votre numéro MMSI (9 chiffres).

En cas d'erreur de saisie du numéro MMSI, appuyez sur les touches [▲]/[▼]/[◀]/[▶] pour sélectionner “←” ou “→”, appuyez sur la touche de fonction [SELECT] jusqu'à ce que le caractère incorrect soit sélectionné, puis effectuez l'étape 4.

- A la fin de la programmation du numéro MMSI, appuyez sur la touche [FINISH]. La radio vous demandera de saisir à nouveau le numéro MMSI. Exécutez les étapes 4 à 6 ci-dessus.

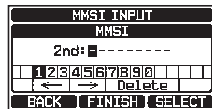

- Après avoir entré le second chiffre, appuyez sur la touche [FINISH] pour enregistrer le MMSI.



- Appuyez sur la touche [OK] pour revenir au fonctionnement de la radio.

NOTA

Pour vérifier le numéro MMSI après la programmation pour s'assurer qu'il est correct, effectuez les étapes de 1 à 2. Le numéro actuel MMSI est affiché sur l'écran.

8.7 VÉRIFICATION DU SIGNAL GPS (AFFICHAGE DE L'ÉTAT GPS)

Lorsque le **GX1850GPS/E-GX1800GPS/E** reçoit le signal GPS depuis le récepteur interne GPS ou depuis le réseau NMEA 2000 ou 0183 NEMA, une icône apparaîtra sur l'écran comme illustré ci-dessous.

| Recevoir le signal GPS à partir du | GX1850GPS/E | GX1800GPS/E |
|------------------------------------|-------------|-------------|
| récepteur GPS interne | | |
| NMEA 0183 | I/O (E/S) | I/O (E/S) |
| NMEA 2000 | 2K | — |

En cas de problème de raccordement NMEA entre la radio et le GPS, l'icône du GPS clignotera en continu jusqu'à ce que le raccordement soit corrigé.

NOTA

Il est recommandé d'utiliser les informations de position GPS provenant d'une source externe (NMEA 0183 ou NMEA 2000), au lieu de s'appuyer sur le récepteur GPS interne. Pour vérifier l'état du récepteur GPS interne, n'entrez pas de signaux à partir de l'appareil externe.

L'émetteur-récepteur est doté d'un afficheur d'état GPS qui indique les satellites actuellement reçus, ainsi qu'une représentation graphique (graphique à barres) de la puissance des signaux provenant des satellites.

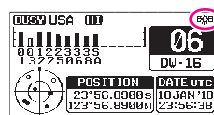

(Mode affichage état GPS)

NOTA

Lorsque la réception GPS est limitée, par exemple en cas de montage encastré du **GX1850GPS/E** et **GX1800GPS/E**, il est recommandé de raccorder l'antenne GPS extérieure optionnelle **SCU-38** au connecteur GPS ANT sur le panneau arrière.

1. Appuyez sur la touche **[MENU/SET]** pour afficher "MENU".
2. Appuyez sur la touche **[▲]** ou **[▼]** pour sélectionner "GPS", puis appuyez sur la touche de fonction **[SELECT]**.
3. Appuyez sur la touche **[▲]** ou **[▼]** pour sélectionner "GPS STATUS", puis appuyez sur la touche de fonction **[ENTER]** pour afficher l'état du GPS en cours de réception.
4. Appuyez sur la touche **[CLEAR]** pour revenir au fonctionnement de la radio.

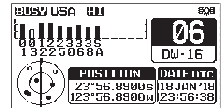
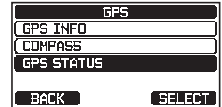
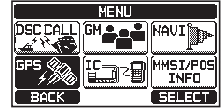

NOTA

Pour que l'Émetteur-récepteur indique correctement la page d'état GPS lorsqu'une antenne GPS extérieure ou un traceur de cartes est raccordé, il doit être configuré sur les phrases de sortie GSA et GSV NMEA 0183. Lorsqu'on utilise l'équipement de NMEA 2000, il doit pouvoir sortir PGN no. 129540 (satellites GNSS en vue).

8.8 CONFIGURATION GPS

8.8.1 Réglage de l'heure GPS

L'émetteur-récepteur indique l'heure satellite GPS ou l'heure UTC (Universal Time Coordinated) par défaut. Un décalage horaire est nécessaire pour indiquer l'heure locale de votre pays. Le décalage horaire doit être modifié pour que la radio affiche l'heure de votre pays.

1. Appuyez sur la touche **[MENU/SET]** et maintenez-la enfoncée.
2. Appuyez sur la touche **[▲]** ou **[▼]** pour sélectionner "GPS SETUP", puis appuyez sur la touche de fonction **[SELECT]**.
3. Appuyez sur la touche **[▲]** ou **[▼]** pour sélectionner "TIME OFFSET", puis appuyez sur la touche de fonction **[SELECT]**.

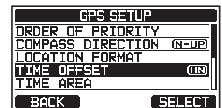
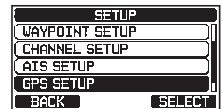

- Appuyez sur la touche [▲] ou [▼] pour sélectionner le décalage horaire de votre emplacement. Si “00:00” est attribué, l'heure est la même que l'heure UTC ou l'heure du satellite GPS.



- Appuyez sur la touche [ENTER] pour enregistrer le décalage horaire.
- Appuyez sur la touche [CLEAR] pour revenir au fonctionnement de la radio.

8.8.2 Réglage du fuseau horaire

Cette fonction de menu permet à l'émetteur-récepteur d'indiquer l'heure UTC ou l'heure locale avec le décalage.

- Appuyez sur la touche [MENU/SET] et maintenez-la enfoncée.
- Appuyez sur la touche [▲] ou [▼] pour sélectionner “GPS SETUP”, puis appuyez sur la touche de fonction [SELECT].
- Appuyez sur la touche [▲] ou [▼] pour sélectionner “TIME AREA”, puis appuyez sur la touche de fonction [SELECT].

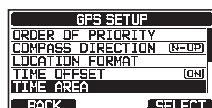

- Appuyez sur la touche [▲] ou [▼] pour sélectionner “UTC” ou “LOCAL”.
- Appuyez sur la touche [ENTER] pour enregistrer le réglage sélectionné.
- Appuyez sur la touche [CLEAR] pour revenir au fonctionnement de la radio.

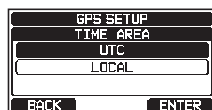

8.8.3 Réglage du format de l'heure

Cette sélection de menu permet de configurer l'émetteur-récepteur pour indiquer l'heure au format 12 heures ou 24 heures.

- Appuyez sur la touche [MENU/SET] et maintenez-la enfoncée.
- Appuyez sur la touche [▲] ou [▼] pour sélectionner “GPS SETUP”, puis appuyez sur la touche de fonction [SELECT].
- Appuyez sur la touche [▲] ou [▼] pour sélectionner “TIME FORMAT”, puis appuyez sur la touche de fonction [SELECT].



- Appuyez sur la touche [▲] ou [▼] pour sélectionner “24 hour” ou “12 hour”.
- Appuyez sur la touche [ENTER] pour enregistrer le réglage sélectionné.
- Appuyez sur la touche [CLEAR] pour revenir au fonctionnement de la radio.



8.8.4 Configuration du COG sur le nord vrai ou magnétique

Le GPS COG (Course Over Ground) (route au-dessus du sol) et le BRG (gisement) à partir de la variation magnétique du point de cheminement peut être sélectionné pour afficher ON (en marche) ou OFF (arrêt). Le réglage par défaut est "OFF", cependant, en suivant les étapes ci-dessous, le COG peut être modifié et mis sur "ON".

1. Appuyez sur la touche [MENU/SET] et maintenez-la enfoncée.
2. Appuyez sur la touche [▲] ou [▼] pour sélectionner "GPS SETUP", puis appuyez sur la touche de fonction [SELECT].
3. Appuyez sur la touche [▲] ou [▼] pour sélectionner "MAGNETIC VARIATION", puis appuyez sur la touche de fonction [SELECT].
4. Appuyez sur la touche [▲] ou [▼] pour sélectionner "OFF" ou "ON".
5. Appuyez sur la touche [ENTER] pour enregistrer le réglage sélectionné.
6. Appuyez sur la touche [CLEAR] pour revenir au fonctionnement de la radio.

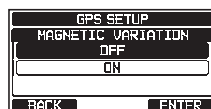
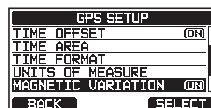
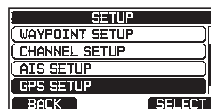



NOTA

Le réglage "ON" n'est efficace que lorsque les phrases RMC avec des données magnétiques sont reçues à partir d'appareils externes comme le traceur de carte GPS.

9 FONCTIONNEMENT DE BASE

9.1 ALLUMAGE ET EXTINCTION DE L'ÉMETTEUR-RÉCEPTEUR

1. Après avoir installé l'émetteur-récepteur, vérifiez que l'alimentation et l'antenne sont correctement branchés.
2. Appuyez et maintenez enfoncée la touche  pour activer la radio ON.
3. Appuyez et maintenez à nouveau enfoncée la touche  pour éteindre la radio.

9.2 RÉCEPTION

1. Tournez le bouton **SQL** à fond dans le sens antihoraire. Cet état est connu sous le nom de "Squelch OFF".
2. Tournez le bouton **VOL** jusqu'à ce que le bruit ou le son émis par le haut-parleur soit à un niveau confortable.
3. Tournez le bouton **SQL** dans le sens horaire jusqu'à ce que le bruit aléatoire disparaisse. Cet état est connu sous le nom de "seuil de squelch".
4. Appuyez sur la touche [**▲**] ou [**▼**] pour sélectionner le canal désiré. Consultez le tableau des canaux à la page 108 pour connaître les canaux disponibles.
5. Lorsqu'un signal est reçu, réglez le volume au niveau d'écoute désiré. Le voyant **BUSY** s'allume en vert, et le voyant "**BUSY**" s'allume pour indiquer que des communications sont en cours de réception.

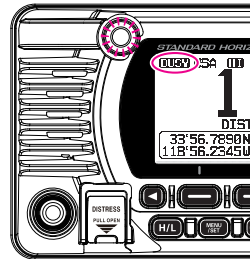

9.3 TRANSMISSION

1. Effectuez les étapes de 1 à 4 de la section RÉCEPTION.
2. Avant de transmettre, écoutez le canal pour vérifier qu'il est libre.
CECI EST UNE EXIGENCE FCC!
3. Appuyez sur le **PTT** du micro (commutateur d'émission). Le voyant "**TX**" sur l'écran LCD est affiché.
4. Parlez lentement et distinctement dans le microphone.
5. Une fois la transmission terminée, relâchez le bouton **PTT** du micro



NOTA

Placez votre bouche à environ 2 cm du microphone et parlez d'une voix normale.

9.3.1 Puissance d'émission

La puissance de sortie TX (émission) de l'émetteur-récepteur est réglée sur un niveau élevé (25 W) à l'usine (valeur par défaut), et le voyant "HI" est affiché en haut de l'écran.

Pour commuter la puissance de sortie TX (émission) :

1. Appuyez sur la touche [H/L] sur le panneau avant ou sur le microphone pour basculer entre une puissance de sortie haute HI (25 W) ou faible LO (1 W).



NOTE : Lorsque la puissance de sortie TX est réglée sur "Low" (faible) alors que l'émetteur-récepteur est sur le canal 13 ou 67 (groupe de canaux USA seulement), la puissance de sortie passera temporairement de "Low" (faible) à "High" (haute) jusqu'à ce qu'on relâche le commutateur PTT du microphone. Cette touche de fonction ne fonctionne pas sur les canaux à émission interdite, elle ne fonctionne que sur les canaux de faible puissance.

9.4 FONCTIONNEMENT DE BASE DU MENU SETUP (configuration)

En utilisant le menu setup, les différentes fonctions de l'émetteur-récepteur peuvent être personnalisées pour correspondre aux besoins et aux préférences de l'utilisateur.

Les options à régler

peuvent être sélectionnées à partir des listes et des réglages appropriés effectués pour les différentes activités prévues.

1. Appuyez et maintenez enfoncée la touche [MENU/SET] sur l'écran en mode fonctionnement.
2. Appuyez sur la touche [▲] ou [▼] pour sélectionner l'option de fonction, puis appuyez sur la touche de fonction [SELECT].
3. Appuyez sur la touche [▲] ou [▼] pour sélectionner le paramètre en surbrillance, puis appuyez sur la touche de fonction [SELECT].
4. Appuyez sur la touche [▲] ou [▼] pour sélectionner le paramètre désiré
5. Appuyez sur la touche [ENTER] pour enregistrer le réglage sélectionné.
6. Appuyez sur la touche [CLEAR] pour revenir au fonctionnement de la radio.
(Il est possible de revenir à l'écran précédent en appuyant sur la touche de fonction [BACK].)

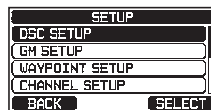

Le processus ci-dessus est utilisé pour procéder à des réglages sur le menu Setup (configuration), qui sont décrits plus loin dans ce manuel d'utilisation.

Appuyez et maintenez enfoncée la touche  "DSC SETUP"  "INDIVIDUAL DIRECTORY"

9.5 TEMPORISATEUR D'ÉMISSION (TOT)

Lorsque le bouton **PTT** sur le micro est maintenu enfoncé, le temps de transmission est limité à 5 minutes. Cela permet de limiter les transmissions involontaires dues à un micro est coincé. Environ 10 secondes avant l'arrêt automatique de l'émetteur, un bip d'alerte est émis par le(s) haut-parleur(s). L'émetteur-récepteur passe automatiquement en mode de réception, même si le bouton **PTT** est maintenu enfoncé. Avant de transmettre à nouveau, le bouton **PTT** doit d'abord être relâché puis enfoncé.

NOTA

Une fois que l'émetteur est arrêté par le TOT, la transmission sur le dernier canal n'est possible que pendant 10 secondes après l'arrêt.

9.6 UTILISATION DES CANAUX SIMPLEX/DUPLEX

Consultez le **TABLEAU DES CANAUX MARITIMES VHF** (Page 108) pour suivre les instructions d'utilisation des canaux simplex et duplex.

NOTA

Tous les canaux sont programmés en usine conformément aux réglementations FCC (USA), ISED (Canada) et aux réglementations internationales et régionales. Le mode de fonctionnement ne peut pas être modifié du type simplex à duplex ou vice-versa.

9.7 GROUPE DE CANAUX

Configurez le groupe de canaux en fonction de la région:

1. Appuyez et maintenez enfoncée la touche  ➡ "CHANNEL SETUP" ➡ "CHANNEL GROUP"

2. Appuyez sur la touche [▲] ou [▼] pour sélectionner le groupe de canaux souhaité "USA", "INTL" ou "CAN"*1.

*1 Dans la version européenne, lors de la définition de la région, le groupe des canaux européens sélectionné sera affiché à la place du groupe "CAN". Pour plus de détails, consultez la note "Sur la définition de la région" dans l'encart jaune séparé.



3. Appuyez sur la touche [ENTER] pour enregistrer le réglage sélectionné.
4. Appuyez sur la touche [CLEAR] pour revenir au fonctionnement de la radio.

Se reporter à "**22 ATTRIBUTION DES CANAUX**" (page 108) pour les canaux affectés dans chaque mode.

9.8 VEILLE MULTIPLE (VERS CANAL PRIORITAIRE)

La veille multiple sert à effectuer un balayage sur deux ou trois canaux pour les communications.

- En veille double, un canal VHF normal et le canal prioritaire sont balayés en alternance.
- En mode Triple veille, un canal VHF normal, le canal prioritaire et le canal secondaire sont scannés en alternance.

Lorsqu'un signal est reçu sur le canal normal, la radio alterne brièvement entre le canal normal et le canal prioritaire pour chercher une transmission. Si la radio reçoit des communications sur le canal prioritaire, elle s'arrête et elle écoute le canal prioritaire jusqu'à la fin de la communication et ensuite elle démarre à nouveau les modes de veille double ou triple.

9.8.1 Configuration de la fonction Multi Watch (veille multiple)

1. Appuyez et maintenez enfoncée la touche  ►►► "CHANNEL SETUP" ►►► "MULTI WATCH"
2. Appuyez sur la touche [▲] ou [▼] pour sélectionner "DUAL" ou "TRIPLE".
3. Appuyez sur la touche [ENTER] pour enregistrer le réglage sélectionné.
4. Appuyez sur la touche [CLEAR] pour revenir au fonctionnement de la radio.

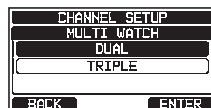

9.8.2 Démarrage de la fonction double veille

1. Réglez le bouton **SQL** jusqu'à ce que le bruit de fond disparaisse.
2. Appuyez sur la touche [▲] ou [▼] pour sélectionner un canal sur lequel vous souhaitez effectuer la veille.
3. Appuyez sur une des touches de fonction.
4. Appuyez sur [◀] ou [▶] à plusieurs reprises jusqu'à ce que la touche de fonction [DUAL WATCH] soit affichée en bas de l'écran, puis appuyez sur la touche de fonction [DUAL WATCH].



La radio écouterait le canal prioritaire et le canal qui a été sélectionné à l'étape 2.

Si un signal est reçu sur le canal sélectionné à l'étape 2, l'émetteur-récepteur assurera une double veille sur le canal prioritaire.

5. Pour arrêter la double veille, appuyez à nouveau sur la touche de fonction [DUAL WATCH].

Si vous sélectionnez "TRIPLE" dans le menu SETUP (configuration), [TRIPLE WATCH (triple veille)] sera affiché en tant que touche de fonction à la place de [DUAL WATCH].

NOTA

Le canal prioritaire ou le canal secondaire peuvent être changés depuis CH16 (par défaut) ou CH9 (par défaut) à un autre canal. Se reporter à la section "16.7 CANAL PRIORITAIRE" ou "16.8 SOUS-CANAL".

9.9 BALAYAGE

L'émetteur-récepteur balayera automatiquement les canaux programmés dans la mémoire préréglée et aussi dans la mémoire de balayage des canaux, ainsi que le dernier canal météo sélectionné.

Lorsqu'un signal entrant est détecté sur l'un des canaux pendant le balayage, la radio s'arrête sur ce canal pour vous permettre d'écouter la transmission entrante. La radio reprend automatiquement le balayage à la fin de la transmission.

9.9.1 Sélection du type de balayage

- Appuyez et maintenez enfoncée la touche  ➔ "CHANNEL SETUP" ➔ "SCAN TYPE"
- Appuyez sur la touche [▲] ou [▼] pour sélectionner "PRIORITY" ou "MEMORY".
- Appuyez sur la touche [ENTER] pour enregistrer le réglage sélectionné.
- Appuyez sur la touche [CLEAR] pour revenir au fonctionnement de la radio.

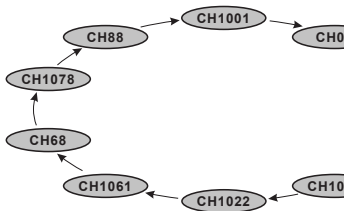
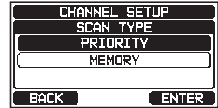

Balayage de mémoire (M-SCAN)

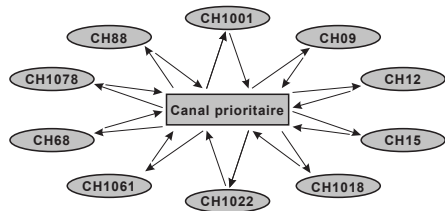

Balayage prioritaire (P-SCAN)

9.9.2 Programmation de la mémoire de balayage

- Appuyez et maintenez enfoncée la touche  ➔ "CHANNEL SETUP" ➔ "SCAN MEMORY"
- Appuyez sur la touche [▲] ou [▼] pour sélectionner un canal désiré à balayer, puis appuyez sur la touche de fonction [MEM]. L'icône "ON" s'affiche à droite du canal sélectionné.
- Répétez l'étape 2 pour tous les canaux que vous souhaitez balayer.

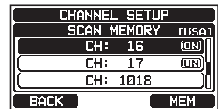

4. Pour SUPPRIMER un canal de la liste, sélectionnez le canal puis appuyez sur la touche [MEM]. L'icône "ON" du canal sélectionné disparaît.
5. Une fois la sélection terminée, appuyez plusieurs fois sur la touche [CLEAR] pour revenir au fonctionnement de la radio.

Pour vérifier les canaux à balayer, appuyez sur la touche [▲] ou [▼]. L'icône "MEM" apparaît lorsque le canal mémoire est affiché.

NOTE: Lorsque "SCAN MEMORY" est attribué à la touche de fonction, la fonction de mémoire alterne entre ON et OFF chaque fois que la touche [MEM] est enfoncée.



9.9.3 Balayage mémoire (M-SCAN)

1. Réglez le type de balayage sur "MEMORY (mémoire)" dans le menu SETUP (configuration) (voir "9.9.1 Sélection du type de balayage").
2. Réglez le bouton SQL jusqu'à ce que le bruit de fond disparaisse.
3. Appuyez sur une des touches de fonction.
4. Appuyez sur la touche [◀] ou [▶], puis appuyez sur la touche de fonction [SCAN]. L'icône "MEM SCAN" s'affiche sur l'écran. Le balayage est effectué du numéro de canal programmé le plus bas au plus haut et au canal pré-réglé (décrit dans la section suivante). Le balayage s'arrête sur un canal lorsqu'une transmission est reçue.



Le numéro du canal clignote pendant la réception.

5. Pour arrêter le balayage, appuyez sur la touche de fonction [SCAN], [16/S] ou [CLEAR].

9.9.4 Balayage Prioritaire (P-SCAN)

1. Réglez le type de balayage sur "PRIORITY" dans le menu SETUP (configuration) (voir "9.9.1 Sélection du type de balayage").
2. Réglez le bouton SQL jusqu'à ce que le bruit de fond disparaisse.
3. Appuyez sur une des touches de fonction.
4. Appuyez sur la touche [◀] ou [▶], puis appuyez sur la touche de fonction [SCAN]. L'icône "PRI SCAN" s'affiche sur l'écran. Le balayage continue entre les canaux mémorisés et le canal pré-réglé (décrit dans le chapitre suivant) et le canal prioritaire.



Le canal prioritaire sera balayé après chaque canal programmé.

5. Pour arrêter le balayage, appuyez sur la touche de fonction [SCAN], [16/S] ou [CLEAR].

NOTA

Dans le réglage par défaut, le canal 16 est réglé comme canal prioritaire. Vous pouvez modifier le canal prioritaire en le faisant passer du canal 16 à un autre canal en utilisant le menu SETUP (configuration). Consultez la section “16.7 CANAL PRIORITAIRE”.

9.10 CANAUX PRÉRÉGLÉS : ACCÈS INSTANTANÉ

10 canaux préréglés peuvent être programmés pour un accès instantané. Si l'on appuie sur la touche [PRESET], on active la banque des canaux assignés à l'utilisateur. Si l'on appuie sur la touche de fonction [PRESET] et si aucun canal n'a été assigné, un bip d'erreur retentira.

Avant de lancer la fonction d'accès instantané, attribuez la commande “PRESET” à l'une des touches de fonction programmables, voir la section “15.5 TOUCHES DE FONCTION”.

9.10.1 Programmation

1. Appuyez sur la touche [▲] ou [▼] pour sélectionner le canal à programmer.
2. Appuyez sur une des touches de fonction.
3. Appuyez sur la touche [◀] ou [▶] à plusieurs reprises, jusqu'à ce que la touche de fonction [PRESET] soit affichée, puis appuyez et maintenez enfoncée la touche de fonction [PRESET] jusqu'à ce que l'icône “P-SET” et le numéro de canal clignote.
4. Appuyez rapidement sur la touche de fonction [ADD] pour programmer le canal dans la mémoire des canaux préréglés. L'icône “P-SET” s'affichera.
5. Répétez les étapes de 1 à 3 pour programmer les canaux désirés dans les Canaux préréglés. Il est possible d'enregistrer jusqu'à 10 canaux. Si vous essayez d'enregistrer un 11ème canal, un bip d'erreur retentit.



9.10.2 Fonctionnement

1. Appuyez sur une des touches de fonction.
2. Appuyez plusieurs fois sur la touche [◀] ou [▶], puis appuyez sur la touche de fonction [PRESET] pour rappeler le canal préréglé. L'icône “P-SET” s'affiche sur l'écran.
3. Appuyez sur la touche [▲] ou [▼] pour sélectionner le canal préréglé désiré.
4. Appuyez sur la touche de fonction [PRESET] pour revenir au dernier canal sélectionné. L'icône “P-SET” disparaît de l'écran.



9.10.3 Suppression

1. Appuyez sur une des touches de fonction.
2. Appuyez plusieurs fois sur la touche [◀] ou [▶], puis appuyez sur la touche de fonction [P-SET] pour rappeler le canal préréglé
3. Appuyez sur la touche [▲] ou [▼] pour sélectionner le canal préréglé à supprimer.
4. Appuyez sur l'une des touches de fonction, puis appuyez et maintenez enfoncée la touche [PRESET] jusqu'à ce que l'icône "P-SET" et le numéro de canal clignotent.
5. Appuyez sur la touche [DELETE] pour supprimer le canal de la mémoire des canaux préréglés.
6. Répétez les étapes de 3 à 5 pour supprimer les canaux non désirés de la mémoire des canaux préréglés.
7. Pour quitter la suppression des canaux préréglés, appuyez sur la touche de fonction [QUIT].



9.11 FONCTION MOB (Homme par-dessus bord)

Le **GX1850GPS/E-GX1800GPS/E** comporte une fonction permettant de mémoriser instantanément l'information de position en cas de MOB (Man Over-Board) (Homme par-dessus bord).

1. Appuyez sur une des touches de fonction.
2. Appuyez plusieurs fois sur la touche [◀] ou [▶], puis appuyez sur la touche de fonction [MOB].
3. Appuyez sur la touche [TO WPT] pour démarrer la navigation vers la position affichée. Pour avoir des détails sur la navigation, voir la section "12 NAVIGATION".
Pour changer les informations de position affichées, appuyez sur la touche de fonction [POS/TM]. Pour plus de détails sur la modification de la position, voir "Modification d'un point de cheminement" page 69.
4. Pour émettre un message de détresse ASN, soulevez le couvercle rouge DISTRESS à ressort situé sur côté droit de l'émetteur-récepteur, puis appuyez sur la touche **DISTRESS** et maintenez-la enfoncée (voir la section "11.2.1 Transmettre une alerte de détresse" pour plus de détails).

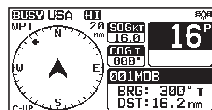
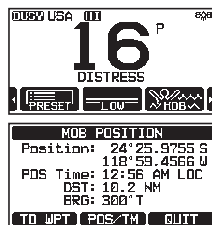

9.12 FONCTIONNEMENT INTERPHONE

En option, le **SSM-70H (RAM4)** microphone de station à distance doit être connecté pour effectuer des fonctions d'intercommunication entre l'émetteur-récepteur et le **SSM-70H (RAM4)**.

NOTA

Lors de l'utilisation de l'intercom, connectez le micro de la station distante **SSM-70H (RAM4)** à l'émetteur-récepteur.

9.12.1 vocale

1.  → "IC"

2. Lorsque le mode intercom est activé, "INTERCOM" est affiché sur la radio et sur **SSM-70H (RAM4)**.

3. Appuyez sur le commutateur PTT du microphone de l'émetteur-récepteur, "Talk (parler)" sera affiché sur l'écran.



NOTE : Un bip sonore retentira lorsque les commutateurs **PTT** et **RAM4 PTT** sont enfoncés en même temps.

4. Parlez lentement et distinctement dans le micro, et tenez le micro à environ 1,5 cm de votre bouche.

5. Lorsque vous avez terminé, relâchez le bouton **PTT**.

6. Appuyez sur la touche **[CLEAR]** pour revenir au fonctionnement de la radio.

9.12.2 Appel

En mode intercom, en appuyant sur la touche de fonction **[BELL]** sur la radio ou sur le micro **RAM4**, on produira un bip d'appel sur l'autre station.

9.13 MODE DÉMO

Ce mode est utilisé par les commerciaux et les distributeurs standard Horizon pour démontrer les fonctions DSC de l'émetteur-récepteur. Le mode démo permet d'entrer manuellement la latitude, la longitude et l'heure pour simuler les affichages. Lorsque le mode démo est activé, l'émetteur-récepteur fera défiler automatiquement les écrans **NORMAL**, **COMPASS** ou **WAYPOINT** et **GM**.

NOTA

Lorsque le mode démo est activé, si l'émetteur-récepteur est éteint et rallumé, il sera alors en mode démo.

1. Appuyez et maintenez enfoncée la touche  → "ABOUT..." → "DEMO OPERATION"

2. Appuyez sur la touche [▲] ou [▼] pour sélectionner “**DEMO POSITION INPUT**”, puis appuyez sur la touche de fonction [SELECT].
3. Entrez la latitude/longitude de votre navire et votre heure UTC locale au format 24 heures au moyen des touches [▲] et [▼]. Appuyez sur les touches [▲]/[▼]/[◀]/[▶] pour sélectionner le chiffre et appuyez sur la touche de fonction [SELECT] pour déplacer le curseur sur le caractère suivant.
4. Si une erreur est commise lors de la saisie de la latitude, longitude ou heure locale UTC de votre navire, vous pouvez utiliser les touches [▲]/[▼]/[◀]/[▶] pour sélectionner “←” ou “→”, appuyez sur la touche de fonction [SELECT] jusqu'à ce que le caractère incorrect soit sélectionné, puis procédez à l'étape 2 pour faire la correction.
5. Pour stocker les données saisies, appuyez sur la touche de fonction [FINISH].
6. Appuyez sur la touche [▲] ou [▼] pour sélectionner “**DEMO START**”, puis appuyez sur la touche de fonction [SELECT].

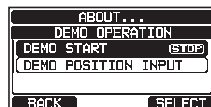

7. Appuyez sur la touche [▲] ou [▼] pour sélectionner “**START**”, puis appuyez sur la touche de fonction [ENTER].

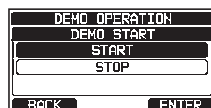

NOTA

Pour quitter le mode démo, sélectionner “**STOP**” dans l'étape 7 ci-dessus.

10 FONCTION GPS

Le **GX1850GPS/E** et **GX1800GPS/E** ont un récepteur GPS interne pour saisir et afficher les informations de position de satellite*. Lorsque la radio est connectée à un périphérique GPS externe par le réseau NMEA-0183 ou NMEA2000, vous pouvez sélectionner l'ordre de priorité des périphériques de connexion à utiliser pour obtenir les informations de localisation via le menu SETUP (configuration) (se reporter à la section "**18.1 ORDRE DE PRIORITÉ (GX1850GPS/E uniquement)**"). Votre information de position ainsi que les positions reçues peuvent être mémorisées et utilisées plus tard pour la navigation.

10.1 AFFICHAGE DES INFORMATIONS DE POSITION

10.1.1 Affichage numérique des informations GPS

1.  → "GPS" → "GPS INFO"

2. Les données numériques s'affichent.
3. Appuyez sur la touche [CLEAR] pour revenir au fonctionnement de la radio.

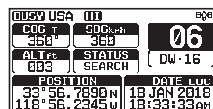

10.1.2 Affichage du compas GPS

1.  → "GPS" → "COMPASS"

2. Les données du compas s'affichent.
3. Appuyez sur la touche [CLEAR] pour revenir au fonctionnement de la radio.

NOTE: En fonction de l'attribution des touches de fonction, vous pouvez commuter l'écran immédiatement pour le faire passer de l'affichage de base à l'affichage du compas en appuyant sur la touche [COMP].

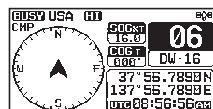

10.2 VÉRIFICATION DE L'ETAT GPS

1.  → "GPS" → "GPS STATUS"

2. Affichez l'état du GPS en cours de réception.
3. Appuyez sur la touche [CLEAR] pour revenir au fonctionnement de la radio.

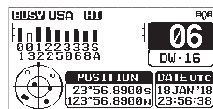

11 APPEL SÉLECTIF NUMÉRIQUE (ASN)

11.1 GÉNÉRALITÉS

AVERTISSEMENT

Ce **GX1850GPS/E-GX1800GPS/E** est conçu pour émettre un appel numérique de détresse et un appel à la sécurité maritime pour faciliter les recherches et les sauvetages. Pour être efficace comme dispositif de sécurité, cet équipement doit être utilisé exclusivement dans le rayon de communication d'un système de surveillance de détresse et de sécurité du canal 70 VHF marin basé à terre. La portée du signal peut varier, cependant, en conditions normales, elle doit être de 20 milles nautiques environ.

L'appel sélectif numérique (ASN) est une méthode semi-automatique permettant d'établir un appel radio; il a été désigné par l'Organisation Maritime Internationale (OMI) comme norme internationale pour établir des appels radio VHF, MF et HF. Il a également été désigné comme faisant partie du Système Mondial de Détresse et de Sécurité en Mer (SMDSM). Il est prévu que l'ASN finira par remplacer les veilles auditives sur les fréquences de détresse et sera utilisé pour les transmissions d'informations de sécurité maritime de routine et d'urgence.

Ce système permet au navigateur d'envoyer instantanément un appel de détresse avec sa propre position, au garde-côtier et aux autres navires à portée de transmission. L'ASN permet également aux marins d'envoyer ou de recevoir des appels de détresse, d'urgence, de sécurité, de routine, de demande de position, de signalement de position, d'interrogation de position automatique et appels de groupe, depuis ou vers un autre navire équipée d'un émetteur-récepteur ASN.

11.2 ALERTE DE DÉTRESSE

Les **GX1850GPS/E-GX1800GPS/E** peuvent émettre et recevoir des messages de détresse ASN. Alerte de détresse transmise par l'émetteur-récepteur incluant la latitude et la longitude du navire lorsque des données de position GPS valides sont reçues.

11.2.1 Transmettre une alerte de détresse

NOTA

Pour être en mesure de transmettre une alerte de détresse ASN, le numéro MMSI doit être programmé, se reporter à la section "**8.6.1 Identité Dans Le Service Mobile Maritime (MMSI)**".

Pour que la position des navires soit transmise, le **GX1850GPS/E-GX1800GPS/E** doit recevoir une position valide du récepteur GPS interne ou d'un autre GPS raccordé au réseau NMEA 0183 ou NEMA 2000. Consultez la section "**8.5.2 Câbles accessoires**".

Fonctionnement de base

1. Soulevez le couvercle rouge à ressort [**DISTRESS**], puis appuyez et maintenez enfoncée la touche [**DISTRESS**] pendant 3 secondes. L'affichage de la radio effectuera un compte à rebours (3-2-1) puis transmettra l'alerte de détresse. Le rétroéclairage de l'afficheur et du clavier clignote pendant que l'écran de la radio effectue le compte à rebours.
2. Lorsque le signal de détresse est transmis, un émetteur-récepteur guette une transmission sur le canal CH70 jusqu'à ce qu'un signal (confirmation de réception d'appel de détresse) soit reçu.
3. Si aucune confirmation n'est reçue, l'alerte de détresse est répété à intervalles de 4 minutes jusqu'à ce qu'une confirmation soit reçue.
4. Lorsqu'une confirmation de réception d'alerte de détresse est reçue, une alarme sonore de détresse retentit et le canal 16 est automatiquement sélectionné. L'écran indique le numéro MMSI du navire qui répond à votre appel de détresse.
5. Appuyez sur le commutateur **PTT** du micro et indiquez votre nom, le nom de votre navire, le nombre de personnes à bord et la situation de détresse, puis dites "**over**" et attendez un accusé de réception du navire.
6. Pour désactiver l'alarme de détresse avant que la radio ne le transmette, appuyez sur la touche [**16/S**] ou la touche de fonction [**QUIT**].

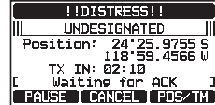
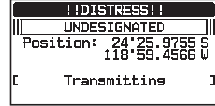
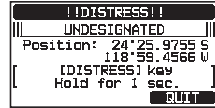

Transmission d'une alerte de détresse indiquant la nature de la détresse

L'émetteur-récepteur permet de transmettre une alerte de détresse avec les catégories suivantes "Nature de la détresse" :

Non spécifié, incendie/explosion, envahissement, collision, échouage, chavirage, naufrage, abandon, piraterie, homme à la mer.

1.  → "DSC CALL" → "DIST ALERT MSG"
2. Appuyez sur la touche de fonction [**NATURE**]. Le menu "**NATURE OF**" apparaîtra sur l'écran.
3. Appuyez sur les touches [**▲**] ou [**▼**] pour sélectionner la nature souhaitée de la détresse, puis appuyez sur la touche de fonction [**SELECT**].
4. Appuyez et maintenez appuyée la touche **DISTRESS** jusqu'à ce qu'une alerte de détresse soit émise.

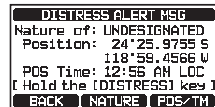

Transmission d'une alerte de détresse en saisissant manuellement la position et l'heure.

Si l'émetteur-récepteur ne peut pas obtenir une position GPS, vous pouvez entrer manuellement la latitude, la longitude, et l'heure avant de transmettre l'alerte de détresse.

1.  → "DSC CALL" → "DIST ALERT MSG"

2. Appuyez sur la touche [POS/TM].

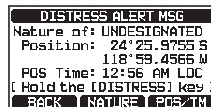

3. Appuyez sur les touches [▲]/[▼]/[◀]/[▶] pour sélectionner le premier chiffre de la latitude, puis appuyez sur la touche de fonction [SELECT] pour passer au chiffre suivant.

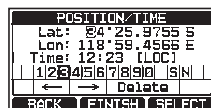

4. Répétez l'étape 3 pour régler la position et l'heure.
En cas d'erreur, appuyez sur les touches [▲]/[▼]/[◀]/[▶] pour sélectionner "←" ou "→", appuyez sur la touche de fonction [SELECT] jusqu'à ce que le caractère incorrect soit sélectionné, puis effectuez l'étape 3.
5. Après avoir programmé la position et l'heure, appuyez sur la touche [FINISH]. L'affichage revient à l'écran précédent.
6. Appuyez et maintenez appuyée la touche [DISTRESS] jusqu'à ce qu'une alerte de détresse soit émise.

Pause de l'appel de détresse

Après la transmission d'une alerte de détresse, l'alerte est répétée toutes les 4 minutes jusqu'à ce que l'appel soit annulé par l'utilisateur ou jusqu'à ce que la radio soit éteinte et rallumée. L'émetteur-récepteur permet de suspendre (pause) la retransmission de l'alerte de détresse en suivant la procédure ci-dessous.

1. Après la transmission de l'alerte de détresse, la radio affiche l'écran comme illustré à droite.

Sur cet écran, on peut lire "TX IN: 02:10", qui indique combien de temps la radio retransmettra l'alerte de détresse.

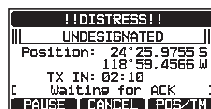

2. Pour suspendre la retransmission de l'appel de détresse, appuyez sur la touche de fonction [PAUSE].
3. Pour reprendre le compte à rebours pour l'émission de l'appel de détresse, appuyez sur la touche de fonction [RESUME].

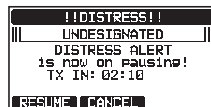

Annulation d'une alerte de détresse

Si un appel de détresse a été envoyé par erreur, l'émetteur-récepteur permet d'envoyer un message à d'autres navires pour annuler l'alerte de détresse qui a été transmise.

1. Appuyez sur la touche [**CANCEL**], puis appuyez sur la touche [**YES**].
2. Après la transmission du message d'annulation, appuyez sur la touche [**OK**].
3. Appuyez sur la touche [**FINISH**].
4. Appuyez sur la touche [**QUIT**] pour revenir au fonctionnement de la radio.

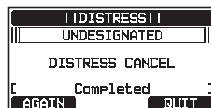
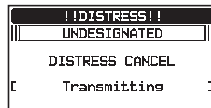
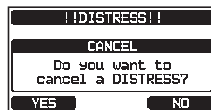

11.2.2 Réception de l'appel de détresse

1. Lorsqu'une alerte de détresse est reçue, une alarme d'urgence retentit.
2. Appuyez sur n'importe quelle touche pour faire taire l'alarme.
3. Appuyez sur [**▲**] ou [**▼**] pour afficher l'information sur le navire en détresse.

Sur l'écran, vous pouvez noter 3 sélections de touche de fonction. Ces sélections sont décrites ci-dessous:

[**ACCEPT**] : Appuyez sur cette touche pour accepter l'appel de détresse et pour passer sur le canal 16.

NOTE : Si aucune touche n'est enfoncée pendant 30 secondes, la radio reviendra automatiquement sur le canal 16. *(**"AUTO CHANNEL CHANGE"** le réglage de la minuterie peut être modifié dans le menu "DSC SETUP". Le réglage par défaut est 30 sec.)

[**PAUSE**] : Appuyez sur cette touche pour désactiver momentanément la commutation automatique sur le canal 16.

[**QUIT**] : Appuyez sur cette touche pour quitter la commutation automatique sur le canal 16 et revenir au dernier canal sélectionné.

4. Après avoir accepté l'appel, appuyez sur la touche [**TO WPT**] pour configurer l'emplacement du navire en détresse comme destination pour la navigation.

Note : Vous pouvez changer le nom du point de cheminement.

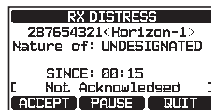

5. Appuyez sur la touche [▲] ou [▼] pour sélectionner “**SAVE & GOTO**”, puis appuyez sur la touche de fonction [SELECT] pour modifier l’affichage du point de cheminement. L’afficheur indique la distance et la direction du navire en détresse, et le compas affiche le navire en détresse par un point (●).
6. Pour arrêter de naviguer vers un point de cheminement, appuyez sur l’une des touches de fonction, puis appuyez sur la touche [STOP]. La radio est commutée en mode normal.

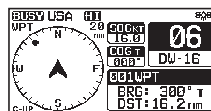
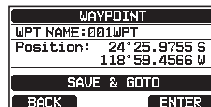

NOTA

- Vous devez continuer à écouter le canal 16 car une station côtière peut avoir besoin d’assistance pour les opérations de sauvetage.
- Lorsqu’une alerte de détresse n’est pas lue, l’icône “☐” apparaîtra sur l’écran. Vous pouvez consulter l’alerte de détresse non lue dans le journal ASN, se reporter à la section “**11.10.2 Examen des alertes de détresse ASN RX enregistrées des accusés de réception**”.

11.3 APPEL A TOUS LES NAVIRES

La fonction Appel à tous les navires permet d’établir le contact avec des navires équipés de ASN sans avoir leur numéro MMSI dans le répertoire d’appel individuel. La priorité de l’appel peut également être désignée comme “**SAFETY**” ou “**URGENCY**”.

Appel SÉCURITÉ: Ce type d’appel DSC est utilisé pour transmettre les informations sur la sécurité de navigation à d’autres navires. Ce message contient généralement des informations concernant un navire en retard, des débris dans l’eau, la perte d’une aide à la navigation ou un message météorologique important. Cet appel est semblable au message transmis vocalement “Sécurité, sécurité, sécurité” par la voix.

Appel d’URGENCE: Ce type d’appel est utilisé lorsqu’un navire n’est pas forcément en détresse, mais connaît un problème potentiel pouvant conduire à une situation de détresse. Cet appel est le même que le message “PAN PAN, PAN PAN, PAN PAN” sur le canal 16.

11.3.1 Transmission d’un appel à tous les navires

1.  → “DSC CALL” → “ALL SHIPS”

2. Appuyez sur la touche [▲] ou [▼] pour sélectionner la nature de l’appel (“**SAFETY**” ou “**URGENCY**”), puis appuyez sur la touche de fonction [SELECT].



- Dans la liste INTERSHIP CH, appuyez sur la touche [▲] ou [▼] pour sélectionner le canal d'utilisation sur lequel vous souhaitez communiquer, puis appuyez sur la touche de fonction [SELECT]. Pour sélectionner les canaux actifs parmi tous les canaux vocaux, appuyez sur la touche de fonction [MANUAL].
- Appuyez sur la touche [YES] pour transmettre le type d'appel à tous les navires sélectionnés.
- Après avoir transmis l'appel à tous les navires, l'émetteur-récepteur passe sur le canal sélectionné.
- Écoutez le canal pour vous assurer qu'il n'est pas occupé, puis actionnez le micro et dites "PAN PAN, PAN PAN, PAN PAN" ou "Sécurité, Sécurité, Sécurité" en fonction de la priorité de l'appel.
- Appuyez sur la touche [QUIT] pour quitter le menu d'appel à tous les navires.

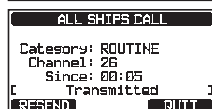
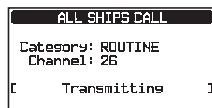
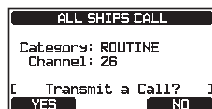
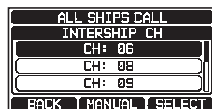

11.3.2 Réception d'un appel à tous les navires

- Lorsqu'un appel à tous les navires est reçu, une alarme d'urgence retentit. L'écran affiche le MMSI du navire qui émet l'appel vers tous les navires, et la radio passera sur le canal demandé après 30 secondes (réglage par défaut de "AUTO CHANNEL CHANGE").



- Appuyez sur n'importe quelle touche pour faire taire l'alarme.
- Restez à l'écoute du canal demandé jusqu'à ce que la communication vocale à tous les navires soit terminée. Sur l'écran, vous pouvez noter 3 sélections de touche de fonction. Ces sélections sont décrites ci-dessous:



[ACCEPT] : Appuyez sur cette touche pour accepter l'appel ASN à tous les navires et pour passer sur le canal requis.

NOTE : Si aucune touche n'est enfoncée pendant 30 secondes ou plus, la radio passera automatiquement sur le canal demandé.

*(Réglage par défaut de "AUTO CHANNEL CHANGE")

[PAUSE] : Appuyez sur cette touche pour désactiver momentanément la commutation automatique sur le canal requis.

NOTE : Dans certains cas, la commutation automatique sur un canal requis peut interrompre des communications en cours importantes. Les utilisateurs commerciaux peuvent suspendre la commutation de canal et rester sur le canal actif avant que tous les navires aient reçu le message.

[QUIT] : Appuyez sur cette touche pour quitter la commutation de canal automatique et pour revenir au dernier canal sélectionné.

- Appuyez sur la touche [QUIT] pour revenir à l'affichage du canal.



NOTA

Lorsqu'un appel à tous les navires n'est pas lu, une icône "✉" apparaîtra sur l'écran. Vous pouvez consulter les appels non lus de tous les navires à partir du journal ASN, se reporter à la section "11.10.2 Examen des alertes de détresse ASN RX enregistrées des accusés de réception".

11.4 APPEL INDIVIDUEL

Cette fonction permet au **GX1850GPS/E-GX1800GPS/E** de contacter un autre navire avec une radio VHF ASN et de commuter automatiquement la radio reçue sur le canal de communication désiré. Cette fonction est identique à l'appel d'un navire sur le canal 16 et à la demande de passer sur un autre canal (la commutation vers le canal est privée entre les deux stations). Il est possible de programmer jusqu'à 100 contacts individuels.

11.4.1 Configuration du répertoire d'appel individuel / de position

L'émetteur-récepteur a un répertoire particulier DSC qui permet le stockage des noms de personnes ou de navires et les numéros MMSI associés avec lesquels vous pouvez communiquer via des appels individuels, des interrogations automatiques, des demandes de position, des rapports de position, et des transmissions de sondage.

Pour transmettre un appel individuel, vous devez programmer ce répertoire avec les coordonnées des personnes que vous souhaitez appeler, comme pour le répertoire d'un téléphone portable.

- Appuyez et maintenez enfoncée la touche  "DSC SETUP" ➡ "INDIVIDUAL DIRECTORY"

- Appuyez sur la touche [▲] ou [▼] pour sélectionner "ADD", puis appuyez sur la touche de fonction [SELECT].



- Appuyez sur la touche [▲] ou [▼] pour sélectionner "NAME:", puis appuyez sur la touche de fonction [SELECT].

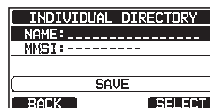

- Appuyez sur les touches [▲]/[▼]/[◀]/[▶] pour sélectionner les lettres du nom du navire ou de la personne que vous voulez référencer dans le répertoire.



- Appuyez sur la touche [SELECT] pour enregistrer la première lettre du nom et passer à la lettre suivante vers la droite.

- Répétez les étapes 4 et 5 jusqu'à ce que le nom soit complet. Le nom peut comporter jusqu'à quinze caractères, si vous n'utilisez pas les quinze caractères, sélectionnez "→" pour passer à l'espace suivant. Le "→" permet également d'entrer un espace vide dans le nom.

En cas d'erreur au cours de la saisie du nom, appuyez sur les touches [▲]/[▼]/[◀]/[▶] pour sélectionner "←" ou "→", appuyez sur la touche de fonction [SELECT] jusqu'à ce que le mauvais caractère soit sélectionné, puis exécutez les étapes 4 et 5.

- Quand vous avez fini d'entrer le nom (à l'aide de 15 caractères ou moins), appuyez sur la touche de fonction [FINISH] pour continuer à saisir le numéro MMSI.
- Appuyez sur la touche [▲] ou [▼] pour sélectionner "MMSI:", puis appuyez sur la touche de fonction [SELECT].
- Appuyez sur les touches [▲]/[▼]/[◀]/[▶] pour sélectionner les chiffres, 0 - 9. Entrez le numéro désiré et déplacez-vous d'un espace vers la droite en appuyant sur la touche [SELECT]. Répétez cette procédure jusqu'à ce que les neuf espaces du numéro MMSI soient entrés.
En cas d'erreur de saisie du numéro MMSI, appuyez sur les touches [▲]/[▼]/[◀]/[▶] pour sélectionner "←" ou "→", appuyez sur la touche de fonction [SELECT] jusqu'à ce que le caractère incorrect soit sélectionné, puis effectuez l'étape 9.
- Une fois que vous avez entré le numéro MMSI, appuyez sur la touche [FINISH].

- Pour enregistrer les données saisies, appuyez sur la touche [▲] ou [▼] pour sélectionner "SAVE", puis appuyez sur la touche de fonction [ENTER].



- Pour entrer une autre adresse individuelle, répétez les étapes de 2 à 11.
- Appuyez sur la touche [CLEAR] pour revenir au fonctionnement de la radio.

11.4.2 Configuration de la sonnerie d'appel individuel

Cette option du menu permet de configurer la radio pour répondre automatiquement ou manuellement (réglage par défaut) à un appel individuel ASN vous invitant à passer sur un canal actif pour les communications vocales. Lorsque le mode "MANUAL" est sélectionné, le MMSI du navire appelant s'affiche pour vous permettre de voir qui appelle. Cette fonction est identique à l'identification de l'appelant sur un téléphone portable.

- Appuyez et maintenez enfoncée la touche  "DSC SETUP"  "INDIVIDUAL REPLY"

- Appuyez sur la touche [▲] ou [▼] pour sélectionner "AUTO" ou "MANUAL".
- Appuyez sur la touche [ENTER] pour enregistrer le réglage sélectionné.
- Appuyez sur la touche [CLEAR] pour revenir au fonctionnement de la radio.

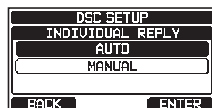

11.4.3 Activation de la confirmation d'appel individuel

La radio peut sélectionner le message de réponse “ABLE” (par défaut) ou “UNABLE” lorsque le réglage de réponse individuelle (décrit dans la section précédente) est réglé sur “AUTOMATIC”.

1. Appuyez et maintenez enfoncée la touche  → “DSC SETUP” → “INDIVIDUAL ACK.”
2. Appuyez sur la touche [▲] ou [▼] pour sélectionner “ABLE” ou “UNABLE”.
3. Appuyez sur la touche [ENTER] pour enregistrer le réglage sélectionné.
4. Appuyez sur la touche [CLEAR] pour revenir au fonctionnement de la radio.



11.4.4 Transmission d'un appel individuel

Cette fonction permet à l'utilisateur de communiquer avec un autre navire à l'aide d'un émetteur-récepteur ASN et elle est semblable à l'opération consistant à appeler un navire sur le canal CH16 et à lui demander de passer sur un autre canal.

Appel individuel à partir du répertoire individuel/ de position

1.  → “DSC CALL” → “INDIVIDUAL CALL”
2. Appuyez sur la touche [▲] ou [▼] pour sélectionner **HISTORY** ou **MEMORY**, puis appuyez sur la touche de fonction [SELECT].
3. Appuyez sur la touche [▲] ou [▼] pour sélectionner une personne que vous désirez contacter, appuyez sur la touche de fonction [SELECT].
4. Dans la liste INTERSHIP CH, appuyez sur la touche [▲] ou [▼] pour sélectionner le canal d'utilisation sur lequel vous souhaitez communiquer, puis appuyez sur la touche de fonction [SELECT]. Pour sélectionner les canaux actifs parmi tous les canaux vocaux, appuyez sur la touche de fonction [MANUAL].
5. Appuyez sur la touche [YES] pour émettre le signal ASN individuel.

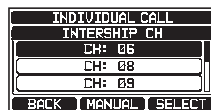
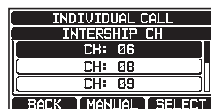
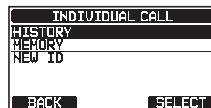

- Lorsqu'un accusé de réception d'appel individuel est reçu, le canal actif passe automatiquement sur le canal qui est sélectionné à l'étape 4 ci-dessus et une sonnerie retentit.
- Appuyez sur la touche de fonction **[QUIT]** pour écouter le canal pour vous assurer qu'il n'est pas occupé, puis appuyez sur le commutateur **PTT** du micro et parlez dans le micro pour communiquer avec l'autre navire.

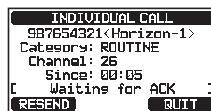
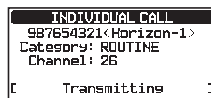

Appel de individuel par entrée manuelle d'un MMSI

Vous pouvez entrer un numéro MMSI manuellement sans l'enregistrer dans le répertoire individuel.

- "DSC CALL" → "INDIVIDUAL CALL"

- Appuyez sur la touche **[▲]** ou **[▼]** pour sélectionner "**NEW ID**", puis appuyez sur la touche de fonction **[SELECT]**.

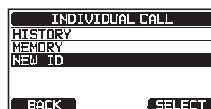

- Appuyez sur les touches **[▲]/[▼]/[◀]/[▶]** pour sélectionner le premier chiffre du numéro MMSI que vous souhaitez contacter, puis appuyez sur la touche de fonction **[SELECT]** pour passer au chiffre suivant.



- Répétez l'étape 3 pour régler le numéro MMSI (neuf chiffres).

Si une erreur est faite en entrant le numéro MMSI, appuyez sur les touches **[▲]/[▼]/[◀]/[▶]** pour sélectionner "**←**" ou "**→**", appuyez sur la touche de fonction **[SELECT]** jusqu'à ce que le caractère incorrect soit sélectionné, puis procédez à l'étape 3 pour entrer les corrections.

- Une fois que vous avez entré le numéro MMSI, appuyez sur la touche **[FINISH]**.

- Dans la liste INTERSHIP CH, appuyez sur la touche **[▲]** ou **[▼]** pour sélectionner le canal actif sur lequel vous souhaitez communiquer, puis appuyez sur la touche **[SELECT]**. Pour sélectionner les canaux actifs parmi tous les canaux vocaux, appuyez sur la touche de fonction **[MANUAL]**.

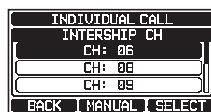

- Appuyez sur la touche de fonction **[YES]** pour transmettre l'appel ASN individuel.

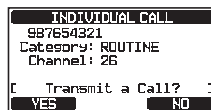

- Lorsqu'un accusé de réception d'appel individuel est reçu, le canal actif passe automatiquement sur le canal qui est sélectionné à l'étape 6 ci-dessus et une sonnerie retentit.
- Appuyez sur la touche de fonction **[QUIT]** pour écouter sur le canal et vérifier qu'il n'est pas occupé, puis appuyez sur le commutateur **PTT** du micro et parlez dans le micro pour communiquer avec l'autre navire.

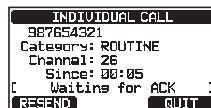
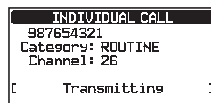

11.4.5 Réception d'un appel individuel

Lorsqu'un appel individuel ASN est reçu, le numéro MMSI (Maritime Mobile Service Identity Number) ou le nom de la personne est affiché, vous pouvez décider d'envoyer ou non votre position au navire qui la demande. Se reporter à la section "11.4.2 Configuration de la sonnerie d'appel individuel" pour remplacer la réponse par "AUTO" si vous souhaitez répondre automatiquement à l'appel.

Réponse manuelle (réglage par défaut) :

- A la réception d'un appel individuel, une sonnerie d'alarme retentit.
L'affichage indique le MMSI du navire transmettant l'appel individuel.
- Appuyez sur n'importe quelle touche pour faire taire l'alarme.
- Les sélections faites sur l'écran à l'aide de la touche de fonction 3 sont décrites ci-dessous :



[ACCEPT] : Appuyez sur cette touche pour accepter l'appel ASN individuel et passer sur le canal demandé.

[PAUSE] : Appuyez sur cette touche pour désactiver momentanément la commutation automatique sur le canal demandé.

NOTE : Dans certains cas, la commutation automatique sur un canal demandé peut interrompre d'importantes communications en cours. Les utilisateurs commerciaux peuvent suspendre le changement de canal et rester sur le canal actif avant de recevoir l'appel individuel.

[QUIT] : Appuyez sur cette touche pour quitter la commutation de canal automatique et pour revenir au dernier canal sélectionné.

NOTE : Si aucune touche n'est enfoncée pendant 30 secondes, l'émetteur-récepteur passera automatiquement sur la radio.

- Après avoir accepté l'appel, appuyez sur la touche **[ABLE]** pour passer sur le canal demandé. (Pour informer le navire appelant que vous êtes incapable de répondre, appuyez sur la touche de fonction **[UNABLE]**.)



- Appuyez sur la touche **[YES]** pour envoyer un accusé de réception.

Appuyez sur la touche de fonction **[CHG CH]** pour passer sur le canal actif demandé de communication.

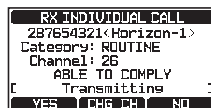

- Surveillez le canal spécifié jusqu'à ce que le message soit terminé. Appuyez sur le commutateur **PTT** du micro et parlez dans le micro pour communiquer avec le navire qui a initié l'appel.
- Appuyez sur la touche **[QUIT]** pour revenir à l'affichage du canal.



Réponse automatique :

- A la réception d'un appel individuel, une sonnerie d'alarme retentit.

La radio passe automatiquement sur le canal demandé. L'écran affiche le numéro MMSI du navire appelant.



- Appuyez sur n'importe quelle touche pour faire taire l'alarme.
- Écoutez le canal demandé jusqu'à ce que le message soit terminé. Appuyez sur le commutateur **PTT** du micro et parlez dans le micro pour communiquer avec le navire qui a initié l'appel.
- Appuyez sur la touche **[QUIT]** pour revenir au fonctionnement de la radio.



NOTA

Lorsqu'un appel individuel n'est pas lu, l'icône "✉" s'affiche sur l'écran. Vous pouvez consulter les appels individuels non lus dans le journal ASN, se reporter à la section "11.10.2 Examen des alertes de détresse ASN RX enregistrées des accusés de réception".

11.4.6 Configuration de la sonnerie d'appel individuel

Lorsqu'un appel personnel est reçu l'appel, la sonnerie retentira pendant 2 minutes (paramètre par défaut). Cette fonction permet de modifier la durée de la sonnerie de l'appel individuel.

- Appuyez et maintenez enfoncée la touche  "DSC SETUP"  "INDIVIDUAL RING"

- Appuyez sur la touche **[▲]** ou **[▼]** pour sélectionner la durée de sonnerie des appels individuels.
- Appuyez sur la touche **[ENTER]** pour enregistrer le réglage sélectionné.
- Appuyez sur la touche **[CLEAR]** pour revenir au fonctionnement de la radio.



La sonnerie des appels individuels du **GX1850GPS/E-GX1800GPS/E** peut être arrêtée sur OFF :

1. [Appuyez et maintenez enfoncée la touche ] → "DSC SETUP" → "DSC BEEP"

2. Appuyez sur la touche [▲] ou [▼] pour sélectionner "**INDIVIDUAL CALL**", puis appuyez sur la touche de fonction [SELECT].

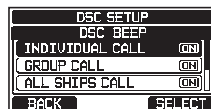

3. Appuyez sur la touche [▲] or [▼] pour sélectionner "**OFF**".

4. Appuyez sur la touche [ENTER] pour enregistrer le réglage sélectionné.

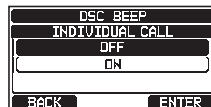

5. Appuyez sur la touche [CLEAR] pour revenir au fonctionnement de la radio.

Pour activer la sonnerie, répétez la procédure ci-dessus, appuyez sur la touche [▲] ou [▼] pour sélectionner "**ON**" dans l'étape 3 ci-dessus.

11.5 APPEL DE GROUPE

Cette fonction permet aux utilisateurs de communiquer automatiquement avec un groupe spécifique de navires utilisant des radios ASN avec la fonction appel de groupe. Les radios appelées peuvent automatiquement passer sur le canal souhaité pour les communications vocales. Cette fonction est très utile pour les yacht clubs et les navires qui naviguent ensemble et qui veulent faire des annonces collectives sur un canal prédéterminé. Il est possible de programmer jusqu'à 32 numéros MMSI de groupe.

11.5.1 Configuration d'un appel de groupe

Pour que cette fonction soit active, le même numéro MMSI de groupe doit être programmé dans toutes les radios VHF ASN dans le groupe de navires qui utiliseront cette fonction. Pour comprendre la programmation du numéro MMSI de groupe, il faut d'abord comprendre le numéro MMSI du navire.

Numéro MMSI du navire: Les trois premiers chiffres appelés MID (Groupe d'identité mobile) d'un MMSI de navire, indiquent le pays où le navire a demandé un numéro MMSI. Les 6 derniers chiffres sont spécifiques à l'identité du navire.

Exemple de numéro MMSI de navire: Si votre MMSI est "366123456", "366" est le MID, qui indique le pays et "123456" est le MMSI de votre navire.

Numéro MMSI de groupe:

- Les numéros MMSI de groupe ne sont pas attribués par le FCC ou d'autres organismes autorisés à attribuer les numéros MMSI des navires.
- Le premier chiffre d'un numéro MMSI de groupe est toujours réglé sur "0" conformément aux règlements internationaux. Toutes les radios Standard Horizon sont pré-réglées pour que le premier chiffre soit réglé sur "0" lors de la programmation d'un numéro MMSI de groupe.
- L'ITU (International Telecommunication Union) recommande de programmer le MID du numéro MMSI d'un navire dans les deuxième, troisième et quatrième chiffres du numéro MMSI de groupe, qui indiquent la zone où se trouve le navire.

- ❑ Les 5 derniers chiffres sont décidés par les personnes du groupe. Cette étape est importante dans la mesure où toutes les radios du groupe doivent contenir le même numéro MMSI de groupe pour pouvoir être contactées entre elles. Il est possible qu'un autre groupe de navires programme le même numéro MMSI de groupe. Si cela se produit, il suffit de modifier un ou plusieurs des 5 derniers chiffres du numéro MMSI de groupe.

1. Appuyez et maintenez enfoncée la touche  "DSC SETUP"  "GROUP DIRECTORY"

2. Appuyez sur la touche [▲] ou [▼] pour sélectionner "ADD", puis appuyez sur la touche de fonction [SELECT].



3. Appuyez sur la touche [▲] ou [▼] pour sélectionner "GP NAME:", puis appuyez sur la touche de fonction [SELECT].



4. Appuyez sur les touches [▲]/[▼]/[◀]/[▶] pour sélectionner la première lettre du nom du groupe que vous souhaitez référencer dans le répertoire.



5. Appuyez sur la touche [SELECT] pour enregistrer la première lettre du nom et passer à la lettre suivante vers la droite.

6. Répétez les étapes 4 et 5 jusqu'à ce que le nom soit complet. Le nom peut comporter jusqu'à quinze caractères, si vous n'utilisez pas tous les caractères, sélectionnez "→" pour passer à l'espace suivant. Cette méthode permet également d'entrer un espace vide dans le nom.

En cas d'erreur au cours de la saisie du nom, appuyez sur la touche [▲]/[▼]/[◀]/[▶] pour sélectionner "←" ou "→", appuyez sur la touche de fonction [SELECT] jusqu'à ce que le mauvais caractère soit sélectionné, puis exécutez les étapes 4 et 5.

7. Quand vous avez fini d'entrer le nom du groupe (à l'aide de quinze caractères ou moins), appuyez sur la touche de fonction [FINISH] pour progresser dans la saisie du numéro MMSI du groupe.

8. Appuyez sur la touche [▲] ou [▼] pour sélectionner "GP MMSI:", puis appuyez sur la touche de fonction [SELECT].



9. Appuyez sur les touches [▲]/[▼]/[◀]/[▶] pour sélectionner le second chiffre du numéro MMSI que (le premier des neuf chiffres est définitivement fixé à "0") que vous souhaitez contacter, puis appuyez sur la touche de fonction [SELECT] pour passer au chiffre suivant.

Répétez cette procédure jusqu'à ce que les huit espaces du numéro MMSI soient entrés.

En cas d'erreur de saisie du numéro MMSI, appuyez sur les touches [▲]/[▼]/[◀]/[▶] pour sélectionner "←" ou "→", appuyez sur la touche de fonction [SELECT] jusqu'à ce que le caractère incorrect soit sélectionné, puis effectuez l'étape 9.

10. Une fois que vous avez entré le numéro MMSI, appuyez sur la touche de fonction [FINISH] pour confirmer.
11. Pour mémoriser les données, sélectionnez "SAVE", puis appuyez sur la touche [SELECT].
12. Pour entrer une autre adresse de groupe, répétez les étapes de 2 à 11.
13. Appuyez sur la touche [CLEAR] pour revenir au fonctionnement de la radio.

11.5.2 Transmission d'un appel de groupe

Appel de groupe à partir du répertoire de groupe

1.  → "DSC CALL" → "GROUP CALL"

2. Appuyez sur la touche [▲] ou [▼] pour sélectionner "HISTORY" ou "MEMORY", puis appuyez sur la touche de fonction [SELECT].

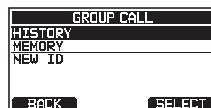

3. Appuyez sur la touche [▲] ou [▼] pour sélectionner le groupe que vous voulez contacter, puis appuyez sur la touche de fonction [SELECT].



4. Dans la liste INTERSHIP CH, appuyez sur la touche [▲] ou [▼] pour sélectionner le canal d'utilisation sur lequel vous souhaitez communiquer, puis appuyez sur la touche de fonction [SELECT]. Pour sélectionner les canaux actifs parmi tous les canaux vocaux, appuyez sur la touche de fonction [MANUAL].

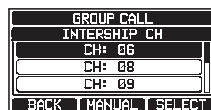

5. Appuyez sur la touche [YES] pour émettre le signal d'appel de groupe.



6. Une fois que le signal d'appel de groupe est transmis, l'écran se présente comme dans l'illustration à droite.



7. Après la transmission d'un appel de groupe, toutes les radios du groupe passent sur le canal désigné.
8. Écoutez sur le canal pour s'assurer qu'il n'est pas occupé, puis appuyez sur le commutateur PTT du micro pour communiquer avec tous les navires dans le groupe.



Appel de groupe par entrée manuelle d'un MMSI

Cette fonction permet de contacter un groupe de navires en entrant leur numéro MMSI de groupe manuellement.

1.  → "DSC CALL" → "GROUP CALL"

2. Appuyez sur la touche [▲] ou [▼] pour sélectionner "NEW ID", puis appuyez sur la touche de fonction [SELECT].

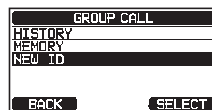

3. Appuyez sur la touche [▲] ou [▼] pour sélectionner le second chiffre du numéro MMSI (Le premier des neuf chiffres est réglé en permanence sur "0"), que vous souhaitez contacter, puis appuyez sur la touche de fonction [SELECT] pour passer au chiffre suivant.



4. Répétez l'étape 3 pour régler le numéro MMSI.

Si une erreur est faite dans la saisie du numéro MMSI, appuyez sur les touches [▲]/[▼]/[◀]/[▶] pour sélectionner "←" ou "→", appuyez sur la touche de fonction [SELECT] jusqu'à ce que le caractère incorrect soit sélectionné, puis exécutez les étapes 3 et 4.

5. Une fois que vous avez entré le numéro MMSI, appuyez sur la touche [FINISH].

6. Dans la liste INTERSHIP CH, appuyez sur la touche [▲] ou [▼] pour sélectionner le canal actif de communication, puis appuyez sur la touche de fonction [SELECT]. Pour sélectionner les canaux actifs parmi tous les canaux vocaux, appuyez sur la touche de fonction [MANUAL].

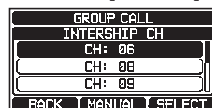

7. Appuyez sur la touche [YES] pour émettre le signal d'appel de groupe.

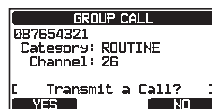

8. Après la transmission d'un appel de groupe, toutes les radios du groupe passent sur le canal désigné.



9. Écoutez sur le canal pour s'assurer qu'il n'est pas occupé, puis appuyez sur le commutateur PTT du micro pour communiquer avec tous les navires dans le groupe.



11.5.3 Réception d'un appel de groupe

1. Lorsqu'un appel de groupe est reçu, l'émetteur-récepteur émet une sonnerie d'alarme.
2. L'écran affiche le numéro MMSI du groupe.
3. Appuyez sur n'importe quelle touche pour faire taire l'alarme.



Sur l'écran, 3 sélections de touche de fonction sont affichées. Ces sélections sont décrites ci-dessous:

[ACCEPT] : Appuyez sur cette touche pour accepter l'appel de groupe et passer sur le canal demandé.

[PAUSE] : Appuyez sur cette touche pour désactiver momentanément la commutation automatique sur le canal requis.

[QUIT] : Appuyez sur cette touche pour quitter la commutation de canal automatique et pour revenir au dernier canal sélectionné.

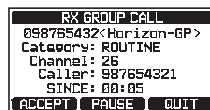

4. Si vous souhaitez répondre, contrôlez le canal pour s'assurer qu'il est clair, puis appuyez sur le commutateur **PTT** du micro et parlez dans le micro pour communiquer avec tous les navires dans le groupe.
5. Appuyez sur la touche **[QUIT]** pour revenir au fonctionnement de la radio.

NOTE : Si aucune touche n'est enfoncée pendant 30 secondes, la radio revient automatiquement au fonctionnement normal de la radio.



NOTA

Lorsqu'un appel de groupe n'est pas lu, l'icône "☒" s'affiche sur l'écran. Vous pouvez consulter les appels de groupe non lus sur le journal ASN, voir la section "11.10.3 Revue des autres appels enregistrés".

11.5.4 Configuration de sonnerie d'appel de groupe

La sonnerie d'appel de groupe de l'émetteur-récepteur peut être désactivée (OFF) à l'aide de la procédure suivante :

1. Appuyez et maintenez enfoncée la touche  "DSC SETUP"  "DSC BEEP"

2. Appuyez sur la touche **[▲]** ou **[▼]** pour sélectionner "GROUP CALL", puis appuyez sur la touche de fonction **[SELECT]**.

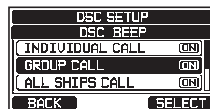

3. Appuyez sur la touche **[▲]** or **[▼]** pour sélectionner "OFF".
4. Appuyez sur la touche **[ENTER]** pour enregistrer le réglage sélectionné.
5. Appuyez sur la touche **[CLEAR]** pour revenir au fonctionnement de la radio.



Pour réactiver la sonnerie, répétez la procédure ci-dessus, en appuyant sur la touche **[▲]** ou **[▼]** pour sélectionner "ON" dans l'étape 3 ci-dessus.

11.6 DEMANDE DE POSITION

Les évolutions de la fonction ASN permettent d'interroger la localisation d'un autre navire et d'indiquer la position de ce navire sur l'écran du **GX1850GPS/E-GX1800GPS/E**. Standard Horizon a encore développé cette fonction et, si un traceur de cartes GPS compatible est relié au **GX1850GPS/E-GX1800GPS/E**, la position interrogée du navire s'affiche sur l'écran du traceur de cartes GPS, ce qui facilite la navigation jusqu'à l'emplacement du navire interrogé. Cette fonction est extrêmement utile pour quiconque souhaite connaître la position d'un autre navire. Par exemple, localiser où votre navire ami est en train de pêcher des poissons, ou trouver la position d'un navire avec lequel vous naviguez.

NOTA

Sur l'autre navire, le récepteur GPS actif doit être connecté à sa radio ASN, et la radio ne doit pas être configurée pour rejeter les demandes de position. (Consultez la section "**11.4 APPEL INDIVIDUEL**" pour entrer les informations dans le répertoire individuel).

11.6.1 Configuration de la réponse à une demande de position

L'émetteur-récepteur peut être configuré pour automatiquement (réglage par défaut) ou manuellement envoyer votre position lorsqu'elle est demandée par un autre navire. Cette sélection est importante si vous ne souhaitez pas que quelqu'un vous demande la position de votre navire. En mode manuel, vous pourrez voir le numéro MMSI (Maritime Mobile Service Identity) ou le nom de la personne sur l'écran, ce qui vous permettra de décider ou non d'envoyer votre position au navire qui la demande.

1. Appuyez et maintenez enfoncée la touche  "DSC SETUP"  "POSITION REPLY"

2. Appuyez sur la touche [▲] ou [▼] pour sélectionner "AUTO" ou "MANUAL". Dans le mode "AUTO", après la réception d'une demande de position ASN, la radio transmet automatiquement la position de votre navire. En mode "MANUAL", l'écran de l'émetteur-récepteur indiquera qui demande la position et la touche de fonction [YES] sur la radio doit être appuyée pour envoyer votre position au navire qui la demande.



3. Appuyez sur la touche [ENTER] pour enregistrer le réglage sélectionné.

4. Appuyez sur la touche [CLEAR] pour revenir au fonctionnement de la radio.

11.6.2 Transmission d'une demande de position à un autre navire

Demande de position à partir du répertoire individuel/de position

Voir la section "11.4 APPEL INDIVIDUEL" pour entrer les informations dans le répertoire individuel.

1.  → "DSC CALL" → "POS REQUEST"
2. Appuyez sur la touche [▲] ou [▼] pour sélectionner **HISTORY** ou **MEMORY**, puis appuyez sur la touche de fonction [SELECT].
3. Appuyez sur la touche [▲] ou [▼] pour sélectionner un nom qui a été enregistré dans le répertoire individuel de position.
4. Appuyez sur la touche [SELECT], puis appuyez sur la touche [YES] pour transmettre l'appel ASN de demande de position.
5. Lorsque l'émetteur-récepteur reçoit la position du navire interrogé, elle est affichée sur l'écran radio.
6. Appuyez sur la touche [QUIT] pour revenir au fonctionnement de la radio.



NOTA

Si l'émetteur-récepteur ne reçoit pas les données de position du navire interrogé, l'écran apparaîtra comme suit.

```
---.---.--- _
---.---.--- _
```

Demande de position par entrée manuelle d'un numéro MMSI

Cette fonction vous permet de demander la position d'un navire en saisissant manuellement le MMSI.

1.  → "DSC CALL" → "POS REQUEST"

2. Appuyez sur la touche [▲] ou [▼] pour sélectionner **NEW ID**, puis appuyez sur la touche de fonction [SELECT].



- Appuyez sur les touches [▲]/[▼]/[◀]/[▶] pour sélectionner le premier chiffre du numéro MMSI (neuf chiffres) que vous souhaitez contacter, puis appuyez sur la touche [SELECT] pour passer au chiffre suivant.



- Répétez l'étape 3 pour régler le numéro MMSI. En cas d'erreur de saisie du numéro MMSI, appuyez sur les touches [▲]/[▼]/[◀]/[▶] pour sélectionner "←" ou "→", appuyez sur la touche de fonction [SELECT] jusqu'à ce que le caractère incorrect soit sélectionné, puis effectuez l'étape 3.
- Une fois que vous avez entré le numéro MMSI, appuyez sur la touche [FINISH].
- Appuyez sur la touche [YES] pour transmettre l'appel ASN de demande de position.



- Lorsque l'émetteur-récepteur reçoit la position du navire interrogé, elle est affichée sur l'écran radio.
- Appuyez sur la touche [QUIT] pour revenir au fonctionnement de la radio.

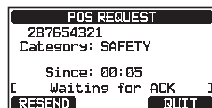

NOTA

La position reçue du navire interrogé peut être transférée vers un traceur d'abaque GPS via les phrases NMEA DSC (ASN) et DSE.

11.6.3 Réception d'une demande de position

- Lorsqu'un appel de demande de position est reçu d'un autre navire, une sonnerie retentit et l'affichage est celui de l'illustration à droite.
- Appuyez sur n'importe quelle touche pour faire taire l'alarme.
- Pour envoyer la position de votre navire au navire demandeur, appuyez sur la touche [REPLY].
Ou pour quitter l'affichage de demande de position, appuyez sur la touche [QUIT].
- Appuyez sur la touche [QUIT] pour revenir à l'affichage du canal.



NOTA

Si un appel de demande de position n'est pas lu, l'icône "✉" s'affiche sur l'écran. Vous pouvez consulter l'appel individuel non lu du journal ASN, voir la section "11.10.3 Revue des autres appels enregistrés".

11.6.4 Entrée manuelle d'informations de position

Si l'émetteur-récepteur se trouve dans une zone où la réception GPS est limitée, lorsque vous allez répondre à la demande de position reçue, vous devez saisir manuellement votre position (latitude et longitude) et l'heure pour l'envoyer.

1.  → "MMSI/POS INFO"

2. Appuyez sur la touche [POS/TM].



3. Appuyez sur les touches [▲]/[▼]/[◀]/[▶] pour sélectionner le premier chiffre de la latitude, puis appuyez sur la touche de fonction [SELECT] pour passer au chiffre suivant.



4. Répétez l'étape 3 pour régler la position et l'heure.

En cas d'erreur, appuyez sur les touches [▲]/[▼]/[◀]/[▶] pour sélectionner "←" ou "→", appuyez sur la touche de fonction [SELECT] jusqu'à ce que le caractère incorrect soit sélectionné, puis effectuez l'étape 3.

5. Après avoir programmé la position et l'heure, appuyez sur la touche [FINISH]. L'affichage revient à l'écran précédent.

6. Appuyez sur la touche [OK].

7. Appuyez sur la touche [CLEAR] pour revenir au fonctionnement de la radio.

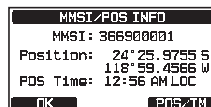

11.6.5 Configuration d'une sonnerie de signalement de position

L'émetteur-récepteur permet de désactiver la sonnerie de demande de position.

1. Appuyez et maintenez enfoncée la touche  → "DSC SETUP" → "DSC BEEP"

2. Appuyez sur la touche [▲] ou [▼] pour sélectionner "POS REQUEST", puis appuyez sur la touche de fonction [SELECT].



3. Appuyez sur la touche [▲] or [▼] pour sélectionner "OFF".

4. Appuyez sur la touche [ENTER] pour enregistrer le réglage sélectionné.

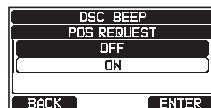

5. Appuyez sur la touche [CLEAR] pour revenir au fonctionnement de la radio.

Pour réactiver la sonnerie, répétez la procédure ci-dessus, en appuyant sur la touche [▲] ou [▼] pour sélectionner "ON" dans l'étape 3 ci-dessus.

11.7 SIGNALLEMENT DE POSITION

Cette fonction est similaire à la demande de position, cependant, au lieu de demander la position d'un autre navire, cette fonction permet de transmettre votre position à un autre navire.

11.7.1 Transmission d'un appel de signalement de position ASN

Appel de signalement de position ASN à partir du répertoire individuel/de position

Voir la section "11.4 APPEL INDIVIDUEL" pour entrer les informations dans le répertoire individuel.

1.  → "DSC CALL" → "POS REPORT"
2. Appuyez sur la touche [▲] ou [▼] pour sélectionner **HISTORY** ou **MEMORY**, puis appuyez sur la touche de fonction [SELECT].
3. Appuyez sur la touche [▲] ou [▼] pour sélectionner le nom dans le répertoire, puis appuyez sur la touche de fonction [SELECT].
4. Si vous voulez changer la position affichée, appuyez sur la touche [POS/TM] pour ouvrir l'écran saisie de position. Après avoir saisi la nouvelle position, appuyez sur la touche [FINISH] pour confirmer.
5. Appuyez sur la touche [YES] pour transmettre votre position au navire sélectionné.
6. Appuyez sur la touche [QUIT] pour revenir au fonctionnement de la radio.

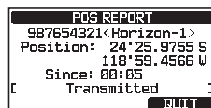
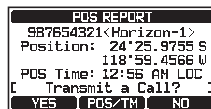
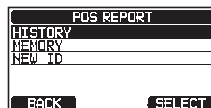

Appel de signalement de position ASN par entrée manuelle d'un numéro MMSI

Cette fonction permet de transmettre votre position à un autre navire en entrant manuellement le numéro MMSI du navire auquel vous souhaitez transmettre votre position.

1.  → "DSC CALL" → "POS REPORT"
2. Appuyez sur la touche [▲] ou [▼] pour sélectionner **NEW ID**, puis appuyez sur la touche de fonction [SELECT].

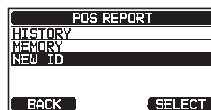

- Appuyez sur la touche [▲] ou [▼] pour sélectionner le premier chiffre du numéro MMSI du navire que vous souhaitez contacter, puis appuyez sur la touche [SELECT] pour passer au chiffre suivant.
- Répétez l'étape 3 pour compléter le numéro MMSI.
En cas d'erreur de saisie du numéro MMSI, appuyez sur les touches [▲]/[▼]/[◀]/[▶] pour sélectionner "←" ou "→", appuyez sur la touche de fonction [SELECT] jusqu'à ce que le caractère incorrect soit sélectionné, puis effectuez l'étape 3.
- Une fois que vous avez entré le numéro MMSI, appuyez sur la touche [FINISH].
- Si vous voulez changer la position affichée, appuyez sur la touche [POS/TM] pour ouvrir l'écran saisie de position. Après avoir saisi la nouvelle position, appuyez sur la touche [FINISH] pour confirmer.
- Appuyez sur la touche [YES] pour transmettre votre position au navire sélectionné.
- Appuyez sur la touche [QUIT] pour revenir au fonctionnement de la radio.

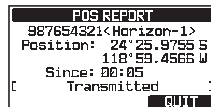

11.7.2 Réception d'un appel de signalement de position ASN

Quand un autre opérateur transmet la position de son navire à un autre récepteur **GX1850GPS/E-GX1800GPS/E**, il se passera ce qui suit :

- Lorsqu'un appel de signalement de position est reçu d'un autre navire, une sonnerie retentit.
- Appuyez sur n'importe quelle touche pour faire taire la sonnerie.
- Pour quitter le mode radio, appuyez sur la touche [QUIT] .

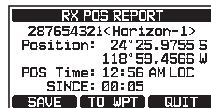
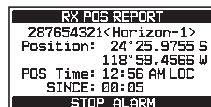

11.7.3 Navigation jusqu'à la position signalée

L'émetteur-récepteur comporte une fonction lui permettant de naviguer vers l'appel d'un signalement reçu en utilisant les indications du compas. La navigation vers l'emplacement d'un appel de signalement de position peut être activée en suivant la procédure ci-dessous.

- Appuyez sur la touche [TO WPT].

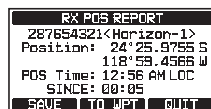

- Appuyez sur la touche de fonction [ENTER] pour sauvegarder le point de cheminement (waypoint) dans la mémoire.
- L'afficheur indique la distance et la direction du navire ayant appelé, et le compas indique la position du navire appelant par un point (●).

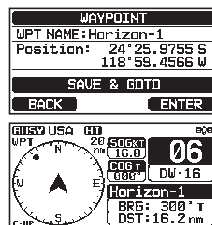

Arrêt de la navigation vers la position signalée

- Appuyez sur l'une des touches de fonction, puis appuyez sur la touche de fonction [STOP].
La radio cesse de naviguer vers un point de cheminement et l'écran VHF normal s'affiche.

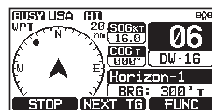

11.7.4 Sauvegarde de la position signalée en tant que point de cheminement

L'émetteur-récepteur peut enregistrer un appel de signalement de position dans la mémoire de la radio comme point de cheminement.

- Après avoir reçu l'appel de signalement de position, appuyez sur la touche [SAVE].
- Si vous voulez changer le nom d'un point de cheminement, appuyez sur la touche [▲] ou [▼] pour sélectionner "NAME", puis appuyez sur la touche de fonction [SELECT].
- Entrez le nom du point de cheminement que vous souhaitez référencer dans le répertoire. Pour plus de détails, voir "11.4.1 Configuration du répertoire d'appel individuel / de position".
- Appuyez sur la touche de fonction [ENTER] pour sauvegarder le point de cheminement (waypoint) dans la mémoire.
- Appuyez sur la touche [OK] pour revenir à l'affichage de signalement de position.

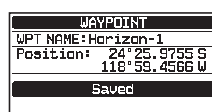
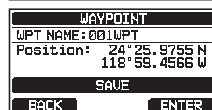
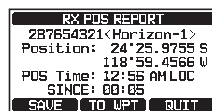



Navigation vers un point de cheminement enregistré

Se reporter à la section "12.1.1 Démarrage et arrêt de la navigation" pour plus de détails.

11.7.5 Configuration d'une sonnerie de signalement de position

La sonnerie de signalement de position émetteur-récepteur peut être désactivée (OFF).

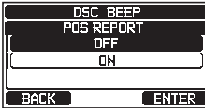
1. Appuyez et maintenez enfoncée la touche  ►►► "DSC SETUP" ►►► "DSC BEEP"
2. Appuyez sur la touche [▲] ou [▼] pour sélectionner "POS REPORT", puis appuyez sur la touche de fonction [SELECT].
3. Appuyez sur la touche [▲] or [▼] pour sélectionner "OFF".
4. Appuyez sur la touche [ENTER] pour enregistrer le réglage sélectionné.
5. Appuyez sur la touche [CLEAR] pour revenir au fonctionnement de la radio.

Pour activer la sonnerie, répétez la procédure ci-dessus, appuyez sur la touche [▲] ou [▼] pour sélectionner "ON" dans l'étape 3 ci-dessus.



11.8 DEMANDE AUTOMATIQUE DE POSITION

L'émetteur-récepteur permet de suivre automatiquement six navires programmés dans le répertoire individuel, ou d'envoyer automatiquement vos informations de position aux stations programmées.

11.8.1 Configuration de l'interrogation

1. Appuyez et maintenez enfoncée la touche  ►►► "DSC SETUP" ►►► "AUTO POSITION POLLING"
2. Appuyez sur la touche [▲] ou [▼] pour sélectionner l'opération voulue (DEMANDE POSITION AUTOMATIQUE et SIGNALISATION POSITION AUTOMATIQUE), et appuyez sur la touche [ENTER].
3. Appuyez sur la touche [CLEAR] pour revenir au fonctionnement de la radio.

11.8.2 Configuration de l'intervalle de temps des interrogations

1. Appuyez et maintenez enfoncée la touche  ►►► "DSC SETUP" ►►► "AUTO POS INTERVAL"
2. Appuyez sur la touche [▲] ou [▼] pour sélectionner l'intervalle de temps voulu (30 secondes, 1, 2, 3, et 5 minutes) et appuyez sur la touche [ENTER].
3. Appuyez sur la touche [CLEAR] pour revenir au fonctionnement de la radio.

11.8.3 Sélection des navires à interroger automatiquement

NOTA

La radio utilise le répertoire individuel pour sélectionner les navires à interroger automatiquement. Voir la section “11.4.1 Configuration du répertoire d’appel individuel / de position” et entrez le numéro MMSI des navires que vous voulez interroger avant de continuer.

1.  → “DSC CALL” → “AUTO POS POLLING”

2. Appuyez sur la touche [▲] ou [▼] pour sélectionner “SELECTED ID”, puis appuyez sur la touche de fonction [SELECT].

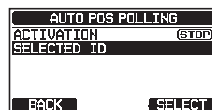

3. La radio affichera une rangée vide en surbrillance lorsque vous sélectionnez le navire pour la première fois. Appuyez sur la touche [SELECT].



4. La radio affichera les navires programmés dans le répertoire individuel. Appuyez sur la touche [▲] ou [▼] pour sélectionner le navire souhaité, puis appuyez sur la touche de fonction [SELECT].



5. Pour plusieurs saisies, appuyez sur la touche [▲] ou [▼] pour sélectionner une rangée vide, appuyez sur la touche [SELECT], puis exécutez l’étape 4.

6. À la fin, appuyez sur la touche [CLEAR] pour quitter le mode radio.



11.8.4 Activation/désactivation de l’interrogation de position automatique (POS)

1.  → “DSC CALL” → “AUTO POS POLLING”

2. Appuyez sur la touche [▲] ou [▼] pour sélectionner “ACTIVATION”, puis appuyez sur la touche de fonction [SELECT].

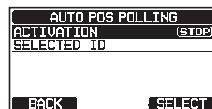

3. Appuyez sur la touche [▲] ou [▼] pour sélectionner “START” pour activer les transmissions ou “STOP” pour les désactiver, puis appuyez sur la touche de fonction [ENTER].



4. Appuyez sur la touche [CLEAR] pour revenir au fonctionnement de la radio.

5. La demande automatique de position (POS) démarre et l’icône  apparaîtra sur l’écran.



11.9 ESSAI ASN

Cette fonction permet de contacter un autre navire équipé de ASN, pour vérifier que les fonctions ASN de la radio fonctionnent.

NOTA

Pour utiliser la fonction test ASN, la radio qui doit recevoir l'appel test doit aussi avoir la fonction test ASN.

Pour effectuer l'essai ASN, vous devez d'abord entrer le numéro MMSI d'un autre navire dans le répertoire individuel ou entrer manuellement le numéro MMSI en suivant la procédure ci-dessous.

11.9.1 Programmation du numéro MMSI dans le répertoire individuel

Voir la section "11.4.1 Configuration du répertoire d'appel individuel / de position".

11.9.2 Transmission d'un essai ASN à un autre navire

Appel test ASN utilisant le répertoire individuel/de position

1.  → "DSC CALL" → "DSC TEST CALL"
2. Appuyez sur la touche [▲] ou [▼] pour sélectionner "HISTORY" ou "MEMORY", puis appuyez sur la touche de fonction [SELECT].
3. Appuyez sur la touche [▲] ou [▼] pour sélectionner le nom du navire, puis appuyez sur la touche de fonction [SELECT].
4. Appuyez sur la touche [YES] pour transmettre l'appel d'essai ASN à l'autre navire.
5. Appuyez sur la touche [QUIT] pour revenir au fonctionnement de la radio.

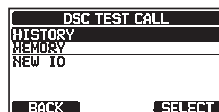

Appel d'essai ASN par entrée manuelle d'un numéro MMSI

1.  → "DSC CALL" → "DSC TEST CALL" → "MANUAL"
2. Appuyez sur la touche [▲] ou [▼] pour sélectionner "NEW ID", puis appuyez sur la touche de fonction [SELECT].

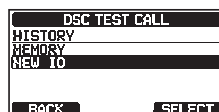

3. Appuyez sur la touche [▲] ou [▼] pour sélectionner le premier chiffre du numéro MMSI et appuyez sur la touche [SELECT].
4. Répétez l'étape 3 jusqu'à ce que tous les chiffres du numéro MMSI soit affichés sur l'écran.
5. Appuyez sur la touche [FINISH] pour afficher la page appel d'essai.
6. Appuyez sur la touche [YES] pour transmettre l'appel d'essai ASN à l'autre navire.
7. Appuyez sur la touche [QUIT] pour revenir au fonctionnement de la radio.



NOTA

Après que la radio reçoit une réponse à l'appel d'essai du navire appelé, la radio sonne et indique "RX TEST CALL" sur l'écran, pour confirmer que la radio appelée a bien reçu le message d'essai.

11.9.3 Réception d'un appel d'essai ASN

Lorsqu'un autre navire émet un appel d'essai ASN vers le **GX1850GPS/E-GX1800GPS/E**, l'action suivante se produit :

1. Lorsqu'un appel d'essai ASN est reçu, la radio répond automatiquement au navire qui appelle.
2. Pour quitter l'affichage appel d'essai ASN, appuyez sur la touche [QUIT].



11.10 FONCTION JOURNAL ASN

Le **GX1850GPS/E-GX1800GPS/E** enregistre les appels transmis, les appels de détresse reçus, et d'autres appels (individuels, de groupe, tous les navires, etc.) La fonction de journal ASN est identique à celle d'un répondeur sur lequel les appels sont enregistrés et une icône "☒" s'affiche à l'écran de la radio. Le **GX1850GPS/E-GX1800GPS/E** peut mémoriser jusqu'à 100 appels émis, jusqu'aux 50 derniers appels de détresse, et jusqu'aux 100 derniers pour les autres appels (individuel, groupe, tous les navires, signalement de position, accusé de réception de demande de position et accusé de réception d'appel test).

NOTA

Lorsque le menu "DSC LOG" est sélectionné, l'émetteur-récepteur peut afficher automatiquement les appels de haute priorité enregistrés.

11.10.1 Consultation et renvoi d'un appel enregistré transmis

L'émetteur-récepteur permet d'examiner les appels enregistrés transmis et de les renvoyer si nécessaire.

1.  → "DSC CALL" → "DSC LOG"
2. Appuyez sur la touche [▲] ou [▼] pour sélectionner "TRANSMITTED", puis appuyez sur la touche de fonction [SELECT].
3. Appuyez sur la touche [▲] ou [▼] pour sélectionner la station (nom ou numéro MMSI) que vous souhaitez consulter et/ou vers laquelle vous voulez renvoyer l'appel.
4. Appuyez sur la touche de fonction [SELECT] pour consulter les coordonnées de la station sélectionnée.
5. Appuyez sur la touche de fonction [CALL] pour retransmettre l'appel ou appuyez sur la touche [BACK] pour revenir à la liste d'appels ASN émis.

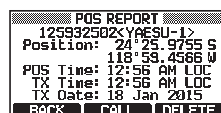
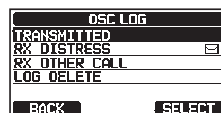

11.10.2 Examen des alertes de détresse ASN RX enregistrées des accusés de réception

L'émetteur-récepteur connecté permet d'examiner les alertes de détresse ASN RX et les accusés de réception.

1.  → "DSC CALL" → "DSC LOG" → "RX DISTRESS"
2. Appuyez sur la touche [▲] ou [▼] pour sélectionner la station (nom ou numéro MMSI) dont vous voulez examiner l'alerte de détresse.
NOTE: Lorsqu'un appel reçu n'a pas été lu, l'icône "✉" s'affichera à gauche de l'appel enregistré.
3. Appuyez sur la touche [SELECT] pour consulter les coordonnées de la station sélectionnée.
4. Appuyez sur la touche [INFO] pour afficher plus d'informations ou appuyez sur la touche [BACK] pour revenir à la liste des appels de détresse ASN reçus.

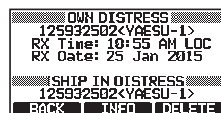

11.10.3 Revue des autres appels enregistrés

1.  → "DSC CALL" → "DSC LOG" → "RX OTHER CALL"
2. Appuyez sur la touche [▲] ou [▼] pour sélectionner la station (nom ou numéro MMSI) que vous souhaitez consulter et/ou vers laquelle vous voulez renvoyer l'appel.



NOTE : Lorsque l'appel reçu n'est pas lu, l'icône "☐" s'affichera à gauche de l'appel enregistré.

- Appuyez sur la touche de fonction **[SELECT]** pour consulter les coordonnées de la station sélectionnée.
- Appuyez sur la touche **[REPLY]** pour répondre à l'appel ou appuyez sur la touche **[BACK]** pour revenir à la liste des appels reçus.



11.10.4 Suppression des appels enregistrés dans le répertoire journal ASN

- "DSC CALL" → "DSC LOG" → "LOG DELETE"

- Appuyez sur la touche **[▲]** ou **[▼]** pour sélectionner la catégorie ("TRANSMITTED", "RX DISTRESS", "RX OTHER CALL" ou "ALL LOG") à supprimer.
- Appuyez sur la touche **[SELECT]**.
L'affichage indiquera "Do you want to delete a LOG?".
- Appuyez sur la touche **[YES]**. (pour annuler, appuyez sur la touche **[NO]**.)
- Appuyez sur la touche **[CLEAR]** pour revenir au fonctionnement de la radio.

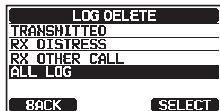

NOTA

La procédure ci-dessus supprimera tous les appels enregistrés de la catégorie sélectionnée à un moment donné.
Pour supprimer les appels enregistrés un par un, analysez l'appel que vous voulez supprimer, puis appuyez sur la touche **[DELETE]** (Suppression).

11.11 FONCTION "LOOP BACK" ASN

Le **GX1850GPS/E-GX1800GPS/E** comporte une fonction d'auto-test ASN.

- "DSC CALL" → "DSC LOOP BACK"

- Appuyez sur la touche **[YES]** pour lancer un test. (pour annuler, appuyez sur la touche **[NO]**.)



L'écran affichera "Passed!" si la fonction DSC fonctionne correctement. Appuyez sur la touche de fonction **[OK]** pour revenir au menu "DSC CALL".

- Appuyez sur la touche **[CLEAR]** pour revenir au fonctionnement de la radio.

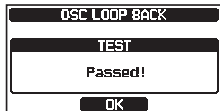

12 NAVIGATION

Le **GX1850GPS/E-GX1800GPS/E** peut mémoriser jusqu'à 250 points de cheminement pour la navigation en utilisant la page compas.

Vous pouvez également naviguer jusqu'à un appel de détresse ASN avec les données de localisation, ou vers la position reçue d'une autre radio ASN utilisant l'interrogation ASN.

12.1 FONCTION POINT DE CHEMINEMENT

12.1.1 Démarrage et arrêt de la navigation

Navigation en utilisant le répertoire point de cheminement

1.  → "NAVI" → "WAYPOINT"
2. Appuyez sur la touche [▲] ou [▼] pour sélectionner la catégorie désirée ("HISTORY" ou "MEMORY"), puis appuyez sur la touche de fonction [SELECT].
3. Appuyez sur la touche [▲] ou [▼] pour sélectionner un point de cheminement, puis appuyez sur la touche de fonction [SELECT]. L'écran de navigation s'affiche. L'écran navigation affiche la distance et la direction jusqu'à la destination. Le point de cheminement destinataire est indiqué par un point (●) à l'intérieur du compas.
4. Appuyez sur l'une des touches de fonction, puis appuyez sur la touche de fonction [STOP] pour quitter l'écran navigation.

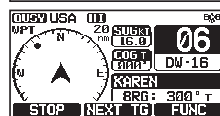
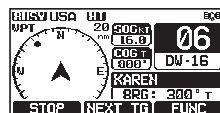
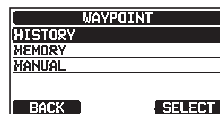

Navigation en entrant manuellement un point de cheminement

1.  → "NAVI" → "WAYPOINT"
2. Appuyez sur la touche [▲] ou [▼] pour sélectionner "MANUAL", puis appuyez sur la touche de fonction [SELECT].
3. Si vous voulez obtenir le point de cheminement avec un nom facile à trouver, appuyez sur la touche [▲] ou [▼] pour sélectionner "NAME:", appuyez sur la touche de fonction [SELECT], puis entrez le nom. Pour plus de détails, voir "11.4.1 Configuration du répertoire d'appel individuel / de position".
4. Appuyez sur la touche [▲] ou [▼] pour sélectionner "POSITION:", puis appuyez sur la touche de fonction [SELECT].

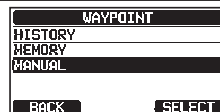

- Appuyez sur la touche [▲] ou [▼] pour sélectionner le premier chiffre de la latitude, puis appuyez sur la touche de fonction [SELECT] pour passer au chiffre suivant.



- Répétez l'étape 5 pour initialiser la position.

En cas d'erreur, appuyez sur les touches [▲]/[▼]/[◀]/[▶] pour sélectionner "←" ou "→", appuyez sur la touche de fonction [SELECT] jusqu'à ce que le caractère incorrect soit sélectionné, puis exécutez l'étape 5.

- À la fin de la programmation de position, appuyez sur la touche [FINISH]. L'affichage revient à l'écran précédent.

- Appuyez sur la touche [▲] ou [▼] pour sélectionner "SAVE & GOTO", puis appuyez sur la touche de fonction [SELECT].



L'écran de navigation s'affiche.

L'écran affiche la distance et la direction jusqu'à la destination. La destination et le point de cheminement sont indiqués par un point (●) à l'intérieur du compas.

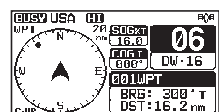

- Appuyez sur l'une des touches de fonction, puis appuyez sur la touche de fonction [STOP] pour quitter l'écran navigation.

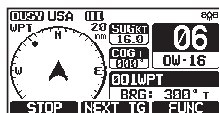

12.1.2 Configuration du répertoire de point de cheminement

Marquage d'une position

Cette fonction permet à la radio de marquer la position actuelle du navire.

- Appuyez et maintenez enfoncée la touche  "WAYPOINT SETUP"  "MARK POSITION"

- Si vous souhaitez changer le nom, appuyez sur la touche [▲] ou [▼] pour sélectionner "NAME:", puis appuyez sur la touche de fonction [SELECT].

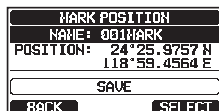

- Entrez le nom du point de cheminement en appuyant sur la touche [▲] ou [▼] et sur la touche de fonction [SELECT]. Quand vous avez fini d'entrer le nom (à l'aide de 15 caractères ou moins), appuyez sur la touche de fonction [FINISH].

- Si vous souhaitez modifier la position, appuyez sur la touche [▲] ou [▼] pour sélectionner "POSITION:", appuyez sur la touche de fonction [SELECT], puis entrez les nouvelles coordonnées.

Lorsque vous avez fini de modifier la position, appuyez sur la touche [FINISH].

- Appuyez sur la touche [▲] ou [▼] pour sélectionner "SAVE", puis appuyez sur la touche de fonction [SELECT] pour enregistrer la position du marqueur dans la mémoire.



- Appuyez sur la touche [CLEAR] pour revenir au fonctionnement de la radio.

Ajout d'un point de cheminement

1. Appuyez et maintenez enfoncée la touche  → "WAYPOINT SETUP" → "WAYPOINT DIRECTORY"

2. Appuyez sur la touche [▲] ou [▼] pour sélectionner "ADD", puis appuyez sur la touche de fonction [SELECT].



3. Appuyez sur la touche [▲] ou [▼] pour sélectionner "NAME:", puis appuyez sur la touche de fonction [SELECT].
4. Entrez le nom du point de cheminement en appuyant sur les touches [▲]/[▼]/[◀]/[▶] et sur la touche de fonction [SELECT].



Quand vous avez fini d'entrer le nom (à l'aide de caractères ou moins), appuyez sur la touche de fonction [FINISH].

5. Appuyez sur la touche [▲] ou [▼] pour sélectionner "POSITION:", appuyez sur la touche de fonction [SELECT], puis entrez coordonnées du point de cheminement. Après avoir entré la position, appuyez sur la touche [FINISH].
6. Appuyez sur la touche [▲] ou [▼] pour sélectionner "SAVE", puis appuyez sur la touche de fonction [SELECT] pour sauvegarder en mémoire le point de cheminement.
7. Appuyez sur la touche [CLEAR] pour revenir au fonctionnement de la radio.



Modification d'un point de cheminement

1. Appuyez et maintenez enfoncée la touche  → "WAYPOINT SETUP" → "WAYPOINT DIRECTORY"

2. Appuyez sur la touche [▲] ou [▼] pour sélectionner "EDIT", puis appuyez sur la touche de fonction [SELECT].

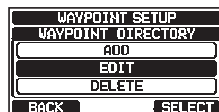



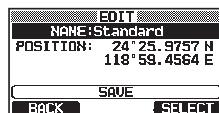
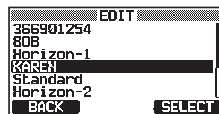

3. Appuyez sur la touche [▲] ou [▼] pour sélectionner le point de cheminement à modifier, puis appuyez sur la touche de fonction [SELECT] pour afficher le point de cheminement entré.
4. Appuyez sur la touche [▲] ou [▼] pour sélectionner "NAME:" ou "POSITION:", puis appuyez sur la touche de fonction [SELECT].
5. Appuyez sur les touches [▲]/[▼]/[◀]/[▶] pour sélectionner "←" ou "→", appuyez sur la touche de fonction [SELECT] jusqu'à ce que le caractère à modifier soit sélectionné, puis saisissez un nouveau caractère.
6. Répétez l'étape 5 jusqu'à ce que le point de cheminement soit actualisé. A la fin de la modification, appuyez sur la touche [FINISH].
7. Appuyez sur la touche [▲] ou [▼] pour sélectionner "SAVE", puis appuyez sur la touche [SELECT] pour enregistrer en mémoire le point de cheminement corrigé.



8. Appuyez sur la touche [CLEAR] pour revenir au fonctionnement de la radio.

Suppression d'un point de cheminement

1. Appuyez et maintenez enfoncée la touche  "WAYPOINT SETUP"  "WAYPOINT DIRECTORY"
2. Appuyez sur la touche [▲] ou [▼] pour sélectionner "DELETE", puis appuyez sur la touche de fonction [SELECT]. 
3. Appuyez sur la touche [▲] ou [▼] pour sélectionner le point de cheminement à supprimer, puis appuyez sur la touche [SELECT]. 
4. Confirmez le point de cheminement à supprimer, appuyez sur la touche [▲] ou [▼] pour sélectionner "OK", puis appuyez sur la touche de fonction [SELECT]. 
5. Appuyez sur la touche [CLEAR] pour revenir au fonctionnement de la radio.



Enregistrement d'un appel de position ASN comme point de cheminement

Lorsqu'une position est reçue d'une autre radio ASN, le **GX1850GPS/E-GX1800GPS/E** permet d'enregistrer la position comme point de cheminement.

Voir la section "**11.7.4 Sauvegarde de la position signalée en tant que point de cheminement**" pour plus de détails.

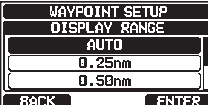

12.1.3 Sélection des cercles de distance affichés

Cette option de menu permet de régler les cercles de distance sur l'affichage du compas.

1. Appuyez et maintenez enfoncée la touche  "WAYPOINT SETUP"  "DISPLAY RANGE"
2. Appuyez sur la touche [▲] ou [▼] pour sélectionner la plage désirée. (l'unité de mesure dépend des réglages dans le menu GPS SETUP. Se reporter à la section "**18.7 UNITE DE MESURE**".) 
3. Appuyez sur la touche [ENTER] pour enregistrer le réglage sélectionné.
4. Appuyez sur la touche [CLEAR] pour revenir au fonctionnement de la radio.

12.1.4 Sélection du cercle de distance d'arrivée

Ce menu permet de déterminer la distance à la zone d'arrivée. Une alerte retentira lorsque votre navire navigue dans la zone d'arrivée du point de cheminement désigné.

1. Appuyez et maintenez enfoncée la touche  "WAYPOINT SETUP"  "ARRIVAL RANGE"
2. Appuyez sur la touche [▲] ou [▼] pour sélectionner la plage désirée. (l'unité de mesure dépend des réglages dans le menu GPS SETUP. Se reporter à la section "**18.7 UNITE DE MESURE**".) 
3. Appuyez sur la touche [ENTER] pour enregistrer le réglage sélectionné.
4. Appuyez sur la touche [CLEAR] pour revenir au fonctionnement de la radio.

12.2 FONCTION ROUTE

Le **GX1850GPS/E-GX1800GPS/E** permet le réglage de 1 à 30 points de cheminement le long de la route vers une destination.

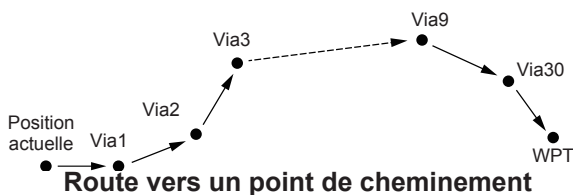





12.2.1 Configuration du répertoire des routes

NOTA

Toutes les destinations et les points de passage doivent être programmés en tant que points de cheminement dans la mémoire. Voir la section "12.1.2 Configuration du répertoire de point de cheminement".

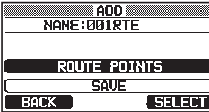
Ajout d'une route

1. Appuyez et maintenez enfoncée la touche  "WAYPOINT SETUP" "ROUTE DIRECTORY"
2. Appuyez sur la touche [▲] ou [▼] pour sélectionner "ADD", puis appuyez sur la touche de fonction [SELECT].
3. Appuyez sur la touche [▲] ou [▼] pour sélectionner "NAME:", puis appuyez sur la touche de fonction [SELECT].
4. Entrez le nom de la route en appuyant sur la touche [▲] ou [▼] et sur la touche de fonction [SELECT]
Quand vous avez fini d'entrer le nom (à l'aide de 15 caractères ou moins), appuyez sur la touche de fonction [FINISH].
5. Appuyez sur la touche [▲] ou [▼] pour sélectionner "ROUTE POINTS", appuyez sur la touche de fonction [SELECT].
6. Appuyez sur la touche [▲] ou [▼] pour sélectionner "WPT:", puis appuyez sur la touche de fonction [SELECT].
7. Appuyez sur la touche [▲] ou [▼] pour sélectionner un point de cheminement, puis appuyez sur la touche de fonction [SELECT].
8. Appuyez sur la touche [▲] ou [▼] pour sélectionner "Via 1:", puis appuyez sur la touche de fonction [SELECT].

- Appuyez sur la touche [▲] ou [▼] pour sélectionner un point de cheminement, puis appuyez sur la touche de fonction [SELECT].
- Répétez les étapes 8 et 9 pour ajouter d'avantage de points de cheminement.
- Appuyez sur la touche [BACK].
- Appuyez sur la touche [▲] ou [▼] pour sélectionner "SAVE", puis appuyez sur la touche [ENTER] pour enregistrer l'itinéraire dans la mémoire.
- Appuyez sur la touche [CLEAR] pour revenir au fonctionnement de la radio.



Modification d'une route

Cette fonction permet de modifier une route entrée précédemment.

- Appuyez et maintenez enfoncée la touche [MENU/SET] pour accéder à "WAYPOINT SETUP" puis à "ROUTE DIRECTORY".
- Appuyez sur la touche [▲] ou [▼] pour sélectionner "EDIT", puis appuyez sur la touche de fonction [SELECT].
- Appuyez sur la touche [▲] ou [▼] pour sélectionner la route à modifier, puis appuyez sur la touche de fonction [SELECT] pour afficher la route entrée.
- Exécutez les étapes 3 à 11 de la page précédente jusqu'à ce que la route soit actualisée.
- Appuyez sur la touche [▲] ou [▼] pour sélectionner "SAVE", puis appuyez sur la touche de fonction [SELECT] pour enregistrer la route corrigée en mémoire.
- Appuyez sur la touche [CLEAR] pour revenir au fonctionnement de la radio.

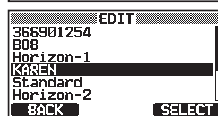
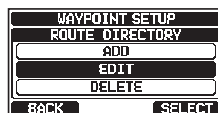

Suppression d'une route

- Appuyez et maintenez enfoncée la touche [MENU/SET] pour accéder à "WAYPOINT SETUP" puis à "ROUTE DIRECTORY".
- Appuyez sur la touche [▲] ou [▼] pour sélectionner "DELETE", puis appuyez sur la touche de fonction [SELECT].
- Appuyez sur la touche [▲] ou [▼] pour sélectionner la route à supprimer, puis appuyez sur la touche de fonction [SELECT].
- Confirmez la route à supprimer, appuyez sur la touche [▲] ou [▼] pour sélectionner "OK", puis appuyez sur la touche de fonction [SELECT].
- Appuyez sur la touche [CLEAR] pour revenir au fonctionnement de la radio.

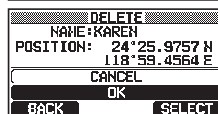

12.2.2 Démarrage et arrêt de la navigation sur la route

1.  → "NAVI" → "ROUTE"
2. Appuyez sur la touche [▲] ou [▼] pour sélectionner la catégorie désirée ("HISTORY" ou "MEMORY"), puis appuyez sur la touche de fonction [SELECT].
3. Appuyez sur la touche [▲] ou [▼] pour sélectionner une route, puis appuyez sur la touche de fonction [SELECT]. L'écran navigateur avec l'indicateur "RUT" apparaît.
4. Un message "ARRIVED" apparaîtra lorsque le premier point cible est atteint. Pour démarrer la navigation vers le point suivant, appuyez sur la touche [YES].
5. Appuyez sur l'une des touches de fonction, puis appuyez sur la touche de fonction [STOP] pour quitter l'écran navigation.

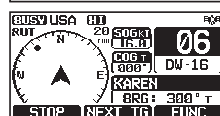
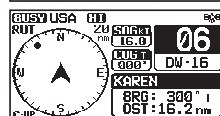
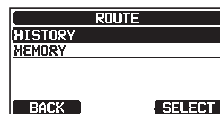

12.2.3 Modification de la destination

1. Sur l'écran de navigation, appuyez sur l'une des touches de fonction, puis appuyez sur la touche de fonction [NEXT TG].
2. Appuyez sur la touche [▲] ou [▼] pour sélectionner la destination souhaitée, puis appuyez sur la touche de fonction [SELECT].
3. L'écran navigation avec une nouvelle destination apparaît.

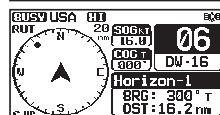
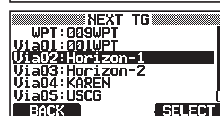
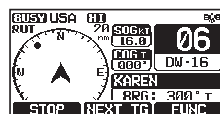

12.2.4 Sélection de route automatique ou manuelle

Lorsque votre navire arrive à un point de cheminement, ce réglage détermine si oui ou non la navigation vers le prochain point de cheminement se poursuivra automatiquement ou doit être lancé manuellement.

1. Appuyez et maintenez enfoncée la touche  → "WAYPOINT SETUP" → "ROUTING OPERATION"
2. Appuyez sur la touche [▲] ou [▼] pour sélectionner "AUTO" ou "MANUAL", puis appuyez sur la touche de fonction [ENTER].
3. Appuyez sur la touche [CLEAR] pour revenir au fonctionnement de la radio.

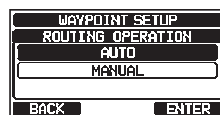

13 FONCTION GM

La fonction GM (contrôle groupe) du **GX1850GPS/E-GX1800GPS/** utilise le même système que l'appel de groupe ASN et l'interrogation automatique de position pour afficher les positions des membres du groupe.

13.1 CONFIGURATION DE LA FONCTION GM

L'émetteur-récepteur peut mémoriser jusqu'à 10 groupes comportant chacun de 1 à 9 membres.

13.1.1 Configuration du répertoire de groupe GM

NOTA

- Pour pouvoir utiliser cette fonction, le même numéro de groupe MMSI doit être programmé dans les émetteurs-récepteurs de tous les membres du groupe à contrôler. Consultez la section "**11.5.1 Configuration d'un appel de groupe**" pour plus de détails.
- Les membres du groupe pour la fonction GM ne peuvent être sélectionnés qu'à partir du répertoire d'appel individuel / de position, par conséquent tous les membres que vous voulez contrôler doivent être enregistrés dans le répertoire. Consultez la section "**11.4.1 Configuration du répertoire d'appel individuel / de position**" pour plus de détails.

1. Appuyez et maintenez enfoncée la touche  ► "GM SETUP" ► "GM GROUP DIRECTORY"

2. Appuyez sur la touche [▲] ou [▼] pour sélectionner "ADD", puis appuyez sur la touche de fonction [SELECT].



3. Appuyez sur la touche [▲] ou [▼] pour sélectionner "NAME:", puis appuyez sur la touche de fonction [SELECT].



4. Entrez le nom de la route en appuyant sur la touche [▲] ou [▼] et sur la touche de fonction [SELECT].

Quand vous avez fini d'entrer le nom (à l'aide de onze caractères ou moins), appuyez sur la touche de fonction [FINISH].

5. Appuyez sur la touche [▲] ou [▼] pour sélectionner "GM ID:", appuyez sur la touche de fonction [SELECT], puis entrez le numéro MMSI du groupe.

Lorsque vous avez fini d'entrer le MMSI, appuyez sur la touche [FINISH].



6. Appuyez sur la touche [▲] ou [▼] pour sélectionner "MEMBER", puis appuyez sur la touche de fonction [SELECT].



7. Appuyez sur la touche [▲] ou [▼] pour sélectionner un numéro dans la liste du répertoire, puis appuyez sur la touche de fonction [SELECT].
8. Appuyez sur la touche [▲] ou [▼] pour sélectionner un membre dans le répertoire interne, puis appuyez sur la touche de fonction [SELECT].
9. Répétez l'étape 8 pour ajouter des membres au groupe, puis appuyez sur la touche de fonction [BACK].
10. Appuyez sur la touche [BACK] pour revenir à l'écran "NAME:" et "GM ID:".
11. Appuyez sur la touche [▲] ou [▼] pour sélectionner "SAVE" pour enregistrer les données, puis appuyez sur la touche de fonction [ENTER].
12. Pour entrer une autre adresse dans le répertoire du groupe, répétez les étapes de 2 à 11.
13. Appuyez sur la touche [CLEAR] pour revenir au fonctionnement de la radio.



13.1.2 Configuration de l'intervalle de temps entre les interrogations

1. Appuyez et maintenez enfoncée la touche  ►►► "GM SETUP" ►►► "INTERVAL"

2. Appuyez sur la touche [▲] ou [▼] pour sélectionner l'intervalle de temps désiré entre les interrogations, puis appuyez sur la touche de fonction [ENTER].
3. Appuyez sur la touche [CLEAR] pour revenir au fonctionnement de la radio.



13.1.3 Activation/désactivation de transmission pendant le fonctionnement GM

1. Appuyez et maintenez enfoncée la touche  ►►► "GM SETUP" ►►► "GM TX"

2. Appuyez sur la touche [▲] ou [▼] pour sélectionner le type de transmission souhaité, puis appuyez sur la touche de fonction [ENTER].

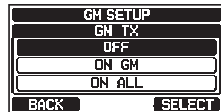

OFF: désactive la transmission pendant le fonctionnement GM.

ON GM: Active la transmission pendant l'affichage de cible GM.

ON ALL (Tous) : Active la transmission pendant le fonctionnement GM.

3. Appuyez sur la touche [CLEAR] pour revenir au fonctionnement de la radio.

13.2 DÉMARRAGE DE LA FONCTION GM

NOTA

Pour démarrer GM, configurez le répertoire de groupe GM dans le menu setup (configuration). Sinon, vous ne pouvez pas démarrer le GM. Consultez la section “13.1.1 Configuration du répertoire de groupe GM” pour plus de détails.

1.  → “GM”

2. Appuyez sur la touche [▲] ou [▼] pour sélectionner le groupe que vous voulez contrôler, puis appuyez sur la touche de fonction [SELECT].

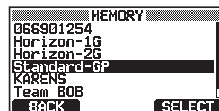

La fonction GM démarre et l'objectif GM est affiché.

3. Appuyez sur la touche [CLEAR] pour revenir au fonctionnement de la radio.

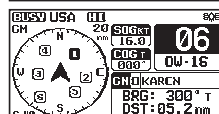

13.2.1 Changez le groupe GM sous surveillance

1. Sur l'affichage cible GM, appuyez sur l'une des touches de fonction, puis appuyez sur la touche de fonction [TG LIST].

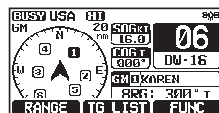

2. Appuyez sur la touche de fonction [CHG GRP].



3. Appuyez sur la touche [▲] ou [▼] pour sélectionner le nom du groupe que vous souhaitez surveiller, puis appuyez sur la touche de fonction [SELECT].

Le groupe GM à surveiller change. La cible GM est affichée.

4. Appuyez sur la touche [CLEAR] pour revenir au fonctionnement de la radio.

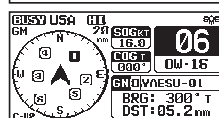
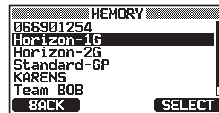

13.2.2 Transmission d'un appel ASN à un membre du groupe

1. Sur l'affichage cible GM, appuyez sur l'une des touches de fonction, puis appuyez sur la touche de fonction [TG LIST].

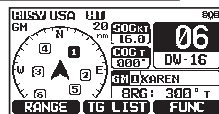

- Appuyez sur la touche [▲] ou [▼] pour sélectionner le membre que vous voulez appeler.
- Appuyez sur la touche [SELECT] pour afficher la position, la distance et le relèvement du membre sélectionné.
- Appuyez sur la touche de fonction [CALL] pour transmettre un appel individuel ASN au membre sélectionné.

| GM-GRP Standard-GP | |
|---------------------|--------|
| NAME | DST NM |
| 1:KAREN | 24.9 |
| 2:BOB | 05.2 |
| 3:Horizon-1 | 12.8 |
| 4:Standard-2 | 34.9 |
| BACK CHG GRP SELECT | |

| GM-GRP Standard-GP | |
|--------------------|---------------|
| KAREN | |
| Position: | 24°25.9755 S |
| | 118°59.4566 W |
| DST: | 11 NM |
| BRG: | 120°T |
| BACK CALL TO WPT | |

13.2.3 Démarrage de la navigation vers un membre du groupe

- Sur l'affichage cible GM, appuyez sur l'une des touches de fonction pour afficher les principales sélections.
- Appuyez sur la touche [TG LIST].
- Appuyez sur la touche [▲] ou [▼] pour sélectionner un membre vers lequel vous voulez aller.
- Appuyez sur la touche [SELECT] pour afficher la position, la distance et le relèvement du membre sélectionné.
- Appuyez sur la touche [TO WPT] pour démarrer la navigation vers le membre sélectionné. (Appuyez deux fois sur la touche [BACK] pour annuler et revenir à l'affichage de l'objectif GM).

| GM-GRP Standard-GP | |
|---------------------|--------|
| NAME | DST NM |
| 1:KAREN | 24.9 |
| 2:BOB | 05.2 |
| 3:Horizon-1 | 12.8 |
| 4:Standard-2 | 34.9 |
| BACK CHG GRP SELECT | |

| GM-GRP Standard-GP | |
|--------------------|---------------|
| KAREN | |
| Position: | 24°25.9755 S |
| | 118°59.4566 W |
| DST: | 11 NM |
| BRG: | 120°T |
| BACK CALL TO WPT | |

| GM-GRP Standard-GP | |
|--------------------|---------------|
| KAREN | |
| Position: | 24°25.9755 S |
| | 118°59.4566 W |
| DST: | 11 NM |
| BRG: | 120°T |
| BACK CALL TO WPT | |

14 CONFIGURATION NMEA2000 (GX1850GPS/E uniquement)

Réglez les numéros de l'appareil et les numéros système des appareils connectés au réseau NMEA 2000.

14.1 SÉLECTION D'APPAREIL

Sélectionnez l'appareil pour lequel vous souhaitez définir le numéro appareil et le numéro système.

1. Appuyez et maintenez enfoncée la touche  → "NMEA2000 SETUP" → "SELECT DEVICE"

2. Dans la liste SELECT DEVICE, appuyez sur la touche [▲] ou [▼] pour sélectionner l'appareil externe dont le numéro appareil et le numéro système doivent être définis.



3. Appuyez sur la touche [SELECT] pour enregistrer le réglage sélectionné.
4. Appuyez sur la touche [CLEAR] pour revenir au fonctionnement de la radio.

NOTA

Si des appareils connectés au réseau ne sont pas affichés dans la liste, appuyez sur la touche de fonction [SEARCH] pour mettre à jour la liste.

14.2 NUMÉRO DU PERIPHERIQUE (APPAREIL)

Si vous connectez deux GX1850GPS/E ou plus, modifiez le numéro de l'un d'eux. Réglez le numéro du périphérique sélectionné dans "14.1 SÉLECTION D'APPAREIL".

1. Appuyez et maintenez enfoncée la touche  → "NMEA2000 SETUP" → "DEVICE NUMBER"

2. Appuyez sur la touche [▲] ou [▼] pour sélectionner le premier chiffre du numéro appareil, puis appuyez sur la touche de fonction [SELECT] pour passer au chiffre suivant.
3. Répétez l'étape 2 pour définir le numéro appareil entre 000 et 251. ("000" est par défaut).



4. Si une erreur est faite en saisissant le numéro appareil, appuyez sur les touches [▲]/[▼]/[◀]/[▶] pour sélectionner "←" ou "→", appuyez sur la touche de fonction [SELECT] jusqu'à ce que le caractère incorrect soit sélectionné, et exécutez l'étape 2.
5. À la fin de la programmation du numéro appareil, appuyez sur la touche de fonction [FINISH].



6. Appuyez sur la touche [CLEAR] pour revenir au fonctionnement de la radio.

14.3 NUMÉRO DE SYSTÈME

Définissez le numéro système de l'appareil sélectionné dans "14.1 SÉLECTION D'APPAREIL".

- Appuyez et maintenez enfoncée la touche  "NMEA2000 SETUP" "SYSTEM NUMBER"
- Appuyez sur la touche [▲] ou [▼] pour sélectionner le premier chiffre du numéro système, puis appuyez sur la touche de fonction [SELECT] pour passer au chiffre suivant.
- Répétez l'étape 2 pour définir le numéro système entre 00 et 15. ("00" est la valeur par défaut).
- En cas d'erreur de saisie du numéro système, appuyez sur les touches [▲]/[▼] / [◀]/[▶] pour sélectionner "←" ou "→", appuyez sur la touche de fonction [SELECT] jusqu'à ce que le caractère incorrect soit sélectionné, puis effectuez l'étape 2.
- À la fin de la programmation du numéro système, appuyez sur la touche [FINISH].
- Appuyez sur la touche [CLEAR] pour revenir au fonctionnement de la radio.

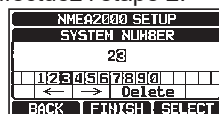

14.4 RÉSUMÉ DE LA CONFIGURATION NMEA 2000

| Élément | Description | Valeur par défaut | Page |
|---------------|--|-------------------|------|
| SELECT DEVICE | Sélectionnez l'appareil pour lequel vous souhaitez définir le numéro de l'appareil ou le numéro de système | - | 78 |
| DEVICE NUMBER | Définissez le numéro de l'appareil | 000 | 78 |
| SYSTEM NUMBER | Définissez le numéro du système | 00 | 79 |

14.5 LISTE LES NMEA 2000 PGN COMPATIBLES

| Réception | | Émission | |
|-----------|---|----------|---|
| 059392 | Accusé de réception ISO | 059392 | Accusé de réception ISO |
| 059904 | Demande ISO | 059904 | Demande ISO |
| 060928 | Demande d'adresse ISO | 060928 | Demande d'adresse ISO |
| 065240 | Adresse commandée ISO | - | - |
| 126464 | Réception/transmission de la fonction groupe de PGN | 126464 | Réception/transmission de la fonction groupe de PGN |
| 126993 | Bon fonctionnement | 126993 | Bon fonctionnement |
| 126996 | Description du produit | 126996 | Description du produit |
| 127237 | Cap/route du navire | - | - |
| 127250 | Cap du navire | - | - |
| 127258 | Variation magnétique | - | - |
| 128259 | Vitesse | - | - |
| 129025 | Position, mise à jour rapide | - | - |
| 129026 | COG et SOG, mise à jour rapide | - | - |
| 129029 | Données de position GNSS | 129029 | Données de position GNSS |
| 129033 | Décalage heure locale | - | - |
| - | - | 129799 | Fréquence radio/mode/puissance |
| - | - | 129808 | Information d'appel ASN |
| 129540 | Satellites GNSS en vue | 129540 | Satellites GNSS en vue |

15 REGLAGE CONFIGURATION

15.1 MODE D'AFFICHAGE

Le mode d'affichage peut être sélectionné en fonction de l'heure du jour à laquelle vous utilisez la radio.

- Appuyez et maintenez enfoncée la touche  ►►► “CONFIGURATION” ►►► “DISPLAY MODE”
- Appuyez sur la touche [▲] ou [▼] pour sélectionner le paramètre désiré. Sélectionnez le réglage “DAY MODE” ou “NIGHT MODE (mode nuit)”.
DAY MODE: Mode d'affichage normal
NIGHT MODE: Mode d'affichage à faible luminosité pour utilisation la nuit
- Appuyez sur la touche [ENTER] pour enregistrer le réglage sélectionné.
- Appuyez sur la touche [CLEAR] pour revenir au fonctionnement de la radio.

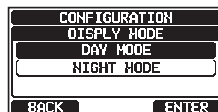

15.2 RÉGLAGE DE LA LUMINOSITÉ

Cette sélection de menu permet de régler l'intensité du rétroéclairage.

- Appuyez et maintenez enfoncée la touche  ►►► “CONFIGURATION” ►►► “DIMMER”
- Appuyez sur la touche [▲] ou [▼] pour sélectionner le niveau désiré de luminosité (“7” est la valeur par défaut). Lorsque “OFF” est sélectionné, la lampe s'éteint.
- Appuyez sur la touche [ENTER] pour enregistrer le niveau sélectionné.
- Appuyez sur la touche [CLEAR] pour revenir au fonctionnement de la radio.

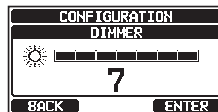

15.3 CONTRASTE DE L'AFFICHAGE

Le contraste de l'affichage peut être réglé en fonction de l'environnement opérationnel.

- Appuyez et maintenez enfoncée la touche  ►►► “CONFIGURATION” ►►► “CONTRAST”
- Appuyez sur la touche [▲] ou [▼] pour sélectionner le canal désiré. Le niveau de contraste peut être réglé de “1” à “30” (“15” par défaut).
- Appuyez sur la touche [ENTER] pour enregistrer le niveau sélectionné.
- Appuyez sur la touche [CLEAR] pour revenir au fonctionnement de la radio.

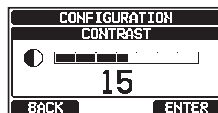

15.4 BIP DE TOUCHE

Cette fonction permet de sélectionner le volume de la tonalité de bip lorsqu'on appuie sur une touche.

1. Appuyez et maintenez enfoncée la touche  ►►► "CONFIGURATION" ►►► "KEY BEEP"
2. Appuyez sur la touche [▲] ou [▼] pour sélectionner le canal désiré. Le niveau sonore peut être réglé à partir de "1" à "7", ou "OFF" ("7" est la valeur par défaut).
3. Appuyez sur la touche [ENTER] pour enregistrer le niveau sélectionné.
4. Appuyez sur la touche [CLEAR] pour revenir au fonctionnement de la radio.















15.5 TOUCHES DE FONCTION

À partir de ce menu, vous pouvez affecter les fonctions désirées à chaque touche de fonction entre les numéros 01 et 12. Vous pouvez aussi définir pendant combien de temps l'icône de la touche de fonction sera affichée une fois que la touche a été enfoncée.

15.5.1 Affectation de touche

1. Appuyez et maintenez enfoncée la touche  ►►► "CONFIGURATION" ►►► "SOFT KEY"
2. Appuyez sur la touche [▲] ou [▼] pour sélectionner "KEY ASSIGNMENT", puis appuyez sur la touche de fonction [SELECT].
3. Appuyez sur la touche [▲] ou [▼] pour sélectionner le numéro de touche à programmer, et appuyez sur la touche de fonction [SELECT].
4. Appuyez sur la touche [▲] ou [▼] pour sélectionner une nouvelle fonction à affecter, et appuyez sur la touche [ENTER]. Les fonctions disponibles sont indiquées ci-dessous. En sélectionnant "NONE" l'attribution des touches est supprimée.
5. Répétez les étapes 3 et 4 pour programmer les autres touches de fonction.
Les fonctions de la radio VHF peuvent être affectées avec un maximum de 12 touches de fonction.
6. Appuyez sur la touche [CLEAR] pour revenir au fonctionnement de la radio.



| AFFICHAGE | ICÔNE TOUCHE DE FONCTION | FONCTION | NUMÉROS DE TOUCHE DE FONCTION PAR DÉFAUT (Voir la page précédente.) |
|---------------|---|--|---|
| NONE | – | – | – |
| WX/CH |  | Alterne les canaux entre météo et marine | 01 (GX1850GPS/E, GX1800GPS/E) |
| SCAN |  | Active ou désactive la fonction de balayage. | 05 |
| SCAN MEMORY |  | Ajoute ou supprime des canaux dans la mémoire de balayage des canaux | 04 |
| MULTI WATCH |  | Démarre et arrête le double balayage ou le triple balayage de veille | 06 |
| PRESET |  | Programme ou supprime le canal mémoire pré-réglé | 01 (GX1850GPS/E, GX1800GPS/E) |
| INTERCOM |  | Active l'intercom entre la radio et le micro RAM4 optionnel (SSM-70H) | 10 |
| MARK POSITION |  | Marque la position actuelle d'un "Point de cheminement" | 07 |
| NAVIGATION |  | Active l'affichage de navigation "Point de cheminement" ou "Route" | 08 |
| COMPASS |  | Active l'affichage "Compas" | 09 |
| TX HI/LO |  | Sélectionne la puissance de transmission | 02 |
| MAN OVERBOARD |  | Marque la position où une personne tombe par-dessus bord | 03 |
| CH NAME |  | Modifie les noms de canaux | 10 (GX1850GPS/E, GX1800GPS/E) |
| DISPLAY MODE |  | Bascule l'affichage entre le mode heure de jour et le mode heure de nuit | 12 |

15.5.2 Temporisateur touche

- Appuyez et maintenez enfoncée la touche  ➔ "CONFIGURATION" ➔ "SOFT KEY"
- Appuyez sur la touche [▲] ou [▼] pour sélectionner "KEY TIMER (temporisateur de touche)", puis appuyez sur la touche de fonction [SELECT].
- Appuyez sur la touche [▲] ou [▼] pour sélectionner la durée désirée, la valeur par défaut est de 5 secondes.
- Appuyez sur la touche [ENTER] pour enregistrer le réglage sélectionné.
- Appuyez sur la touche [CLEAR] pour revenir au fonctionnement de la radio.

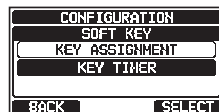

15.6 RÉINITIALISER

La mémoire et la configuration peuvent être réinitialisées de manière indépendante, ou l'émetteur-récepteur peut être réinitialisé sur les valeurs par défaut usine.

1. Appuyez et maintenez enfoncée la touche  ►► “CONFIGURATION” ►► “RESET”

2. Appuyez sur la touche [▲] ou [▼] pour sélectionner la catégorie souhaitée de: “DSC/GM SETUP”, “WAYPOINT SETUP”, “CHANNEL SETUP”, “GPS SETUP”, “CONFIGURATION”, “FACTORY” (tous réglages*1 sauf “MMSI” et “ATIS”*2 seront initialisés), “USER MMSI”, ou “ATIS CODE”*2.



*1(Le répertoire individuel est également effacé.)

*2(GX1850GPS/E et GX1800GPS/E uniquement)

Pour plus d'informations sur la réinitialisation “USER MMSI” et “ATIS CODE”, voir “15.6.1 Réinitialisation de USER MMSI et ATIS CODE”.

3. Appuyez sur la touche [SELECT].
4. Appuyez sur la touche [YES]. (pour annuler, appuyez sur la touche [NO].)
5. Appuyez sur la touche [OK].
6. Appuyez sur la touche [CLEAR] pour revenir au fonctionnement de la radio.



15.6.1 Réinitialisation de USER MMSI et ATIS CODE

Si le numéro MMSI et le code ATIS* doivent être réinitialisés. Veuillez contacter Standard Horizon pour obtenir les codes de réinitialisation nécessaires.

*(GX1850GPS/E et GX1800GPS/E uniquement)

Pour demander le code de réinitialisation

Contactez Standard Horizon et confirmez les informations suivantes.

•Les informations nécessaires pour obtenir le code de réinitialisation:

- Nom du modèle
- Numéro de série
- Numéro MMSI actuel et/ou code ATIS
(Pour vérifier le numéro MMSI et le code ATIS, voir “8.6.1 Identité Dans Le Service Mobile Maritime (MMSI)” ou “19 CONFIGURATION ATIS (GX1850GPS/E et GX1800GPS/E seulement)”.)
- Codes de demande pour le numéro MMSI et/ou le code ATIS
(voir “Vérification du code de demande” ci-dessous).

●Coordonnées

États-Unis/Canada

E-mail : marinetech@yaesu.com

Téléphone : (800) 767-2450

Europe

E-mail : service@yaesu.co.uk

Téléphone : +44 (0)1962 866667

Vérification du code de demande

- Appuyez et maintenez enfoncée la touche  ►►► “CONFIGURATION” ►►► “RESET”
- Appuyez sur la touche [▲] ou [▼] pour sélectionner la catégorie désirée. Vous pouvez sélectionner soit “USER MMSI”, ou “ATIS CODE”*, puis appuyez sur la touche de fonction [SELECT].
*(GX1850GPS/E et GX1800GPS/E uniquement)
- Appuyez à nouveau sur la touche [SELECT]
Le code de demande s'affichera.

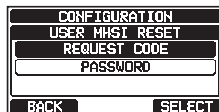

NOTA

Pour réinitialiser “USER MMSI” et “ATIS CODE”, les deux codes de demande sont nécessaires.

Réinitialisation des codes USER MMSI et ATIS

Voici la procédure à suivre pour réinitialiser les codes USER MMSI et ATIS après avoir obtenu les codes de réinitialisation.

- L'écran RESET s'affiche à l'étape 2 dans “Vérification du code de demande”.
- Appuyez sur la touche [▲] ou [▼] pour sélectionner “PASSWORD”, puis appuyez sur la touche de fonction [SELECT].
L'écran de saisie de mot de passe s'affiche.
- Appuyez sur les touches [▲]/[▼]/[◀]/[▶] pour sélectionner le premier chiffre du mot de passe de réinitialisation, puis appuyez sur la touche de fonction [SELECT] pour passer au chiffre suivant.



- Répétez l'étape 3 jusqu'à ce que le mot de passe soit complètement réinitialisé.

Si une erreur est faite en saisissant le nom de la station, appuyez sur les touches [▲]/[▼]/[◀]/[▶] pour sélectionner "←" ou "→", appuyez sur la touche de fonction [SELECT] jusqu'à ce que le caractère incorrect soit sélectionné, puis procédez à l'étape 3.

- Appuyez sur la touche [FINISH].

Si la réinitialisation est réussie, "Completed!" s'affiche sur l'écran.

Si le message d'erreur s'affiche, entrez à nouveau le code de réinitialisation.

- Appuyez sur la touche de fonction [OK] pour revenir à l'écran setup (configuration).



NOTA

Le mot de passe réinitialisé saisi n'est disponible qu'une seule fois.

15.7 RÉSUMÉ DE LA CONFIGURATION

| Élément | Description | Valeur par défaut | Page |
|----------------|---|-------------------|------|
| DISPLAY MODE | Alterne le mode d'affichage de l'écran LCD entre le mode jour et le mode nuit | DAY MODE | 80 |
| DIMMER | Règle le niveau de rétroéclairage de l'écran LCD et du clavier. | 7 | 80 |
| CONTRAST | Règle le contraste de l'écran LCD | 15 | 80 |
| KEY BEEP | Règle le volume sonore du bip lorsqu'on appuie sur une touche | 7 | 81 |
| SOFT KEY | Règle l'affectation et le temps d'affichage des touches de fonction | 10 sec. | 81 |
| SOFT KEY | | | |
| KEY ASSIGNMENT | Configure l'attribution des touches de fonction | - | 81 |
| KEY TIMER | Configure la durée d'affichage des touches de fonction | 5 sec. | 82 |
| RESET | Initialise les mémoires et les réglages | - | 83 |

16 CONFIGURATION DE LA FONCTION DES CANAUX

16.1 GROUPE DE CANAUX

Cette option vous permet de sélectionner un groupe de canaux de USA, Canada et international. Consultez la section **“9.7 GROUPE DE CANAUX”** pour plus de détails.

16.2 WEATHER ALERT (version américaine USA seulement)

Active/désactive la fonction d'alerte météo NOAA. Le réglage par défaut est **“ON”**.

1. Appuyez et maintenez enfoncée la touche  ►►► **“CHANNEL SETUP”** ►►► **“WX ALERT”**
2. Appuyez sur la touche **[▲]** ou **[▼]** pour sélectionner **“ON”** ou **“OFF”**.
3. Appuyez sur la touche **[ENTER]** pour enregistrer le réglage sélectionné.
4. Appuyez sur la touche **[CLEAR]** pour revenir au fonctionnement de la radio.



16.3 MÉMOIRE DE BALAYAGE

Pour pouvoir balayer les canaux, la mémoire de balayage doit être programmée. Cette section indique les canaux à mémoriser dans la mémoire de balayage.

Voir la section **“9.9.2 Programmation de la mémoire de balayage”** pour plus de détails.

16.4 TYPE DE BALAYAGE

Cette fonction permet de sélectionner le mode de balayage entre **“MEMORY”** et **“PRIORITY”**. Le réglage par défaut est le **“PRIORITY”**.

Consultez la section **“9.9.1 Sélection du type de balayage”** pour plus de détails.

16.5 REPRISE DU BALAYAGE

Cette fonction permet de sélectionner le temps d'attente après la fin d'une transmission, avant que la radio commence à balayer les canaux à nouveau. Le réglage par défaut est de 3 secondes.

1. Appuyez et maintenez enfoncée la touche  ►►► **“CHANNEL SETUP”** ►►► **“SCAN RESUME”**
2. Appuyez sur la touche **[▲]** ou **[▼]** pour sélectionner le temps de reprise désiré, le réglage par défaut est de 3 secondes. Le temps de reprise peut être réglé de **“1sec”** à **“5sec”**.
3. Appuyez sur la touche **[ENTER]** pour enregistrer le réglage sélectionné.
4. Appuyez sur la touche **[CLEAR]** pour revenir au fonctionnement de la radio.

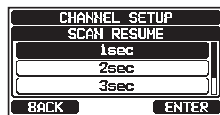

16.6 MULTIVEILLE

Ceci permet de sélectionner le type de veille entre **“DUAL”** et **“TRIPLE”**. Le réglage par défaut est **“DUAL”**

Voir la section **“9.8 VEILLE MULTIPLE (VERS CANAL PRIORITAIRE)”** pour plus de détails.

16.7 CANAL PRIORITAIRE

Cette procédure permet de configurer un canal prioritaire différent à utiliser pendant le balayage prioritaire. Par défaut, le canal prioritaire est réglé sur le canal 16.

1. Appuyez et maintenez enfoncée la touche  → "CHANNEL SETUP" → "PRIORITY CHANNEL"
2. Appuyez sur la touche [▲] ou [▼] pour sélectionner le canal choisi pour être prioritaire.
3. Appuyez sur la touche [ENTER] pour enregistrer le réglage sélectionné.
4. Appuyez sur la touche [CLEAR] pour revenir au fonctionnement de la radio.

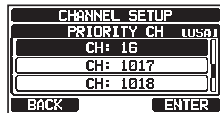

16.8 SOUS-CANAL

Par défaut, le sous-canal est réglé sur le canal 9. Cette procédure permet d'affecter un canal secondaire différent pour un accès instantané.

1. Appuyez et maintenez enfoncée la touche  → "CHANNEL SETUP" → "SUB CHANNEL"
2. Appuyez sur la touche [▲] ou [▼] pour sélectionner le canal désiré pour être un canal secondaire.
3. Appuyez sur la touche [ENTER] pour enregistrer le réglage sélectionné.
4. Appuyez sur la touche [CLEAR] pour revenir au fonctionnement de la radio.

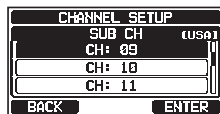

16.9 NOM DE CANAL

Lorsque le mode radio "normal" est sélectionné, l'écran affiche un nom sous le numéro du canal. Ce nom décrit l'utilisation du canal. Le nom peut être personnalisé avec la procédure ci-dessous.

Exemple: CH69 PLEASURE à HOOKUP

1. Appuyez et maintenez enfoncée la touche  → "CHANNEL SETUP" → "CHANNEL NAME"
2. Appuyez sur la touche [▲] ou [▼] pour sélectionner le canal à nommer, puis appuyez sur la touche de fonction [SELECT].
3. Appuyez sur les touches [▲]/[▼]/[◀]/[▶] pour sélectionner la première lettre du nom du nouveau canal.
4. Appuyez sur la touche [SELECT] pour enregistrer la première lettre du nom et passer à la lettre suivante vers la droite.
5. Répétez les étapes 3 et 4 jusqu'à ce que le nom soit complet. Le nom peut comporter jusqu'à 16 caractères; si vous n'utilisez pas les 16 caractères, sélectionnez sur la touche "→" pour aller à l'espace suivant. Cette méthode permet également d'entrer un espace vide dans le nom.



En cas d'erreur de saisie du nom du canal, appuyez sur les touches [▲]/[▼]/[◀]/[▶] pour sélectionner “←” ou “→”, appuyez sur la touche de fonction [SELECT] jusqu'à ce que le caractère erroné soit sélectionné, puis effectuez les étapes 3 et 4.

- Lorsque vous avez fini d'entrer le nom du canal (en utilisant 15 caractères ou moins), appuyez sur la touche de fonction [FINISH] pour enregistrer le nom.
- Pour entrer le nom d'un autre canal, répétez les étapes de 2 à 6.
- Appuyez sur la touche [CLEAR] pour revenir au fonctionnement de la radio.



NOTA

Lorsque “CHANNEL NAME” est attribué à une touche de fonction, le nom du canal peut être affiché directement appuyant sur la touche [NAME] pendant le fonctionnement de la radio.

16.10 RÉGLAGE DE LA LUMINOSITÉ DU VOYANT LED RX (RÉCEPTION)

Cette sélection de menu permet de régler l'intensité lumineuse du voyant LED RX.

- Appuyez et maintenez enfoncée la touche  → “CHANNEL SETUP” → “RX LED DIMMER”
- Appuyez sur la touche [▲] ou [▼] pour sélectionner le niveau désiré de luminosité (“7” est la valeur par défaut). Lorsque “OFF” est sélectionné, la lampe s'éteint.
- Appuyez sur la touche [ENTER] pour enregistrer le niveau sélectionné.
- Appuyez sur la touche [CLEAR] pour revenir au fonctionnement de la radio.

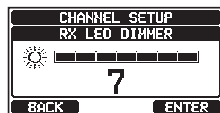

16.11 RESUME DE LA CONFIGURATION DE LA FONCTION CANAL

| Élément | Description | Valeur par défaut | Page |
|---|---|--|------|
| CHANNEL GROUP | Sélectionne le groupe de canaux | (En fonction de la version d'émetteur-récepteur) | 28 |
| WEATHER ALERT (Version américaine seulement) | Active ou désactive la fonction d'alerte météo | ON | 86 |
| SCAN MEMORY | Ajouter ou supprimer un canal dans la mémoire de balayage | - | 30 |
| SCAN TYPE | Sélection du balayage prioritaire ou du balayage de mémoire | PRIORITY | 30 |
| SCAN RESUME | Initialise le temps de reprise du balayage | 3 sec. | 86 |
| MULTI WATCH | Sélectionne double veille ou triple veille | DUAL | 29 |
| PRIORITY CHANNEL | Sélectionne un canal prioritaire | CH16 | 87 |
| SUB CHANNEL | Sélectionne un sous-canal | CH09 | 87 |
| CHANNEL NAME | Modifie le nom des canaux mémoire | - | 87 |
| RX LED DIMMER | Règle le niveau de luminosité du voyant RX LED | 7 | 88 |

17 CONFIGURATION ASN

17.1 RÉPERTOIRE INDIVIDUEL

Le **GX1850GPS/E-GX1800GPS/E** comporte un répertoire ANS qui permet d'enregistrer le nom d'un navire ou d'une personne et le numéro MMSI associé aux navires auxquels vous souhaitez transmettre des appels individuels, des demandes de position et des transmissions de signalement de position.

Pour transmettre un appel individuel, programmer ce répertoire avec les informations du navire que vous souhaitez contacter, comme pour une liste de contacts de téléphone cellulaire.

Consultez la section "**11.4.1 Configuration du répertoire d'appel individuel / de position**" pour plus de détails.

17.2 RÉPONSE INDIVIDUELLE

Cette option de menu permet de configurer la radio pour répondre automatiquement (réglage par défaut) ou manuellement à un appel individuel ASN vous invitant à passer sur un canal actif pour les communications vocales. Lorsque le mode "MANUAL" est sélectionné, le MMSI du navire appelant s'affiche pour vous permettre de voir qui appelle. Cette fonction est identique à l'identification de l'appelant sur un téléphone portable.

Consultez la section "**11.4.2 Configuration de la sonnerie d'appel individuel**" pour plus de détails.

17.3 ACCUSÉ DE RÉCEPTION INDIVIDUEL

La radio peut être configurée pour transmettre une réponse automatiquement (par défaut) ou réglée pour que la radio ne réponde pas à un appel individuel ASN.

Voir la section "**11.4.3 Activation de la confirmation d'appel individuel**" pour plus de détails.

17.4 SONNERIE INDIVIDUELLE

La radio peut être configurée pour sonner comme un téléphone pour vous alerter que la radio a reçu un appel individuel ASN. Le réglage par défaut est de 2 minutes, cependant il peut être réglé sur 15, 10 ou 5 secondes en suivant la procédure ci-dessous.

Pour le réglage, consultez la section "**11.4.6 Configuration de la sonnerie d'appel individuel**" pour plus de détails.

17.5 RÉPERTOIRE DE GROUPE

Pour que cette fonction soit active, le même numéro MMSI de groupe doit être programmé dans toutes les radios VHF ASN dans le groupe de navires qui utiliseront cette fonction.

Consultez la section "**11.5.1 Configuration d'un appel de groupe**" pour plus de détails.

17.6 RÉPONSE DE POSITION

Le **GX1850GPS/E-GX1800GPS/E** peut être réglé pour envoyer automatiquement (réglage par défaut) ou manuellement votre position lorsqu'un autre navire la demande. Cette sélection est importante si vous ne souhaitez pas que quelqu'un vous demande la position de votre navire. En mode manuel, vous pourrez voir le numéro MMSI (Maritime Mobile Service Identity) ou le nom de la personne sur l'écran, ce qui vous permettra de décider ou non d'envoyer votre position au navire qui la demande.

Voir la section "**11.6.1 Configuration de la réponse à une demande de position**" pour plus de détails.

17.7 DEMANDE AUTOMATIQUE DE POSITION

Le **GX1850GPS/E-GX1800GPS/E** peut interroger automatiquement et suivre sept navires programmés dans le répertoire individuel.

Consultez la section "**11.8 DEMANDE AUTOMATIQUE DE POSITION**" pour plus de détails.

17.8 INTERVALLE DE POSITION AUTOMATIQUE

L'intervalle de temps entre les interrogations automatiques de demande de position peut être sélectionné.

Voir la section "**11.8.2 Configuration de l'intervalle de temps des interrogations**" pour plus de détails.

17.9 CHANGEMENT AUTOMATIQUE DE CANAL

Lorsqu'un appel de détresse ou un appel (d'urgence ou de sécurité) à tous les navires est reçu, le **GX1850GPS/E-GX1800GPS/E** passe automatiquement sur le canal 16.

La durée de commutation automatique peut être modifiée. La sélection par défaut est de 30 secondes.

1. Appuyez et maintenez enfoncée la touche  → "DSC SETUP" → "AUTO CHANNEL CHANGE"

2. Appuyez sur la touche [▲] ou [▼] pour sélectionner le temps souhaité, puis appuyez sur la touche [ENTER].
3. Appuyez sur la touche [CLEAR] pour revenir au fonctionnement de la radio.



Lorsque "OFF" est sélectionné, l'icône "D" s'allumera sur l'écran.



17.10 NO ACTION TIMER (pas de temporisation)

Si aucune touche n'est enfoncée pendant l'écran "MENU" ou "DSC CALL (appel ASN)", l'émetteur-récepteur reviendra automatiquement en mode radio.

La sélection par défaut est de 10 minutes.

1. Appuyez et maintenez enfoncée la touche  "DSC SETUP"  "NO ACTION TIMER"
2. Appuyez sur la touche [▲] or [▼] pour sélectionner le temps souhaité, puis appuyez sur la touche [ENTER].
3. Appuyez sur la touche [CLEAR] pour revenir au fonctionnement de la radio.



17.11 TEMPS D'ATTENTE POUR LA LOCALISATION

Ce menu vous permet de sélectionner le temps d'attente maximum jusqu'à l'obtention d'une information de position en cas de réception d'un appel de détresse, d'un appel de signalement de position (POS), ou de la confirmation de réception d'un appel de demande de position (POS).

La sélection par défaut est de 15 secondes.

1. Appuyez et maintenez enfoncée la touche  "DSC SETUP"  "POS UNFIX WAITING TIME"
2. Appuyez sur la touche [▲] or [▼] pour sélectionner le temps souhaité, puis appuyez sur la touche [ENTER].
3. Appuyez sur la touche [CLEAR] pour revenir au fonctionnement de la radio.



17.12 DSC BIP

Cette fonction permet d'activer ou de désactiver les bips d'alarme lorsqu'un appel ASN est reçu. Les appels ASN qui peuvent être personnalisés sont : individuel, groupe, tout navire, demande de position, signalement de position, géographique, interrogation, et test ASN.

Voir la section "11.5.4 Configuration de sonnerie d'appel de groupe" pour plus de détails.

17.13 RÉSUMÉ DU MENU DE CONFIGURATION ASN

| Élément | Description | Valeur par défaut | Page |
|----------------------|---|-------------------|------|
| INDIVIDUAL DIRECTORY | Saisie ou modification des adresses utilisées pour les appels individuels. | - | 43 |
| INDIVIDUAL REPLY | Sélectionne une réponse à un appel individuel | MANUAL | 44 |
| INDIVIDUAL ACK. | Sélectionne le message à envoyer automatiquement en tant qu'accusé de réception d'appel individuel. | ABLE | 45 |
| INDIVIDUAL RING | Sélectionne la durée de sonnerie à la réception d'un appel individuel ou d'une demande de position. | 2 min | 48 |

| Élément | Description | Valeur par défaut | Page |
|---|--|--|------|
| G R O U P D I R E C T O R Y | Saisir ou modifier les adresses utilisées pour un appel de groupe. | - | 49 |
| P O S I T I O N R E P L Y | Sélectionne le mode de réponse à la réception d'un appel de position | AUTO | 54 |
| AUTO P O S I T I O N P O L L I N G | Sélectionne le type de fonctionnement AUTO POSITION POLLING (interrogation automatique de position) | AUTO POS REPORT | 61 |
| A U T O P O S I N T E R V A L | Sélectionne l'intervalle de transmission AUTO POSITION POLLING (interrogation de position automatique) | 30 sec. | 61 |
| AUTO C H A N N E L C H A N G E | Sélectionne le délai pour passer automatiquement sur le canal demandé après réception d'un appel de détresse, d'un appel à tous les navires, ou d'un appel de groupe | 30 sec. | 90 |
| N O A C T I O N T I M E R | Sélectionne automatiquement le délai avant que l'émetteur-récepteur ne revienne au fonctionnement routinier lorsqu'aucune touche n'est enfoncée. | 10 min | 91 |
| P O S U N F I X W A I T I N G T I M E | Initialise le temps d'attente maximum pour obtenir le relevé de position lorsqu'on reçoit un appel de détresse, un appel signalment POS, ou un accusé de réception d'appel de demande POS. | 15 sec. | 91 |
| D S C B E E P | Active ou désactive l'alarme sonore à la réception d'un appel ASN | INDIVIDUAL CALL: ON GROUP CALL: ON ALL SHIPS: ON POS REQUEST: OFF POS REPORT: OFF GEOGRAPHICAL: ON DSC TEST CALL: ON | 91 |

18 CONFIGURATION DU GPS

Le mode "GPS Setup" (configuration) permet de personnaliser les paramètres pour le NMEA2000 ou le NMEA-0183 ou le récepteur GPS interne en fonction de vos besoins opérationnels.

18.1 ORDRE DE PRIORITÉ (GX1850GPS/E uniquement)

Spécifiez l'ordre de priorité des appareils d'entrée à utiliser pour obtenir des informations de localisation. Le réglage par défaut est "NMEA2000".

1. Appuyez et maintenez enfoncée la touche  "GPS SETUP" "ORDER OF PRIORITY"
2. Appuyez sur la touche [▲] ou [▼] pour sélectionner "NMEA2000" ou "NMEA-0183", puis appuyez sur la touche de fonction [ENTER] pour enregistrer le nouveau réglage.
3. Appuyez sur la touche [CLEAR] pour revenir au fonctionnement de la radio.

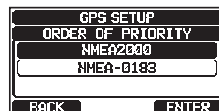

NOTA

Le récepteur GPS interne est toujours configuré comme étant la priorité la plus basse.

18.2 DIRECTION DU COMPAS

Cette option sélectionne la direction du compas à afficher sur l'écran de l'émetteur-récepteur. Le réglage par défaut est "NORTH-UP".

1. Appuyez et maintenez enfoncée la touche  "GPS SETUP" "COMPASS DIRECTION"
2. Appuyez sur la touche [▲] ou [▼] pour sélectionner l'affichage du compas désiré sur "COURSE-UP" ou "NORTH-UP".
3. Appuyez sur la touche [ENTER] pour enregistrer le nouveau paramètre.
4. Appuyez sur la touche [CLEAR] pour revenir au fonctionnement de la radio.

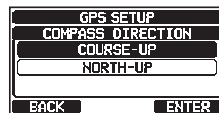

18.3 LOCATION FORMAT

Cette option sélectionne le système de coordonnées à afficher sur l'écran de l'émetteur-récepteur. Le réglage par défaut est "ddd mm.mmmm".

1. Appuyez et maintenez enfoncée la touche  "GPS SETUP" "LOCATION FORMAT"
2. Appuyez sur la touche [▲] ou [▼] pour sélectionner le système de coordonnées souhaité. Le format de localisation peut être sélectionné entre "ddd°mm.mmmm", et "ddd°mm'ss".
3. Appuyez sur la touche [ENTER] pour enregistrer le nouveau paramètre.
4. Appuyez sur la touche [CLEAR] pour revenir au fonctionnement de la radio.



18.4 TIME OFFSET

Règle le décalage horaire local entre l'heure UTC (Temps universel coordonné) et l'heure locale affichée sur l'écran. Le décalage est ajouté ou soustrait de l'heure reçue depuis le GPS.

Voir la section “8.8.1 Réglage de l'heure GPS” pour plus de détails.

18.5 TIME AREA

Cette option de menu vous permet de régler l'affichage pour afficher l'heure UTC ou l'heure locale avec le décalage.

Se reporter à la section “8.8.2 Réglage du fuseau horaire” pour plus de détails.

18.6 TIME FORMAT

Cette fonction de menu permet de configurer la radio pour indiquer l'heure au format 12-heures ou 24-heures.

Voir la section “8.8.3 Réglage du format de l'heure” pour plus de détails.

18.7 UNITE DE MESURE

Cette section définit les unités pour afficher la vitesse, la distance et l'altitude.

1. Appuyez et maintenez enfoncée la touche  → “GPS SETUP” → “UNIT OF MEASURE”
2. Appuyez sur la touche [▲] ou [▼] pour sélectionner l'élément à configurer.
3. Appuyez sur la touche [SELECT].
4. Appuyez sur la touche [▲] ou [▼] pour sélectionner l'unité.
5. Appuyez sur la touche [ENTER] pour enregistrer le réglage sélectionné.
6. Appuyez sur la touche [CLEAR] pour revenir au fonctionnement de la radio.

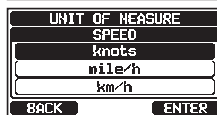
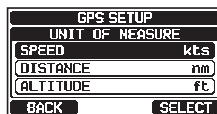

18.8 VARIATION MAGNÉTIQUE

Cette sélection permet de personnaliser COG GPS (cap par rapport au sol) sur les pages normales et compas, et BRG (gisement) sur la page Waypoint (point de cheminement). Se reporter à la section “8.8.4 Configuration du COG sur le nord vrai ou magnétique” pour plus de détails.

NOTA

Le réglage sur “ON” n'est efficace que lorsque les phrases RMC comportant des données magnétiques sont reçues à partir d'appareils externes comme un traceur de carte GPS.

18.9 ENTRÉE/SORTIE NMEA 0183

18.9.1 Vitesse des données

Ce menu est utilisé pour initialiser le débit binaire NMEA 0183 de l'entrée GPS (fils jaunes et verts) et la sortie ASN (fils blancs et marrons). La valeur par défaut est 4800 bps. Lorsque 38 400 bps est sélectionné, les phrases ASN (ANS et DSE) sortent sur les fils blancs et marrons après réception d'un appel de détresse ASN ou d'une demande de position.

- Appuyez et maintenez enfoncée la touche  → "GPS SETUP" → "NMEA 0183 IN/OUT"
- Appuyez sur la touche [▲] ou [▼] pour sélectionner "DATA SPEED", puis appuyez sur la touche de fonction [SELECT].
- Appuyez sur la touche [▲] ou [▼] pour sélectionner le débit souhaité entre "4800 bps" et "38 400 bps".
- Appuyez sur la touche [ENTER] pour enregistrer le nouveau paramètre.
- Appuyez sur la touche [CLEAR] pour revenir au fonctionnement de la radio.

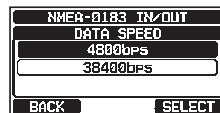

18.9.2 Phrases d'émission

Cette sélection est utilisée pour définir les phrases de sortie NMEA de l'émetteur-récepteur.

Par défaut, les phrases "GLL" et "RMC" sont activées "ON".

- Appuyez et maintenez enfoncée la touche  → "GPS SETUP" → "NMEA 0183 IN/OUT"
- Appuyez sur la touche [▲] ou [▼] pour sélectionner "OUTPUT SENTENCES (phrases de sortie)", puis appuyez sur la touche de fonction [SELECT].
- Appuyez sur la touche [▲] ou [▼] pour sélectionner la phrase désirée, puis appuyez sur la touche de fonction [SELECT].
- Appuyez sur la touche [▲] ou [▼] pour sélectionner "ON" ou "OFF".
- Appuyez sur la touche [ENTER] pour enregistrer le nouveau paramètre.
- Répétez les étapes de 3 à 5 pour configurer les autres phrases.
- Appuyez sur la touche [CLEAR] pour revenir au fonctionnement de la radio.

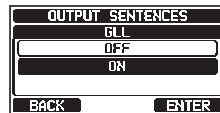
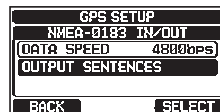

NOTA

- La sortie de données sera effectuée conformément à l'ordre de priorité d'acquisition de données de réglage fixé par "ORDER OF PRIORITY". Se reporter à la section "18.1 ORDRE DE PRIORITÉ (GX1850GPS/E uniquement)" pour plus de détails.
- Lorsque "UNIT POWER" (bloc alimentation) de "OPTION GPS UNIT" (GPS optionnel) est réglé sur OFF, les phrases NMEA ne sortiront pas. (OPTION GPS les données de réception ne sortiront pas telles qu'elles.)
- L'intervalle de sortie de chaque phrase NMEA dépend de la synchronisation de sortie sur l'appareil d'entrée. Cependant, les phrases incluant les données POS sortiront toutes les deux secondes ou moins.
- Lorsque toutes les phrases sont configurées pour sortir, en fonction du débit binaire, toutes les phrases peuvent sortir toutes les secondes ou moins. Les phrases GSA et GSV sortiront environ toutes les cinq secondes.

18.10 Sortie de données de position

Sélectionnez le dispositif de connexion à utiliser lors de la sortie des données de position.

1. Appuyez et maintenez enfoncée la touche  ►►► “GPS SETUP” ►►► “OPTION GPS UNIT”
2. Appuyez sur la touche [▲] ou [▼] pour sélectionner “POS DATA OUTPUT (sortie de données de position)”, puis appuyez sur la touche de fonction [SELECT].
3. Appuyez sur la touche [▲] ou [▼] pour sélectionner “NMEA 2000” ou “NMEA 0183”, puis appuyez sur la touche de fonction [SELECT].
4. Appuyez sur la touche [▲] ou [▼] pour sélectionner “OFF” ou “ON”.
5. Appuyez sur la touche [ENTER] pour enregistrer le réglage sélectionné.
6. Appuyez sur la touche [CLEAR] pour revenir au fonctionnement de la radio.

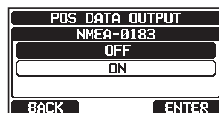
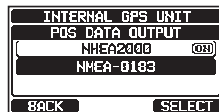
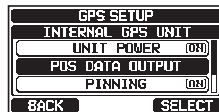

18.11 GPS INTERNE

Modifiez les paramètres du récepteur GPS interne. (Les paramètres dans cette section sont également valides lors de la connexion de l'antenne GPS extérieure **SCU-38** au récepteur GPS interne.)

18.11.1 UNIT POWER (puissance de l'unité)

Lorsque le récepteur GPS interne est utilisé, activez-le en sélectionnant “ON”. Le réglage par défaut est “ON”.

1. Appuyez et maintenez enfoncée la touche  ►►► “GPS SETUP” ►►► “INTERNAL GPS UNIT”
2. Appuyez sur la touche [▲] ou [▼] pour sélectionner “UNIT POWER”, puis appuyez sur la touche de fonction [SELECT].
3. Appuyez sur la touche [▲] ou [▼] pour sélectionner “OFF” ou “ON”.
4. Appuyez sur la touche [ENTER] pour enregistrer le réglage sélectionné.
5. Appuyez sur la touche [CLEAR] pour revenir au fonctionnement de la radio.

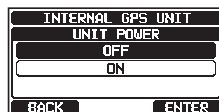
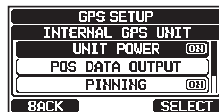

18.11.2 Pinning

Cette fonction permet d'activer ou de désactiver les mises à jour de position lorsque le navire n'est pas en route. Le réglage par défaut est "ON".

1. Appuyez et maintenez enfoncée la touche  → "GPS SETUP" → "INTERNAL GPS UNIT"
2. Appuyez sur la touche [▲] ou [▼] pour sélectionner "**PINNING (repérage)**", puis appuyez sur la touche de fonction [SELECT].
3. Appuyez sur la touche [▲] ou [▼] pour sélectionner "**OFF**" ou "**ON**".
ON: Lorsque le repérage (pinning) est activé, l'émetteur-récepteur ne mettra pas à jour sa position sauf si la vitesse du navire est supérieure à 0,4 nœud.
OFF: Lorsque le navire est en route ou est arrêté, l'émetteur-récepteur met à jour en continu sa position. Cela améliore la précision du relevé de position.
4. Appuyez sur la touche [ENTER] pour enregistrer le nouveau paramètre.
5. Appuyez sur la touche [CLEAR] pour revenir au fonctionnement habituel de l'émetteur-récepteur.

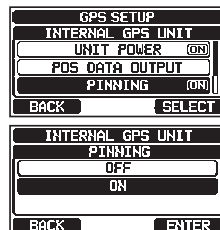

18.11.3 GPS différentiel

Cette sélection permet d'activer ou de désactiver la fonction GPS différentiel par SBAS (Satellite Based Augmentation System) comme WAAS, EGNOS, MSAS et GAGAN. Dans certaines régions (Australie par exemple), la réception GPS peut avoir des difficultés pour activer la fonction SBAS. Le réglage par défaut est "ON".

1. Appuyez et maintenez enfoncée la touche  → "GPS SETUP" → "INTERNAL GPS UNIT"
2. Appuyez sur la touche [▲] ou [▼] pour sélectionner "**D-GPS**", puis appuyez sur la touche de fonction [SELECT].
3. Appuyez sur la touche [▲] ou [▼] pour sélectionner "**OFF**" ou "**ON**".
4. Appuyez sur la touche [ENTER] pour enregistrer le réglage sélectionné.
5. Appuyez sur la touche [CLEAR] pour revenir au fonctionnement de la radio.

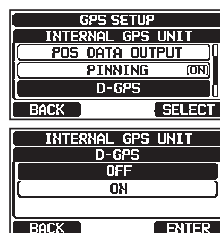

18.12 RÉSUMÉ DE LA CONFIGURATION GPS

| Élément | Description | Valeur par défaut | Page |
|--|--|--|------|
| ORDER OF PRIORITY (Série GX1850GPS/E uniquement) | Définit l'ordre de priorité des appareils connectés pour obtenir les informations de position | NMEA-2000 | 93 |
| COMPASS DIRECTION | Sélectionne la direction du compas à afficher | NORTH-UP | 93 |
| LOCATION FORMAT | Sélectionne le système de coordonnées à afficher | ddd°mm.mmmm | 93 |
| TIME OFFSET | Définit le décalage horaire par rapport à l'heure UTC (disponible uniquement lorsque "LOCAL" est sélectionné dans l'option "TIME AREA" (fuseau horaire)) | 00:00 | 94 |
| TIME AREA | Sélectionne le fuseau horaire à afficher, UTC ou local | UTC | 94 |
| TIME FORMAT | Sélectionnez le format de l'heure à afficher, 12 heures ou 24 heures (fixé sur "24H" lorsque "UTC" est sélectionné dans l'option "TIME AREA" (Fuseau horaire)) | 24 heures | 94 |
| UNITS OF MEASURE | Sélectionne l'unité de mesure pour afficher la vitesse, la distance et l'altitude | SPEED: kts (nœuds) DISTANCE: nm (mille nautique) ALTITUDE:ft (pied) | 94 |
| MAGNETIC VARIATION | Active/désactive la fonction variation magnétique | OFF | 94 |
| NMEA 0183 IN/OUT | | | |
| DATA SPEED | Définit la vitesse de transmission de données NMEA 0183 | 4800bps | 94 |
| OUTPUT SENTENCES | Active/désactive les phrases NMEA | GLL : ON GGA : OFF GSA : OFF GSV : OFF RMC : ON DSC/DSE : OFF | 95 |
| INTERNAL GPS UNIT | | | |
| UNIT POWER | Active/désactive le OPTION GPS UNIT | ON | 96 |
| POS DATA OUTPUT | Sélectionne l'appareil de connexion pour sortir les données de position | NMEA 2000 : OFF NMEA-0183 : OFF | 96 |
| PINNING | Allume ou éteint le GPS pour actualiser la position du navire qui n'est pas en cours de route | ON | 97 |
| D-GPS | Active ou désactive le SBAS | ON | 97 |

19 CONFIGURATION ATIS (GX1850GPS/E et GX1800GPS/E seulement)

Le **GX1850GPS/E** et **GX1800GPS/E** prend en charge le ATIS (Automatic Transmitter Identification System) utilisé dans les voies navigables intérieures en Europe. Lorsqu'il est activé, le mode ATIS transmet un code ATIS unique chaque fois que le bouton PTT est relâché à la fin de la transmission.

Les utilisateurs doivent s'adresser aux autorités maritimes de leur pays pour connaître les procédures d'obtention d'un code ATIS.

AVERTISSEMENT

Le code ATIS ne peut être saisi qu'une seule fois, faites attention pour ne pas saisir un code ATIS incorrect. Si le code ATIS doit être réinitialisé, contactez Horizon Standard pour obtenir le code de réinitialisation. Voir la section "15.6.1 Réinitialisation de USER MMSI et ATIS CODE".

19.1 PROGRAMMATION DES CODES ATIS

- Appuyez et maintenez enfoncée la touche  ➔ "ATIS SETUP" ➔ "ATIS CODE"
- Appuyez sur la touche [◀] ou [▶] pour sélectionner le premier chiffre de votre ATIS, puis appuyez sur la touche de fonction [SELECT] pour passer au chiffre suivant.
- Répétez l'étape 2 pour définir les dix chiffres du ATIS.
- Si une erreur est faite en entrant le ATIS, appuyez sur les touches [▲]/[▼]/[◀]/[▶] pour sélectionner le "←" ou "→", appuyez sur la touche de fonction [SELECT] jusqu'à ce que le chiffre incorrect soit sélectionné, puis procédez à l'étape 2.
- Lorsque vous avez fini d'entrer le numéro, appuyez sur la touche de fonction [FINISH]. La radio vous demande d'entrer à nouveau le numéro ATIS. Effectuez les étapes 2 à 4 ci-dessus.
- Après avoir saisi deux fois le numéro, appuyez sur la touche de fonction [FINISH] pour enregistrer le numéro ATIS dans la mémoire.
- Appuyez sur la touche [OK] pour revenir en mode radio.

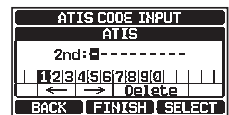
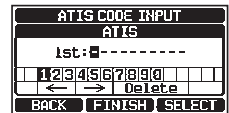

19.2 GROUPE CH ATIS

La fonction ATIS du **GX1850GPS/E** et du **GX1800GPS/E** peut être activée ou désactivée pour chaque groupe de canaux.

1. Appuyez et maintenez enfoncée la touche  → "ATIS SETUP" → "ATIS GROUP"

2. Appuyez sur la touche [▲] ou [▼] pour sélectionner le groupe de canaux (international, canadien*, ou USA) pour modifier le réglage, et ensuite appuyez sur la touche de fonction [SELECT].



*(En fonction de la configuration de la région.)

3. Appuyez sur la touche [▲] ou [▼] pour sélectionner "ON" ou "OFF".



4. Appuyez sur la touche [ENTER] pour enregistrer le nouveau paramètre.

5. Pour activer la fonction ATIS pour un autre groupe de canaux, répétez les étapes 2 à 4.

6. Appuyez sur la touche de fonction [BACK] pour revenir au fonctionnement de la radio.

NOTA

- Les fonctions "Balayage" et "Double veille" ne sont pas disponibles sur le groupe des canaux lorsque la fonction ATIS est activée.
- La puissance de sortie d'émission TX est réglée automatiquement sur "1 W" sur les canaux suivants du groupe de canaux, pendant que la fonction ATIS est activée.

CH 06, 08, 10, 11, 12, 13, 14, 15, 17, 71, 72, 74, 75, 76, et 77

20 SSM-70H (RAM4) REMOTE MIC OPERATION (télécommande micro)

Lorsqu'un microphone distant est branché sur le **GX1850GPS/E-GX1800GPS/E**, tous les menus VHF, ASN, setup (configuration), toutes les fonctions navigation et GM (contrôle de groupe) peuvent être actionnées à distance. Le **SSM-70H** fonctionne comme le **GX1850GPS/E-GX1800GPS/E**, sauf en ce qui concerne le réglage du volume audio et de niveau de silencieux du récepteur. La raison pour une commande combinée est de faciliter l'utilisation de la radio et du micro distant **SSM-70H**. Pour des opérations spécifiques du micro distant **SSM-70H**, revoir les sections dans le manuel d'utilisation de l'émetteur-récepteur. Le **SSM-70H** est livré avec 7 mètres de câble de routage, et il peut être prolongé jusqu'à 21 mètres à l'aide de rallonge de 7 mètres **CT-100**. La fonction intercom peut être utilisée entre le **SSM-70H** et le **GX1850GPS/E-GX1800GPS/E**. Des fils de haut-parleur sont également prévus au niveau du montage sur le panneau du câble d'acheminement, pour brancher des haut-parleurs extérieurs dans les milieux bruyants.

20.1 COMMANDES DE MICRO A DISTANCE

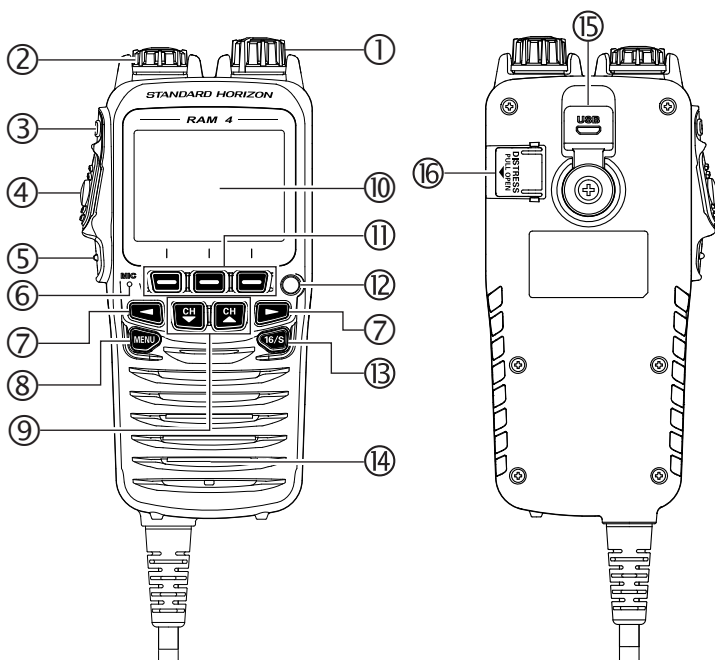

① **Bouton Power/VOL**

Appuyez sur ce bouton et maintenez-le enfoncé pour allumer ou éteindre l'émetteur-récepteur et le micro distant.

Tournez ce bouton pour régler le volume du haut-parleur interne.

② **Bouton DIAL/ENT**

Alors que l'écran normal est affiché, tournez le bouton **DIAL/ENT** pour sélectionner le canal voulu. Bien que l'écran MENU soit affiché, tournez le bouton pour sélectionner l'option de menu souhaitée.

UTILISATION SECONDAIRE

Appuyez sur ce bouton pour entrer une sélection dans le MENU.

③ **Touche SQL** (réglage silencieux)

Appuyez sur cette touche pour activer le mode de réglage du squelch. Appuyez sur la touche **CH▲** ou **CH▼** pour régler le seuil du squelch.

④ **Bouton PTT** (Push-To-Talk) (commutateur d'émission)

Appuyez sur cette touche pour activer l'émetteur.

⑤ **Touche CLEAR/On**

Appuyez sur cette touche pour annuler une sélection de menu. Appuyez et maintenez enfoncée cette touche pour activer le verrouillage de touche. Appuyez à nouveau et maintenez enfoncée cette touche pour désactiver le verrouillage de touche.

⑥ **Microphone**

Le microphone interne transmet votre voix tout en réduisant le bruit de fond à l'aide de la technologie de réduction du bruit Clear Voice.

NOTE : Placer le micro à environ 1,5 cm de votre bouche et parlez d'une voix normale.

⑦ **◀ & ▶ touches**

Quand les touches de fonction sont affichées, appuyez sur ces touches pour activer la fonction des touches de fonction.

UTILISATION SECONDAIRE

Lorsque l'écran MENU est affiché, appuyez sur les touches pour faire glisser le menu affiché sur l'écran à droite ou à gauche.

⑧ **Touche MENU**

Appuyez pour accéder au MENU.

Appuyez et maintenez enfoncée cette touche pour accéder au MENU SETUP (configuration).

⑨ **Touches CH▼ & CH▲**

Ces touches sont utilisées pour modifier le canal actif.

Appuyez rapidement sur cette touche, pour augmenter ou diminuer de un le numéro du canal. Si vous maintenez cette touche enfoncée, le numéro du canal augmente ou diminue de façon continue.

UTILISATION SECONDAIRE

- Pendant que l'écran MENU est affiché, appuyez sur la touche pour faire glisser le MENU sur l'écran vers le haut ou vers le bas.
- En mode PA ou Fog (brouillard), appuyez sur la touche pour changer de canal.

⑩ Affichage

Affichage de la matrice complète des points, 222 par 162 pixels

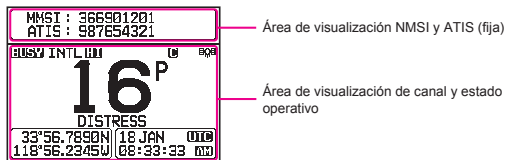

⑪ Touches de fonction

Ces trois touches programmables peuvent être personnalisées en utilisant le menu de configuration. En appuyant une fois sur ces touches, les fonctions de touches sont affichées en bas de l'écran. Se reporter à la section **"20.2 AFFECTATION DE TOUCHE DE FONCTION RAM4"** pour plus de détails.

⑫ Feu à éclats

Lorsque la touche de fonction [**STROBE (feu à éclats)**] est enfoncée, le code morse "S.O.S" international s'allumera et clignotera de façon répétée.

À partir de MENU → SETUP → CONFIGURATION → STROBE LED, le feu à éclats peut être réglé sur une option à partir de : "CONTINUOUS", "SOS", "BLINK 1", "BLINK 2" ou "BLINK 3".

⑬ Touche 16/S

En appuyant sur cette touche, on revient immédiatement au canal 16 à partir de tout autre canal. Si vous maintenez enfoncée cette touche, vous rappelez le canal secondaire (le réglage par défaut est le canal 9). Appuyez à nouveau sur cette touche pour revenir au canal actif précédemment sélectionné.

⑭ Haut-parleur

Le haut-parleur intérieur se trouve ici.

⑮ Prise jack DATA

Utilisez une prise jack micro USB type B **SSM-70H (RAM4)** pour les mises à jour de microprogramme.















NOTE : Lorsque la prise jack DATA est recouverte par le capuchon en caoutchouc, le SSM-70H est conforme aux exigences d'étanchéité à l'eau.

⑯ Touche DÉTRESSE

Cette touche est utilisée pour envoyer un appel de détresse ASN. Consultez la section **"11 APPEL SÉLECTIF NUMÉRIQUE (ASN)"**.

20.2 AFFECTATION DE TOUCHE DE FONCTION RAM4

À partir de ce menu, les fonctions désirées peuvent être affectées à chaque touche de fonction **RAM4** des numéros 01 à 12. En outre, la durée pendant laquelle l'icône de la touche de fonction sera affichée après que l'on ait appuyé sur la touche de fonction peut être initialisée. Les touches peuvent être configurées pour commander les fonctions suivantes :

| AFFICHAGE | ICÔNE TOUCHE DE FONCTION | FONCTION | NUMÉROS DE TOUCHE DE FONCTION PAR DÉFAUT (Voir la page précédente.) |
|---------------|---|--|---|
| NONE | – | – | – |
| WX/CH |  | Commutation entre les canaux météo et maritimes | 01 (GX1850GPS/E, GX1800GPS/E) |
| SCAN |  | Active ou désactive la fonction de balayage. | 05 |
| SCAN MEMORY |  | Ajoute ou supprime des canaux dans la mémoire de balayage des canaux | 04 |
| MULTI WATCH |  | Démarre et arrête le balayage à double veille ou à triple veille | 06 |
| PRESET |  | Programme ou supprime le canal mémoire pré réglé | 01 (GX1850GPS/E, GX1800GPS/E) |
| INTERCOM |  | Active la communication intercom entre la radio et le micro optionnel RAM4 (SSM-70H) | 11 |
| MARK POSITION |  | Marque la position actuelle d'un "Point de cheminement" | 07 |
| NAVIGATION |  | Active l'affichage de navigation "Point de cheminement" ou "Route" | 08 |
| COMPASS |  | Active l'affichage "Compas" | 09 |
| TX HI/LO |  | Sélectionne la puissance de transmission | 02 |
| MAN OVERBOARD |  | Marque la position où une personne tombe par-dessus bord | 03 |
| STROBE |  | Allume ou éteint le feu à éclats LED | 12 |
| CH NAME |  | Modifie les noms de canaux | 10 (GX1850GPS/E, GX1800GPS/E) |
| DISPLAY MODE |  | Commute l'affichage entre le mode jour et le mode nuit | |

NOTA

Les fonctions des touches de fonction peuvent être attribuées individuellement à l'émetteur-récepteur et au microphone distant optionnel **SSM-70H (RAM4)**.

20.2.1 Affectation de touche

Personnalise les fonctions des touches de fonction du micro distant SSM-70H (RAM4) selon les les préférences personnelles.

NOTE: Il est nécessaire de faire les réglages en utilisant les touches ou le bouton **DIAL/ENT** sur le SSM-70H (RAM4).

1. Appuyez et maintenez enfoncée la touche [MENU] → "CONFIGURATION" → "SOFT KEY"
(RAM4W)

2. Faites tourner le bouton **DIAL/ENT** pour sélectionner "**KEY ASSIGNMENT**", puis appuyez sur la touche de fonction [**SELECT**].



3. Faites pivoter le bouton **DIAL/ENT** pour sélectionner le numéro de touche à programmer, et appuyez sur la touche de fonction [**SELECT**].



4. Faites tourner le bouton **DIAL/ENT** pour sélectionner une nouvelle fonction à partir des choix indiqués, puis appuyez sur la touche de fonction [**ENTER**]. Lorsque "**NONE**" est sélectionné, l'affectation de la touche de fonction est supprimée.



5. Répétez les étapes 3 et 4 pour programmer les autres touches de fonction.

Les fonctions de la radio VHF peuvent être affectées à 12 touches de fonction au maximum.

6. Appuyez sur la touche [**CLEAR/On**] pour revenir au fonctionnement de la radio.

21 ENTRETIEN

La qualité intrinsèque des composants à semi-conducteurs utilisés dans cet émetteur-récepteur garantit de nombreuses années d'utilisation continue. Les précautions suivantes éviteront d'endommager l'émetteur-récepteur.

- Ne codez pas le micro sauf si une antenne ou une charge fictive adéquate est reliée à l'émetteur-récepteur.
- Vérifiez que la tension d'alimentation de l'émetteur-récepteur ne dépasse pas 16 Vcc et ne descend pas au-dessous de 11 Vcc.
- Utilisez exclusivement des accessoires et des pièces de rechange homologuées par STANDARD HORIZON.

21.1 PIÈCES DE RECHANGE

Il peut arriver qu'un propriétaire ait besoin d'un support de montage ou d'un bouton de rechange.

Ces pièces peuvent être commandées auprès de votre revendeur.

Les pièces les plus demandées, et leurs n° de référence sont indiqués ci-dessous.

- **Cordon d'alimentation c.c.** : T9025406
- **Bouton VOL et SQL** : RA6189800 (blanc), RA6189900 (noir)
- **Support**: RA6203800 (blanc), RA6203900 (noir)
- **Support du bouton** : RA6204000 (blanc), RA6204100 (noir)
- **Porte-micro**: RA0436000 (blanc), RA0458800 (noir)
- **Ensemble de câble d'acheminement vers micro RAM4** : S8101512

21.2 SERVICE D'USINE

Dans l'éventualité peu probable où l'émetteur-récepteur ne fonctionne pas ou a besoin d'un entretien, veuillez contacter l'un des centres suivants :

Aux États-Unis et au Canada

Standard Horizon

Attention Marine Repair Department

6125 Phyllis Drive, Cypress, California 90630, U.S.A.

Téléphone : (800) 366-4566

En Europe

Yaesu (UK) Ltd

Unit 12, Sun Valley Business Park, Winnall Close

Winchester, Hampshire, SO23 0LB, U.K.

Téléphone +44 (0)1962 866667

Dans les autres pays

Contactez le concessionnaire ou le distributeur.

21.3 TABLEAU DE DÉPANNAGE

| SYMPTÔME | CAUSE PROBABLE | REMÈDE |
|---|--|---|
| L'émetteur-récepteur ne s'allume pas. | Aucune tension CC vers l'émetteur-récepteur, ou fusible sauté. | a. Vérifiez les raccordements de la batterie 12Vcc et le fusible. b. Il faut appuyer sur la touche  et la maintenir enfoncée pour allumer la radio. |
| L'émetteur-récepteur fait sauter le fusible lorsqu'il est raccordé à l'alimentation. | Fils d'alimentation inversés. | Vérifiez que le câble d'alimentation a une tension continue, ou remplacez le fusible (6A). Vérifiez que le fil rouge est raccordé à la borne positive (+) de la batterie et que le fil noir est raccordé à la borne négative (-) de la batterie. Si le fusible saute toujours, contactez votre revendeur. |
| Bruit d'éclatement ou de sifflement en provenance du haut-parleur pendant que le moteur tourne. | Bruit du moteur. | Réacheminez les câbles d'alimentation CC en les éloignant du moteur. Ajoutez un suppresseur de bruit sur le câble d'alimentation. Utilisez des fils de bougie résistifs et/ou ajoutez un filtre de sifflement d'alternateur. |
| Aucun son n'est émis par le haut-parleur intérieur ou extérieur. | Câble d'accessoires. | Vérifiez les raccordements du câble d'accessoire. Les câbles du haut-parleur extérieur (BLANC/BLINDAGE) peuvent être en court-circuit. |
| La station réceptrice signale une puissance de transmission faible, même lorsque l'émetteur-récepteur est réglé sur la puissance haute. | Antenne. | Faites contrôler l'antenne ou testez l'émetteur-récepteur avec une autre antenne. Si le problème persiste, contactez votre revendeur pour la réparation. |
| Le message "HI BATTERY" ou "LO BATTERY" s'affiche lorsque l'alimentation est activée. | La tension d'alimentation est trop haute ou trop basse. | Vérifiez que la tension d'alimentation branchée est entre 11 volts et 16,5 volts CC. |
| Votre position n'est pas affichée. | Configuration du GPS (setup) | Vérifiez que le "UNIT POWER" est activé "ON". Pour plus de détails, consultez " 18.11.1 UNIT POWER (puissance de l'unité) ". |
| | Câble d'accessoires. | Vérifiez le raccordement du câble d'accessoires. Certains GPS utilisent la masse de batterie pour le raccordement NMEA. |
| | Câble SCU-38 | Vérifiez la connexion du câble SCU-38 . |
| | Réglage du traceur de cartes GPS. | Vérifiez le format du signal de sortie du récepteur de navigation GPS. Cette radio nécessite le format NMEA 0183 et NMEA 2000 avec phrase GLL, RMB, ou RMC comme signal de sortie. Si le GPS a un réglage de débit en baud, veillez à sélectionner 4800 et AUCUNE parité. |

22 ATTRIBUTION DES CANAUX

22.1 GX1850GPS/E et GX1800GPS/E

| CH | TX (MHz) | RX (MHz) | SIMPLEX/ DUPLEX | ALIMENTATION FAIBLE | UTILISATION DES CANAUX | |
|------|----------|----------|--------------------|------------------------|-------------------------------------|---------------|
| | | | | | Tous les pays (sauf l'Allemagne) | Allemagne |
| 01 | 156.050 | 160.650 | DUPLEX | – | TÉLÉPHONE | NAUTIK |
| 02 | 156.100 | 160.700 | DUPLEX | – | TÉLÉPHONE | NAUTIK |
| 03 | 156.150 | 160.750 | DUPLEX | – | TÉLÉPHONE | NAUTIK |
| 04 | 156.200 | 160.800 | DUPLEX | – | INTL | NAUTIK |
| 05 | 156.250 | 160.850 | DUPLEX | – | INTL | NAUTIK |
| 06 | 156.300 | | SIMPLEX | BAS*4 | SECURITE | NAVIRE-NAVIRE |
| 07 | 156.350 | 160.950 | DUPLEX | – | INTL | NAUTIK |
| 08 | 156.400 | | SIMPLEX | BAS*4 | COMMERCIAL | NAVIRE-NAVIRE |
| 09 | 156.450 | | SIMPLEX | – | APPEL | NAUTIK |
| 10 | 156.500 | | SIMPLEX | BAS*4 | COMMERCIAL | NAVIRE-NAVIRE |
| 11 | 156.550 | | SIMPLEX | BAS*4 | STM | NAVIRE-PORT |
| 12 | 156.600 | | SIMPLEX | BAS*4 | STM | NAVIRE-PORT |
| 13 | 156.650 | | SIMPLEX | BAS*4 | PONT/PONT | NAVIRE-NAVIRE |
| 14 | 156.700 | | SIMPLEX | BAS*4 | STM | NAVIRE-PORT |
| 15 | 156.750 | | SIMPLEX | BAS | COMMERCIAL | À BORD |
| 16 | 156.800 | | SIMPLEX | – | DÉTRESSE | |
| 17 | 156.850 | | SIMPLEX | BAS | SAR | À BORD |
| 18 | 156.900 | 161.500 | DUPLEX | – | INTL | NAUTIK |
| 19 | 156.950 | 161.550 | DUPLEX | – | INTL | NAUTIK |
| 1019 | 156.950 | | SIMPLEX | – | – | – |
| 2019 | 161.550 | | SIMPLEX | – | – | – |
| 20 | 157.000 | 161.600 | DUPLEX | BAS*6 | OPER PORTUAIRE | NAUTIK |
| 1020 | 157.000 | | SIMPLEX | – | – | – |
| 2020 | 161.600 | | SIMPLEX | – | – | – |
| 21 | 157.050 | 161.650 | DUPLEX | – | INTL | NAUTIK |
| 22 | 157.100 | 161.700 | DUPLEX | – | INTL | NAUTIK |
| 23 | 157.150 | 161.750 | DUPLEX | – | INTL | |
| 24 | 157.200 | 161.800 | DUPLEX | – | TÉLÉPHONE | |
| 25 | 157.250 | 161.850 | DUPLEX | – | TÉLÉPHONE | |
| 26 | 157.300 | 161.900 | DUPLEX | – | TÉLÉPHONE | |
| 27 | 157.350 | 161.950 | DUPLEX | – | TÉLÉPHONE | |
| 28 | 157.400 | 162.000 | DUPLEX | – | TÉLÉPHONE | |
| 31*1 | 157.550 | 162.150 | DUPLEX | BAS | NED JACHTHAV | – |
| 37*2 | 157.850 | | SIMPLEX | BAS | YACHTING UK | – |
| 60 | 156.025 | 160.625 | DUPLEX | – | TÉLÉPHONE | NAUTIK |
| 61 | 156.075 | 160.675 | DUPLEX | – | INTL | NAUTIK |
| 62 | 156.125 | 160.725 | DUPLEX | – | INTL | NAUTIK |
| 63 | 156.175 | 160.775 | DUPLEX | – | INTL | NAUTIK |
| 64 | 156.225 | 160.825 | DUPLEX | – | TÉLÉPHONE | NAUTIK |
| 65 | 156.275 | 160.875 | DUPLEX | – | INTL | NAUTIK |
| 66 | 156.325 | 160.925 | DUPLEX | – | INTL | NAUTIK |
| 67 | 156.375 | | SIMPLEX | – | PONT/PONT | NAUTIK |
| 68 | 156.425 | | SIMPLEX | – | NAVIRE-NAVIRE | |
| 69 | 156.475 | | SIMPLEX | – | PLAISANCE | |
| 70 | – | 156.525 | SIMPLEX | – | DSC (ASN) | |
| 71 | 156.575 | | SIMPLEX | BAS*4 | PLAISANCE | NAVIRE-PORT |

| CH | TX (MHz) | RX (MHz) | SIMPLEX/ DUPLEX | ALIMENTATION FAIBLE | UTILISATION DES CANAUX | |
|------|----------|----------|--------------------|------------------------|-------------------------------------|-------------------|
| | | | | | Tous les pays (sauf l'Allemagne) | Allemagne |
| 72 | 156.625 | | SIMPLEX | BAS*4 | NAVIRE-NAVIRE | |
| 73 | 156.675 | | SIMPLEX | – | OPER PORTUAIRE | NAUTIK |
| 74 | 156.725 | | SIMPLEX | BAS*4 | OPER PORTUAIRE | NAVIRE-PORT |
| 75 | 156.775 | | SIMPLEX | BAS | – | NAVIRE-PORT |
| 76 | 156.825 | | SIMPLEX | BAS | – | NAUTIK |
| 77 | 156.875 | | SIMPLEX | BAS*4 | OPER PORTUAIRE | NAVIRE- NAVIRE |
| 78 | 156.925 | 161.525 | DUPLEX | – | INTL | NAUTIK |
| 1078 | 156.925 | | SIMPLEX | – | – | – |
| 2078 | 161.525 | | SIMPLEX | – | – | – |
| 79 | 156.975 | 161.575 | DUPLEX | – | INTL | NAUTIK |
| 1079 | 156.975 | | SIMPLEX | – | – | – |
| 2079 | 161.575 | | SIMPLEX | – | – | – |
| 80 | 157.025 | 161.625 | DUPLEX | – | INTL | NAUTIK |
| 81 | 157.075 | 161.675 | DUPLEX | – | INTL | NAUTIK |
| 82 | 157.125 | 161.725 | DUPLEX | – | INTL | TÉLÉPHONE |
| 83 | 157.175 | 161.775 | DUPLEX | – | INTL | TÉLÉPHONE |
| 84 | 157.225 | 161.825 | DUPLEX | – | TÉLÉPHONE | |
| 85 | 157.275 | 161.875 | DUPLEX | – | TÉLÉPHONE | |
| 86 | 157.325 | 161.925 | DUPLEX | – | TÉLÉPHONE | |
| 87 | 157.375 | | SIMPLEX | – | OPER PORTUAIRE | |
| 88 | 157.425 | | SIMPLEX | – | OPER PORTUAIRE | |
| M*3 | 157.850 | | SIMPLEX | – | YACHTING UK | – |
| M2*3 | 161.425 | | SIMPLEX | – | YACHTING UK | – |
| L1*5 | 155.500 | | SIMPLEX | – | PLAISANCE | – |
| L2*5 | 155.525 | | SIMPLEX | – | PLAISANCE | – |
| L3*5 | 155.650 | | SIMPLEX | – | PLAISANCE | – |
| F1*5 | 155.625 | | SIMPLEX | – | PÊCHE | – |
| F2*5 | 155.775 | | SIMPLEX | – | PÊCHE | – |
| F3*5 | 155.825 | | SIMPLEX | – | PÊCHE | – |

NOTE: L'attribution des canaux des pays est différente en fonction de la région.

*1: Le canal 31 est seulement attribué à la BELGIQUE et aux PAYS-BAS.

*2: le canal 37 est seulement attribué aux PAYS-BAS.

*3: Les canaux M et M2 sont seulement attribués au ROYAUME-UNI.

*4: Réglage BASSE puissance pour la BELGIQUE, LES PAYS-BAS et l'ALLEMAGNE.

*5: Les canaux L1, L2, L3, F1, F2 et F3 sont seulement attribués à la SUÈDE.

*6: Réglage BASSE puissance pour l'ALLEMAGNE.

23 SPÉCIFICATIONS

Sauf indication contraire, les spécifications fonctionnelles sont nominales et sont sujettes à modification sans préavis. Mesuré conformément à TIA/EIA-603.

● GÉNÉRALITÉS

| | |
|--|---|
| Canaux | Tous les canaux internationaux, américains et canadiens* *(En fonction de la configuration de la région) |
| Tension d'entrée normale | 13,8 Vcc |
| Plage de tension de fonctionnement | De 11 V à 16,5 V |
| Consommation de courant | |
| Secours..... | 0,45 A |
| Récepteur (à sortie AF maxi) | 0,8 A |
| Émission | 5,0 A (Haut), 1,0 A (Bas) |
| Numéro d'équivalence de charge NMEA 2000*1 | LEN=1 *1(GX1850GPS/E uniquement) |
| Journal des appels transmis ASN..... | 24 |
| Journal des appels de détresse ASN | 27 |
| Journal des appels reçus ASN | 64 |
| Répertoire individuel..... | 100 |
| Répertoire de groupe | 32 |
| Répertoire des points de cheminement..... | 250 |
| Répertoire des routes | 20 |
| Type d'affichage | 66 x 36 mm Afficheur matriciel (222 x 122 pixels) |
| Dimensions (L x H x P) | 150 x 85 x 82 mm |
| Dimensions de montage encastré (L x H x P) | 138 x 73 x 95 mm |
| Poids..... | 940 g |

● ÉMETTEUR

| | |
|--|---|
| Plage de fréquence | 156,025 MHz à 161,600 MHz (INTERNATIONAL) |
| Puissance de sortie RF | 25 W (haut), 1 W (bas) |
| Rayonnement non essentiel par conduction | Moins de -80 dBc (Hi), -66 dBc (Lo) |
| Réponse audio dans | +1/-3 dB de un 6 dB/octave caractéristique de pré-accentuation entre 300 et 3000 MHz |
| Distorsion audio | inférieure à 5% |
| Type | 16K0G3E (pour Voix), 16K0G2B (pour ASN) |
| Stabilité de fréquence | ±0,0003 % (-20 C °à +60 °C) |
| Ronflement et bruit FM | 50 dB |

● RÉCEPTEUR (pour Voix et ASN)

| | |
|--|---|
| Plage de fréquence | 156.050 MHz à 163.275 MHz |
| Sensibilité | |
| Atténuation 20 dB | 0,30 μ V |
| SINAD 12 dB | 0,25 μ V |
| Sensibilité de réglage silencieux (seuil) | 0,13 μ V |
| Largeur de bande d'acceptation de modulation | \pm 7.5 kHz |
| Sélectivité (type) | |
| Affaiblissement sur la fréquence parasite et image ... | 75 dB pour Voix (75 dB pour ASN) |
| Intermodulation et atténuation | 75 dB pour Voix (70 dB pour ASN) |
| Sortie audio | 4,5 W (à la sortie du haut-parleur extérieur de 4 ohms) |
| Réponse audiodans une limite de | +1/-3 dB de 6 dB/Octave |
| caractéristique de désaccentuation entre 300 et 3000 MHz | |
| Stabilité de fréquence | \pm 0,0003 % (-20°C à +60 °C) |
| Espacement des canaux | 25 kHz |
| Format ASN | ITU-R M.493-13 |
| | (Version européenne : conforme à ITU-R M.493-14) |

● RÉCEPTEUR INTERNE GPS

| | |
|---|--|
| Canaux de réception | 66 canaux |
| Sensibilité | Inférieure à -147 dBm |
| Temps d'acquisition de la première position ... | 1 minute en général (au démarrage à froid) |
| Généralement | 5 secondes (au démarrage à chaud) |
| Système de référence géodésique..... | WGS84 |

Phrases ENTRÉE/SORTIE NMEA 0183

4800 bauds sélectionnés :

| | |
|-------------------------------------|--|
| Entrée NMEA 0183 (4800 bauds) | GGA, GLL, GNS, RMC, GSA, & GSV |
| Sortie NMEA 0183 (4800 bauds) | DSC, DSE, GGA, GLL, GNS, RMC, GSA & GSV |

38400 bauds sélectionnés :

| | |
|---------------------------------------|--|
| Entrée NMEA 0183-HS (38400 bauds) ... | GGA, GLL, GNS, RMC, GSA, & GSV |
| Sortie NMEA 0183-HS (38400 bauds) .. | DSC, DSE, GGA, GLL, GNS, RMC, GSA & GSV |

23.1 DIMENSIONS

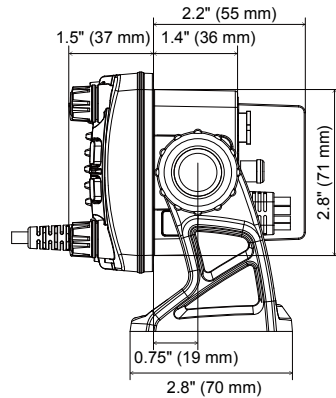
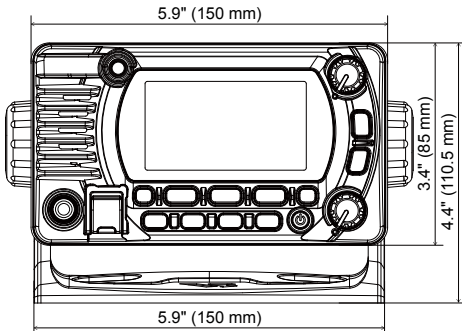
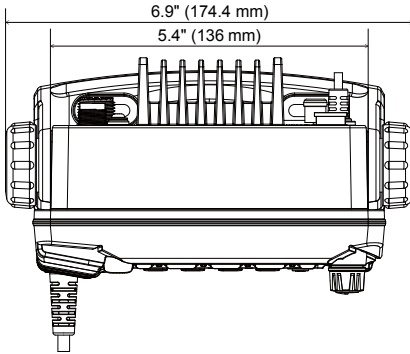
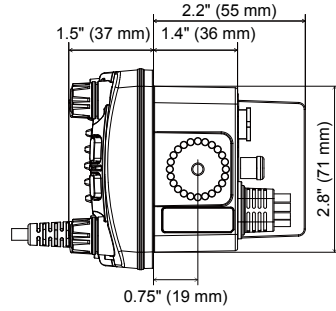
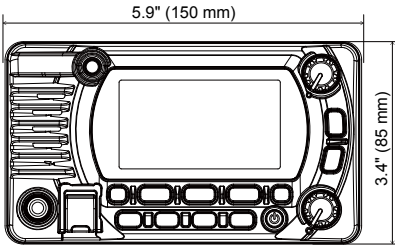
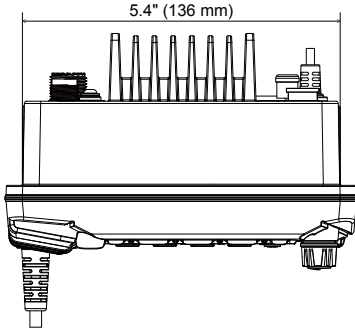

Garantie limitée STANDARD HORIZON

La garantie limitée n'est valable que dans le pays/la région où ce produit a été initialement acheté.

Enregistrement de la garantie en ligne:

Merci d'avoir acheté des produits STANDARD HORIZON! Nous sommes convaincus que votre nouvelle radio répondra à toutes vos exigences pendant de nombreuses années! Veuillez enregistrer votre produit à www.standardhorizon.com - Coin des Propriétaires

Conditions de garantie:

Sous réserve des Limitations de la garantie et des Procédures de garantie décrites ci-dessous, YAESU MUSEN garantit ce produit contre les défauts de matière et de fabrication dans le cadre d'une utilisation normale pendant la "Période de garantie". (la "Garantie limitée")

Limitations de la garantie:

- A. YAESU MUSEN n'est pas responsable d'éventuelles garanties expresses à l'exception de la Garantie limitée décrite ci-dessus.
- B. La Garantie limitée ne s'applique qu'à l'acheteur initial ou à la personne qui reçoit ce produit en cadeau, et ne doit pas être étendue ou transférer à une autre personne.
- C. Sauf si une période de garantie différente est fournie avec ce produit YAESU, la période de garantie est de trois ans à compter de la date de vente au détail à l'acheteur initial.
- D. La Garantie limitée n'est valable que dans le pays / la région où ce produit a été initialement acheté.
- E. Pendant la période de garantie, YAESU MUSEN devra, à sa seule discrétion, réparer ou remplacer les éventuelles pièces défectueuses (par des pièces neuves ou des pièces de rechange rénovées), dans un délai raisonnable et gratuitement.
- F. La Garantie limitée ne couvre pas les frais d'expédition (y compris le transport et l'assurance) de votre part, ou les éventuels frais, droits ou taxes d'importation.
- G. La Garantie limitée ne couvre pas les dommages causés par des altérations, des abus, le non-respect des instructions fournies avec le produit, des modifications non autorisées ou des détériorations du produit pour une raison quelconque, y compris: accident; humidité excessive; foudre; surtension, branchement à une tension d'alimentation incorrecte; dommages causés par un emballage ou des procédures d'expédition inappropriées; perte, détérioration ou corruption de données stockées; modification du produit pour permettre son utilisation dans un autre pays/à des fins différentes de celles pour lesquelles il a été conçu, fabriqué, homologué et/ou autorisé; ou la réparation de produits endommagés par ces modifications.
- H. La Garantie limitée s'applique uniquement au produit tel qu'il existait au moment de l'achat initial, par l'acheteur initial, et n'empêche pas YAESU MUSEN d'apporter des modifications ultérieures à sa conception, en ajoutant ou en améliorant des versions ultérieures de ce produit, ou n'impose pas à YAESU MUSEN une quelconque obligation de modifier ou d'altérer ce produit pour qu'il soit conforme à ces modifications ou améliorations.
- I. YAESU MUSEN décline toute responsabilité en cas de dommages consécutifs causés par ou résultant de défauts de matière ou de fabrication.
- J. DANS LES LIMITES AUTORISÉES PAR LA LOI, YAESU MUSEN NE SERA PAS TENU RESPONSABLE D'ÉVENTUELLES GARANTIES IMPLICITES RELATIVES À CE PRODUIT.
- K. Si l'acheteur initial se conforme aux Procédures de garantie décrites ci-dessous dans les délais prévus, et si YAESU MUSEN décide d'envoyer à l'acheteur un produit de remplacement plutôt que de réparer le "produit d'origine", la Garantie limitée s'appliquera au produit de remplacement uniquement pendant le reste de la période de garantie du produit d'origine.
- L. Les lois en matière de garantie varient d'un état à l'autre ou d'un pays à l'autre, par conséquent il est possible que certaines des limitations mentionnées ci-dessus ne s'appliquent pas à votre pays.

Procédures de garantie:

1. Pour trouver le Centre de service agréé STANDARD HORIZON dans votre pays/région, visitez www.standardhorizon.com. Contactez le Centre de service STANDARD HORIZON pour obtenir des instructions spécifiques de retour et d'expédition, ou contactez un concessionnaire/distributeur agréé STANDARD HORIZON chez qui le produit a été initialement acheté.
2. Joignez une preuve de l'achat initial délivrée par le concessionnaire/distributeur agréé STANDARD HORIZON et envoyez le produit en port payé à l'adresse fournie par le Centre de service STANDARD HORIZON de votre pays/région.
3. À la réception de ce produit, retourné conformément aux procédures décrites plus haut par le Centre de service agréé STANDARD HORIZON, tous les efforts raisonnables seront faits par YAESU MUSEN pour assurer la conformité de ce produit à ses spécifications d'origine. YAESU MUSEN renverra le produit réparé (ou un produit de remplacement) à l'acheteur initial gratuitement. La décision de réparer ou de remplacer ce produit est à la seule discrétion de YAESU MUSEN.

Autres conditions:

LA GARANTIE MAXIMUM DE YAESU MUSEN NE DOIT PAS DÉPASSER LE PRIX D'ACHAT RÉEL PAYÉ POUR LE PRODUIT. EN AUCUNE CIRCONSTANCE YAESU MUSEN NE PEUT ÊTRE

TENU RESPONSABLE EN CAS DE PERTE, DE DOMMAGE OU DE CORRUPTION DE DONNÉES STOCKÉES, OU DE DOMMAGES SPÉCIAUX, ACCESSOIRES, CONSÉCUTIFS OU INDIRECTS, QUELLE QU'EN SOIT LA CAUSE; Y COMPRIS, SANS Y ÊTRE LIMITÉ, LE REMPLACEMENT D'ÉQUIPEMENTS ET DE BIENS, ET LES ÉVENTUELS COÛTS DE RÉCUPÉRATION, PROGRAMMATION OU REPRODUCTION DE PROGRAMMES OU DE DONNÉES STOCKÉES OU UTILISÉES AVEC LE PRODUIT YAESU.

Certains pays européens et certains états américains n'autorisent pas l'exclusion ou la limitation de dommages accessoires ou consécutifs, ou la limitation de la durée de la garantie implicite, par conséquent il est possible que les limitations ou les exclusions ci-dessus ne s'appliquent pas. Cette garantie accorde des droits spécifiques; il peut exister d'autres droits qui peuvent varier d'un pays européen à l'autre ou d'un état américain à l'autre.

La garantie limitée est annulée si l'étiquette indiquant le numéro de série a été retirée ou effacée.

découpez ici

MODÈLE pour le GX1850GPS/E-GX1800GPS/E

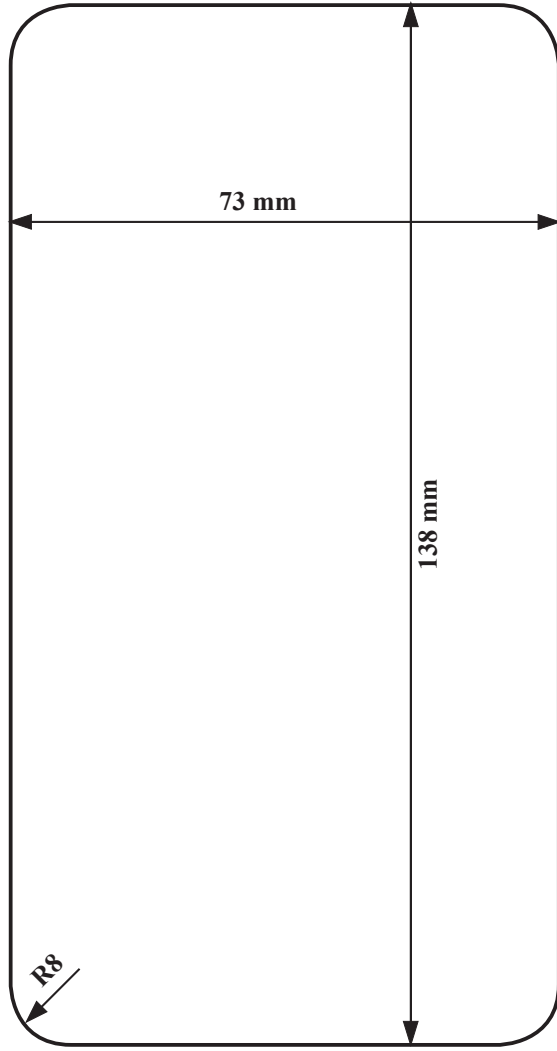

Utilisez ce modèle pour marquer l'emplacement où le trou rectangulaire pour le montage encastré doit être découpé.

Déclaration de conformité UE

Nous soussignés, Yaesu Musen Co. Ltd de Tokyo, Japon, déclarons que cet équipement GX1850GPS/E et GX1800GPS/E est pleinement conforme à la Directive européenne relative aux équipements radioélectriques 2014/53/UE. Le texte intégral de la déclaration de conformité de ce produit est disponible sur ://www.yaesu.com/jp/red

ATTENTION – Conditions d'utilisation

L'émetteur-récepteur fonctionne sur des fréquences qui sont réglementées et qui ne doivent pas être utilisées sans autorisation dans les pays de l'UE indiqués dans ce tableau. Les utilisateurs de cet équipement doivent vérifier auprès de l'autorité locale chargée de la gestion du spectre, les conditions d'octroi de licence relatives à cet équipement.

|  | | | | | |
|---|----|----|----|----|----|
| AT | BE | BG | CY | CZ | DE |
| DK | ES | EE | FI | FR | UK |
| GR | HR | HU | IE | IT | LT |
| LU | LV | MT | NL | PL | PT |
| RO | SK | SI | SE | CH | IS |
| LI | NO | – | – | – | – |

Élimination des équipements électroniques et électriques

Les produits portant le symbole (poubelle barrée d'une croix) ne doivent pas être éliminés avec les déchets ménagers.

Les équipements électroniques et électriques doivent être recyclés par une installation capable de traiter ces produits et leurs déchets résiduels.

Veillez contacter le représentant ou le service d'assistance du fournisseur local d'équipements pour toute information sur le système de collecte des déchets dans votre pays.



STANDARD HORIZON

Nothing takes to water like Standard Horizon

Copyright 2019
YAESU MUSEN CO., LTD.
Tous droits réservés.

Aucune partie de ce manuel ne peut être
reproduite sans l'autorisation de
YAESU MUSEN CO., LTD.

YAESU MUSEN CO., LTD.
Tennozu Parkside Building
2-5-8 Higashi-Shinagawa, Shinagawa-ku, Tokyo 140-0002 Japan

YAESU USA
6125 Phyllis Drive, Cypress, CA 90630, U.S.A.

YAESU UK
Unit 12, Sun Valley Business Park, Winnall Close
Winchester, Hampshire, SO23 0LB, U.K.

1906L-A

